

**Nuove collezioni**  
new collections  
**2024**

**[www.everlifedesign.it](http://www.everlifedesign.it)**  
ALL MADE IN ITALY

**ever**<sup>®</sup>  
LIFE DESIGN

# INDICE

index / Inhalt / índice / index

◦ **Brand** pg. 02

◦ **Indice prodotti** pg. 04  
products index / Produkten Inhalt / indice de los  
productos / index des produits

# BATHROOM WELLNESS EVOLUTION

ever®  
LIFE DESIGN



## Premi e riconoscimenti Awards/Preise/premios/prix



EVER Life Design è da sempre attenta a ogni tuo bisogno: soddisfarlo è la nostra mission. BATHROOM WELLNESS EVOLUTION è la filosofia che il brand abbraccia in ogni sua collezione: il bagno visto come spazio intimo e privato in cui il corpo trova la sua radice naturale e può rigenerarsi. Per farlo ha necessità di un ambiente funzionale, confortevole e bello. Il benessere di tutti è al centro dell'esplorazione delle collezioni di EVER Life Design che nell'insieme trovano nell'innovazione un comune denominatore. Dai materiali alle forme, ogni prodotto vuole adeguarsi ai tempi che cambiano permettendoti di personalizzare il tuo spazio a seconda di necessità reali. Ogni nostro progetto nasce pensando ai bisogni quotidiani della persona, nelle varie età.

EN EVER Life Design has always been attentive to your daily needs: satisfy them is our mission. BATHROOM WELLNESS EVOLUTION is the philosophy that the brand commits in each single collection: the vision of the bathroom as a space deep and private, in which the body finds its natural origin with the possibility to reborn. To do this, it is necessary a functional beauty space, comfortable. Everyone's well-being is the focus of the collections created by EVER Life Design, that are all characterized by a strong innovation. From materials to shapes, every product wants to be suitable for changing times, allowing you to customize the space according to your real needs. Each project is created thinking about the daily needs of the person, at all ages.

DE EVER Life Design kümmert sich seit jeher um alle Ihre Bedürfnisse: sie zu erfüllen, ist unsere Mission. BATHROOM WELLNESS EVOLUTION ist die Philosophie, die die Marke in jede ihrer Kollektionen einbezieht: das Badezimmer als intimer und privater Raum, in dem der Körper seine natürliche Wurzel findet und sich regenerieren kann. Dazu braucht sie eine funktionale, komfortable und schöne Umgebung. Das Wohlergehen aller steht im Mittelpunkt der Erforschung der Kollektionen von EVER Life Design, die gemeinsam in der Innovation einen gemeinsamen Nenner finden. Von Materialien bis hin zu Formen ist jedes Produkt darauf ausgerichtet, sich dem Wandel der Zeit anzupassen und Ihnen die Möglichkeit zu geben, Ihren Raum nach Ihren tatsächlichen Bedürfnissen zu gestalten. Jedes unserer Projekte entsteht im Hinblick auf die täglichen Bedürfnisse des Menschen in den verschiedenen Altersstufen.

ES EVER Life Design siempre ha estado atento a todas tus necesidades: satisfacerlas es nuestra misión. BATHROOM WELLNESS EVOLUTION es la filosofía que la marca adopta en cada una de sus colecciones: el baño visto como un espacio íntimo y privado donde el cuerpo encuentra su raíz natural y puede regenerarse. Para ello, necesita un entorno funcional, confortable y bonito. El bienestar de todos está en el centro del desarrollo de las colecciones EVER Life Design que juntas encuentran un denominador común en la innovación. Desde los materiales hasta las formas, cada producto quiere adaptarse a los nuevos tiempos, permitiéndote personalizar tu espacio según las necesidades reales. Cada uno de nuestros proyectos nace pensando en las necesidades diarias de la persona, en sus distintas edades.

FR EVER Life Design a toujours été attentive à chacun de vos besoins, est notre mission. BATHROOM WELLNESS EVOLUTION est la philosophie que le brand embrasse dans ses collections: la salle de bain vue comme espace intime et privé dans lequel le corps trouve sa nature. Pour faire ça, il faut avoir une salle de bain doit être fonctionnel, confortable et bien meublé. Le bien être de chacun est au centre de l'exploration des collections EVER Life Design, qui, dans son ensemble, trouvent un point commun dans l'innovation. Matières et formes, chaque produit veut s'adapter à des temps qui changent, en vous permettant de personnaliser l'espace en fonction de besoins réels. Chacun de nos projets né en pensant aux besoins quotidiens de la personne, à différentes âges.

## Porta Asciugamani

towel holders/Handtuchhalter/toalleros/porte-serviettes



**YOU  
collection**  
.....

pg. 7



**CLICK  
collection**  
.....

pg. 55

## Mensole

shelves/Regale/repisas/etagères



**YOU  
collection**  
.....

pg. 7

## Lavabi

washbasins/Washbecken//lavabos/vasque



**COMFORT  
collection**  
.....

pg. 41

## Mobili per lavabo

washbasin furniture/Waschbecken Möbel/muebles de lavabo/meubles pour vasque

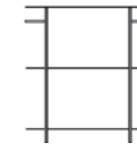

**MOBBY  
collection**  
.....

pg. 49

## Portarotolo

toilet roll holder/Toilettepapierhalter/portarollo/porta rouleau papier



**YOU  
collection**  
.....

pg. 7

## Appendini

hook/Haken/gancho/patère



**YOU  
collection**  
.....

pg. 7

## Accessori

accessorise/Accessoires/accesorios/accessoires



**YOU  
collection**  
.....

pg. 7



**YOU  
collection**  
.....

pg. 7



**YOU  
collection**  
.....

pg. 7



# Y O U

*Design*

.....

Maria Tessariol,  
Razvan Ionut Graur

**Sistema modulare multifunzione per il bagno e la casa**

multifunction modular system for bath and home

Modulares Multifunktionssystem für Bad und Wohnung

sistema modular multifunción para el baño y la casa

système modulaire multifonction pour la salle de bain et la maison



## YOU, L'OGGETTO CHE SI COMPONE ATTRAVERSO CHI ABITA LO SPAZIO.

YOU: THE OBJET COMPLETED THROUGH PEOPLE LIVING THE SPACE/YOU, DAS PERSÖNLICHEN KONFIGURIERBAR OBJEKT FÜR JEDE RÄUME/YOU: UN OBJETO QUE SE COMPLETA A TRAVÉS DE LA PERSONA Y SU VIDA EN EL ESPACIO/YOU, L'OBJET QUI SE COMPOSE A' TRAVERS CEUX QUI HABITENT L'ESPACE.

Un complemento che assume vita e si fa presenza. YOU risolve lo spazio bagno nella funzione. Un design dallo sviluppo verticale, lungo il quale si compongono geometrie di oggetti.

EN A furnishing accessory that comes to life, and becomes real. YOU lives the bathroom space and offers it a solution with its functions. A design developed vertically, along with we can see shapes and objects.

DE Ein selbst lebendes und sichtbares Objekt. YOU einrichtet das Badezimmer mit funktionellen Features. YOU besteht auf ein vertikales entwickeltes Design, an welchem Struktur verschiedenen geometrische Accessoires hängen.

ES Un objeto que cobra vida y se hace presencia. YOU habita el espacio del baño y ofrece soluciones gracias a sus funciones. Un design que se extiende verticalmente, entre geometrías y objetos.

FR Un accessoire qui prend vie et devient une présence. YOU habite l'espace de la salle de bain en donnant de la fonctionnalité. Un dessin avec un développement vertical, sur lequel on peut voir des géométries d'objets.



- |               |               |          |         |                   |
|---------------|---------------|----------|---------|-------------------|
| portacandela  | diffusore     | specchio | vassoio | porta asciugamani |
| candle holder | diffuser vase | mirror   | tray    | towel holders     |
| Kerzenhalter  | Diffusorvase  | Spiegel  | Tablett | Handtuchhalter    |
| portavelas    | diffusor      | espejo   | rapisa  | toallero          |
| bougeoie      | diffuseur     | miroir   | étagère | porte-serviettes  |

· diffusore  
 · diffuser vase  
 · Diffusorvase  
 · difusor  
 · diffuseur

· porta asciugamani  
 · towel holders  
 · Handtuchhalter  
 · toallero  
 · porte-serviettes

· vassoio  
 · tray  
 · Tablett  
 · rapisa  
 · étagère

· portarotolo  
 · toilet roll holder  
 · Toilettenpapierhalter  
 · portarrollos  
 · porte-rouleau

YOU risolve, in maniera essenziale e con eleganza, la gestione dello spazio in bagno. Un elemento singolo pensato per assolvere a tutte le funzioni bagno, YOU può essere vestito attraverso combinazioni di accessori uniche e personalizzate.

EN YOU solves in an essential and elegant way the organization of the space of the bathroom. A single element able to complete two different areas of the bathroom, at the same time. Designed to find a solution for all the functions required in a bathroom space. YOU can be dressed up thanks to the match of a wide range of accessories, with the result of configurations unique and customized.

DE YOU kann in mehrere Zonen des Badezimmers verwendet werden. Das Produkt hat der Vorteil der Raum zusammenhängend und mit Feinheit zu organisieren. Das Design, ist dafür vorgesehen, von allen Funktionen, die man braucht, zu genießen. YOU kommt mit verschiedenen konfigurierbaren einzigartigen Accessoires.

ES YOU, con estilo y elegancia, ofrece una solución para la gestión del espacio en el baño. Un único elemento con la capacidad de completar dos zonas diferentes del baño al mismo tiempo. YOU, se puede "vestir" mediante combinaciones de accesorios únicas y personalizadas.

FR YOU, résout de manière essentielle et élégante la gestion de l'espace dans la salle de bain. Un seul élément capable d'organiser deux zones différentes de la salle de bain. Un design conçu pour répondre aux différents besoins de l'espace bain. YOU peut être habillé grâce à des combinaisons d'accessoires uniques et personnalisées.



· appendino  
· hook  
· Haken  
· gancho  
· patère

· vassoio  
· tray  
· Tablett  
· rapisa  
· étagère

· porta asciugamani  
· towel holders  
· Handtuchhalter  
· toallero  
· porte-serviettes



Con una linea leggera e pulita, YOU sembra quasi sospeso nello spazio. Grazie al sistema di fissaggio pavimento soffitto che non richiede fori, YOU si installa in qualsiasi punto della stanza. Versatile ed eclettico, posizionato nella zona vasca o doccia, permette di disporre con ordine ed essenzialità tutto il necessario per vivere il bagno nel massimo del comfort.

EN A light shape. YOU seems to float in the space. Thanks to a specific system floor/ceiling, the installation is totally free, it does not require holes and it is perfect to be installed anywhere you go in your house. Versatile and eclectic, YOU tells very easily its different functions. Situated near a bathtub, or near a shower, allows you to keep the space perfectly tidy, by giving you the possibility to organize the space in an essential way, living the bathroom with the maximum level of comfort.

DE Mit einer leichten und adretten Struktur, YOU scheint, als ob er in der Umgebung aufgehängt wäre. Dankbar zu der Boden-Decke Einbau System, ohne Durchbohrung der Wände, man kann YOU in jedem Bereich des Raums installieren. Vielseitig und eklektisch, positioniert neben der Badewanne oder Duschkabine, YOU erlaubt die Einordnung aller Lieblingsobjekten, um eine maximale Verbesserung der Komfort.

ES Con una línea simple, YOU parece casi suspendido en el espacio. Gracias al sistema de fijación suelo-techo, que no requiere agujeros, You se puede colocar en cualquier lugar de la habitación. Versatile and eclectic, YOU tells very easily its different functions. Situated near a bathtub, or near a shower, allows you to keep the space perfectly tidy, by giving you the possibility to organize the space in an essential way, living the bathroom with the maximum level of comfort.

FR Avec un design léger et simple, YOU semble suspendu dans l'espace. Grâce au système de fixation sol-plafond qui ne nécessite plus de perçage, il peut être positionné n'importe où dans votre pièce. Polyvalent et éclectique, YOU expose clairement ses multiples fonctions. Placé dans la zone baignoire ou douche, il permet de placer de manière ordonnée et essentielle tout le nécessaire pour vivre la salle de bain avec confort.

L'unico limite è la tua fantasia.

The only limit is your imagination/Die einzige Grenze ist deine Fantasie/el único límite es tu fantasía/la seule limite est votre imagination.



· portacandela  
 · candle holder  
 · Kerzenhalter  
 · portavelas  
 · bougeoir

· appendino  
 · hook  
 · Haken  
 · gancho  
 · patère

· vassoio  
 · tray  
 · Tablett  
 · rapisa  
 · étagère

YOU è il fulcro di un'orbita umana che vive nello spazio. Posizionato vicino alla vasca free standing, ed accessoriato con vassoi portaoggetti, diventa utile elemento d'appoggio. Combinato con i giusti accessori come il portacandele, YOU conferisce un'atmosfera unica alla zona relax.

EN YOU is the hub of a human orbit living in the space. Installed near a free standing bathtub, and completed with different accessories, it becomes a useful support element. Combined with original elements like a candle holder, YOU gives a unique atmosphere to the relax area.

DE Wenn YOU, mit mehreren Tablett neben der Badewanne konfiguriert ist, wird er ein sehr sinnvolles Element zur Lagerung der persönlichen Objekte. Kombiniert mit den richtigen Accessoires wie dem Kerzenhalter, verleiht YOU dem Entspannungsbereich eine einzigartige Atmosphäre.

ES YOU es el centro de una órbita humana, que vive en el espacio. Colocado cerca de una bañera exenta, y equipado con diferentes accesorios, se convierte en un elemento de apoyo. Combinado con los complementos adecuados, como el portavelas, YOU aporta un ambiente único a la zona de relax.

FR YOU c'est le centre d'une orbite humaine, qui vit dans l'espace. Positionné près d'une baignoire îlot, et équipé par un petit plateau rond, devient un élément de support utile. Associé à la bonne sélection d'accessoires comme une bourgeoir par exemple, YOU donne une atmosphère unique à ton espace relax.

Un design che si modula attraverso la persona. YOU è essenzialità che ognuno interpreta secondo il proprio stile, diventando uno spazio personale. Il sistema a configurazione personalizzata gli permette di cambiare con la semplice rimodulazione o l'aggiunta di nuovi accessori.

EN A modular design through the person. YOU is the essence that everyone interprets according to the style, and it becomes a personal space. The possibility of customization of the system allows you to change it frequently, by adding or remodeling the accessories.

DE Das finale Aussehen des Designs ist von dem Benutzer abhängig. Man kann YOU in einen persönlichen Erlebnisraum umformen. Die Konfigurierungssystem ist so gedacht, um eine einfache Reorganisation von bereits installierten Modulen zu erlauben, sowieso eine schnelle Positionierung der neuen Accessoires ausführen.

ES Una forma que se modula a través de la persona. YOU es una esencialidad, que puedes interpretar según tu estilo, convirtiéndose en un espacio personal. El sistema de configuración personalizado, permite de actualizarlo con nuevos accesorios.

FR Une conception modulaire à travers la personne qui utilise l'objet. YOU est une essentialité que chacun interprète selon son propre style, devenant ainsi un espace personnel. Le système de configuration personnalisé permet de changer le design avec une simple organisation des accessoires, ou en ajoutant de nouveaux.

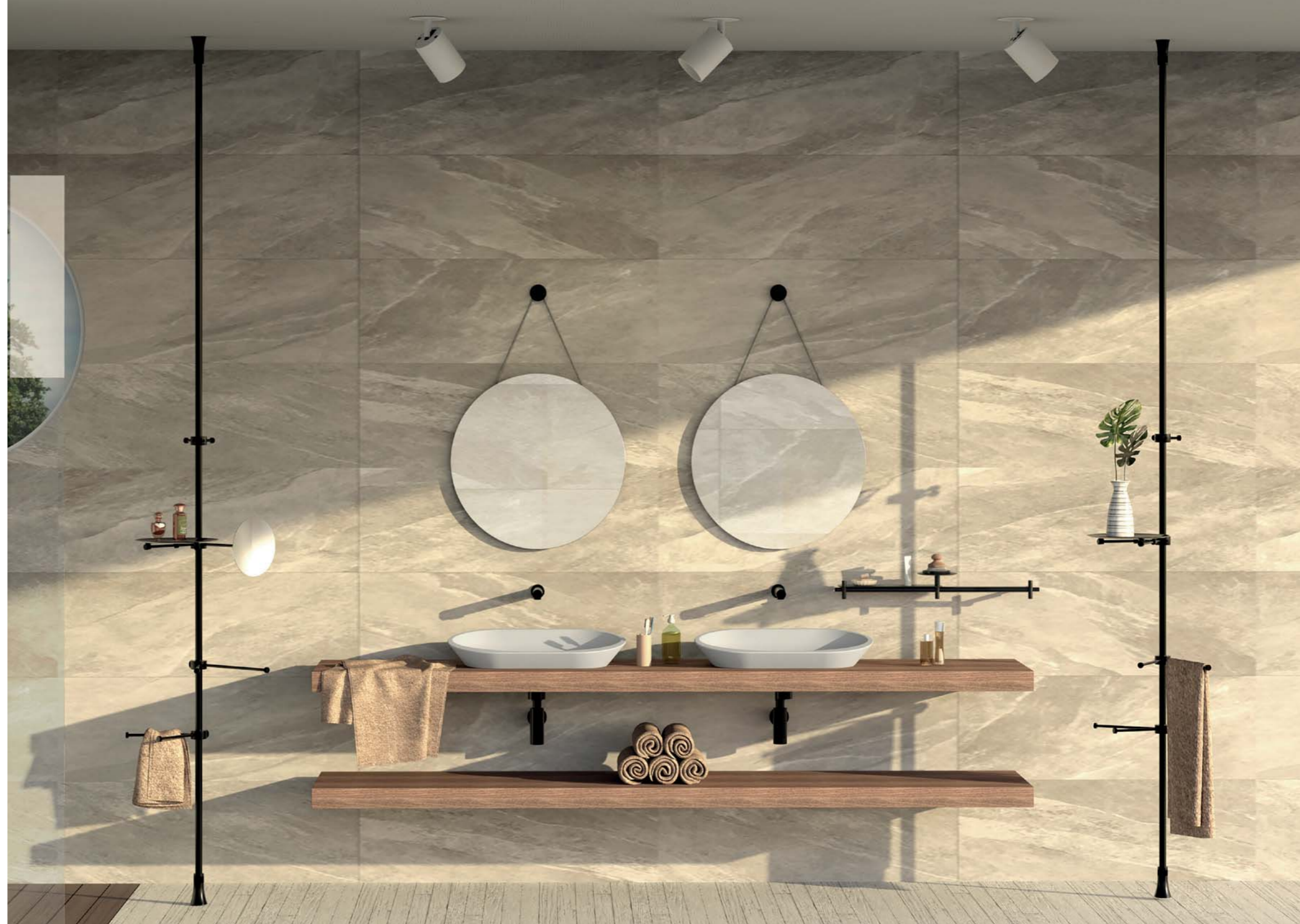

La libertà di esprimersi nello spazio.

Free expression in the space/Die Freiheit sich in dem Wohnraum ausdrücken/  
la libertad de expresión en el espacio/la liberté de s'exprimer dans l'espace.

# YOU azzera i vincoli di utilizzo.

YOU resets the constraints of use/YOU präsentiert neue Verwendungsmöglichkeiten/YOU elimina las restricciones de uso/YOU élimine les contraintes d'utilisation.

Un'unica soluzione che si adatta a qualsiasi spazio della casa, attraverso un design componibile dallo stile essenziale. Con YOU la zona d'ingresso si veste assumendo carattere ed importanza. Design dall'estetica essenziale che colpisce senza invadere. Un punto di appoggio che sembra sorgere naturalmente dal pavimento e che si estende elegante verso l'alto.

EN A single solution suitable for every space, thanks to a modular design with minimal and essential style. With YOU the entryway acquires personality and importance. A design with an essential aesthetics, that catches the eye with discretion. An accessory that seems a natural extension of the floor, and stretches upwards gracefully.

DE Eine einzige Lösung, die installierbar in jedem Raume des Hauses ist. YOU hat einen modularen Aufbau, dessen Stil wesentlich bleibt. Mit YOU der Eingang der Wohnung hervorhebt sich sehr. Das minimalistisch und subtil Design lenkt sich, in dem Raum, ohne zu invasiv zu sein. YOU ist einfach ein Kernpunkt, der scheint, als ob natürlich von dem Boden entstehen wurde und entwickelt sich elegant bis zum Decken.

ES Una solución única, que se adapta a cualquier espacio, gracias a un design modular con un estilo esencial. Con YOU el espacio de entrada se completa, adquiriendo carácter y importancia. Un diseño con una estética esencial que impacta, pero sin ser invasivo. Un punto de apoyo que parece salir naturalmente del suelo, y se extiende elegantemente hacia arriba.

FR Une solution unique qui s'adapte à tous les espaces de la maison, grâce à une conception modulaire. et un style essentiel. Avec YOU, l'entrée s'habille, elle prend de l'importance, du caractère. Un design essentiel, qui capte l'attention, mais discrètement. Un point d'appui qui semble surgir naturellement du sol et s'étend élégamment vers le haut.





## Colore, forme, identità.

Color, shape, identity/Farbe, Form, Identität/  
color, forma, identidades/couleur, forme, identité.

Pensato per adattarsi anche agli ambienti giovani e pop, che assumono carattere e si completano attraverso un solo oggetto. YOU è il design che sposa ogni generazione.

EN Designed to be perfect also for pop and young spaces, it gives them a strong character. YOU is the perfect design for every generation.

DE Gedacht auch für Integration in der Jungen und Pop Kontexte, die durch YOU vollständig werden. YOU ist das Design für jede Generation.

ES Diseñado para adaptarse a los espacios jóvenes y pop, que cobran carácter y se completan con un único objeto. YOU es el diseño que abraza a cada generación.

FR Conçu pour s'adapter également aux espaces pop et jeune, qui prennent du caractère et se complètent à travers un seul objet. YOU est le design qui embrasse chaque génération.

# Design da vivere.

Design to live/Design zum Leben/design para vivir/design à vivre.

L'eleganza e la modernità delle linee essenziali. In ambienti raffinati YOU è l'accento industrial che non ci si aspetta e che decontestualizza ed amplia i concetti classici di stile.

EN The elegance and modernity of essential lines. In sophisticated spaces YOU is the industrial accent you don't expect and that decontextualizes and expands the classic concepts of style.

DE Die Eleganz und Modernität der wesentlichen Linien. In anspruchsvollen Umgebungen, YOU ist der Industrielle Akzent, den man nicht erwartet wurde, der, die klassische Stil Konzepte dekontextualisiert und erweitert.

ES La elegancia y la modernidad, líneas esenciales. En ambientes refinados YOU es el acento industrial que no se espera y que descontextualiza y amplía los conceptos clásicos de estilo.

FR L'élégance et la modernité des lignes essentielles. Dans les espaces raffinés, YOU est l'accent industriel que vous n'attendez pas, qui décontextualise et élargit les concepts classiques de style.



# YOU

## MIX AND MATCH

· porta asciugamani	· vassoio	· diffusore	· appendino	· ampolla	· specchi	· portacandela	· portarotolo
· towel holders	· tray	· diffuser vase	· hook	· vase	· mirrors	· candle holder	· toilet roll holder
· Handtuchhalter	· Tablett	· Diffusorvase	· Haken	· Ampulle	· Spiegel	· Kerzenhalter	· Toilettenpapierhalter
· toallero	· rapisa	· difusor	· gancho	· ampolla	· espejos	· portavelas	· portarrotolo
· porte-serviettes	· étagère	· diffuseur	· patère	· ampoule	· miroirs	· bougeoir	· porte-rouleau de papier



SUPPORTO AD ANELLO PER IL FISSAGGIO PER GLI ACCESSORI. POSIZIONATO SULL'ASTA. DISPONE DI 3 FORI PER L'AVVITAMENTO DEGLI OGGETTI.

EN Installation ring for accessories: fix to the pole, it has 3 holes in which you can decide to fix the accessories.  
 DE Befestigung System, ausgestattet mit drei Gewindebohrungen mit integrierter Drehknopf, zur Montierung der Accessoires.  
 ES Anillo de fijación para accesorios. Posicionado sobre la barra, tiene 3 agujeros para fijar los objetos.  
 FR Anneau de fixation pour les accessoires. Positionné su la barre, il offre 3 trous pour placer les objets.

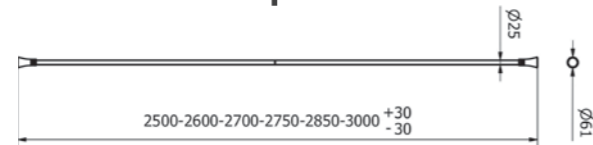

ASTA PAVIMENTO-SOFFITTO, SULLA QUALE POSIZIONARE GLI ACCESSORI ATTRAVERSO IL SISTEMA DI FISSAGGIO AD ANELLO.

EN Floor-ceiling pole, on which you can add the accessories thanks to the fixing system with rings.  
 DE Boden-Decke Stange, worüber man kann die Accessoires, mittels die geringelte Befestigung System einbauen.  
 ES Barra de suelo a techo, equipada con los accesorios mediante un sistema de fijación con anillo.  
 FR Barre sol - plafond, sur laquelle positionner des accessoires à travers le système de fixation par anneau.



## CONFIGURAZIONI PERSONALIZZATE

CUSTOMIZED CONFIGURATION / MASSGESCHNEIDERTE KONFIGURATIONEN / CONFIGURACIONES PERSONALIZADAS / CONFIGURATIONS PERSONNALISÉES

### SCREW LESS DESIGN

SISTEMA MODULARE PAVIMENTO-SOFFITTO DI FACILE INSTALLAZIONE, CHE NON RICHIEDE FORATURA.

EN Modular system floor/ceiling, easy installation, No drilling necessary.  
 DE Boden-Decke Modulsystem zur einfachen Installation. Keine Wandbohrungen erforderlich.  
 ES Sistema modular suelo/techo de fácil instalación, que no requiere ninguna perforación.  
 FR Système sol/plafond modulaire de facile installation, pas besoin de percer.

Per verifica e fattibilità di soluzioni personalizzate contattare il customer care EVER Life Design

EN check with our customer service the faisability of your customized project  
 DE Überprüfen Sie mit unserem Kundenservice die Machbarkeit Ihres individuellen Projekts  
 ES consulta con nuestro servicio de atención al cliente la viabilidad de tu proyecto personalizado  
 FR vérifier avec notre service client la faisabilité de la personnalisation

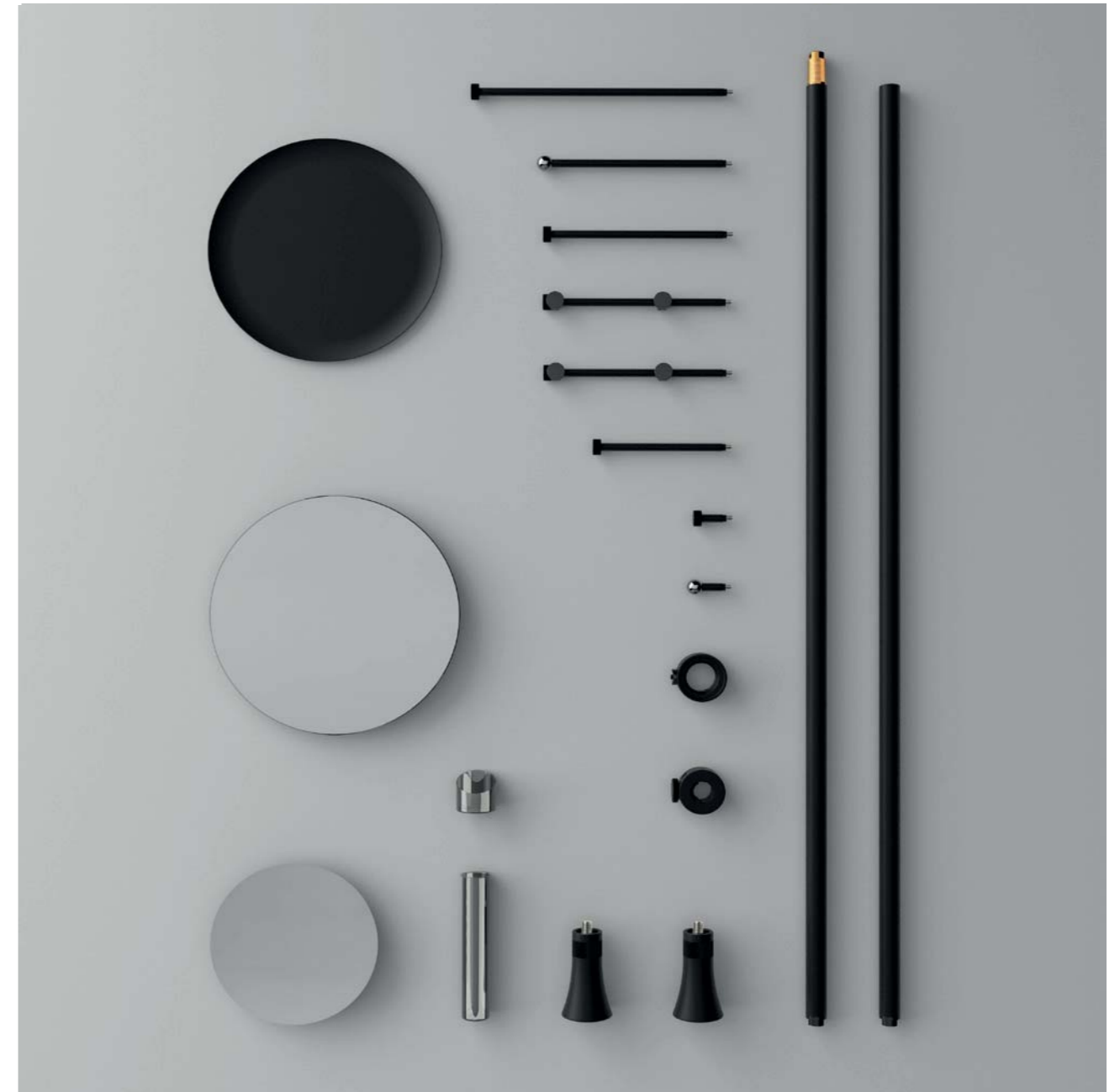

# YOU

## CONFIGURAZIONI

Configurations/Konfigurationen/configuraciones/configurations

configurazione 1  
configuration 1  
Konfiguration 1  
configuración 1  
configuration 1

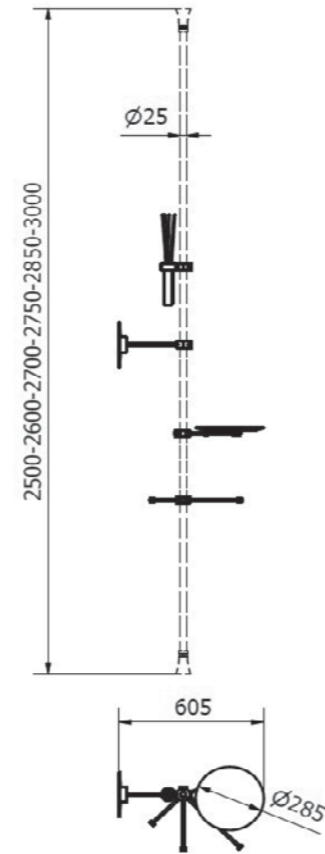

**COMPOSIZIONE: profumatore con supporto, specchio ingranditore 2X con supporto e estensione, vassoio con supporto, porta asciugamani e portaserviette con supporto, portarotolo. ASTA NON INCLUSA.**

COMPOSITION: diffuser vase with support, magnifying mirror 2X with support and extension, tray with support, towel holder small and large with support, toilet paper roll holder. POLE NOT INCLUDED.

KOMPOSITION: Diffusorvase, Vergrößerungsspiegel 2X mit Verlängerung, Tablett, Groß und Klein Handtuchhalter, Toilettenpapierhalter, die alle mit der Unterstützung System ausgestattet sind. DIE STANGE IST NICHT INBEGRIFFEND VORGESEHEN.

COMPOSICIÓN: difusor con soporte, espejo de aumento 2X con soporte y extensión, repisa con soporte, toallero small y large con soporte, portarrollos con soporte. BARRA NO INCLUIDA.

COMPOSITION: diffuseur avec support, miroir agrandisseur 2X avec support et extension, étagère avec support, porte serviettes small et large avec support, porte rouleau de papier. TIGE NON INCLUSE.

configurazione 2  
configuration 2  
Konfiguration 2  
configuración 2  
configuration 2

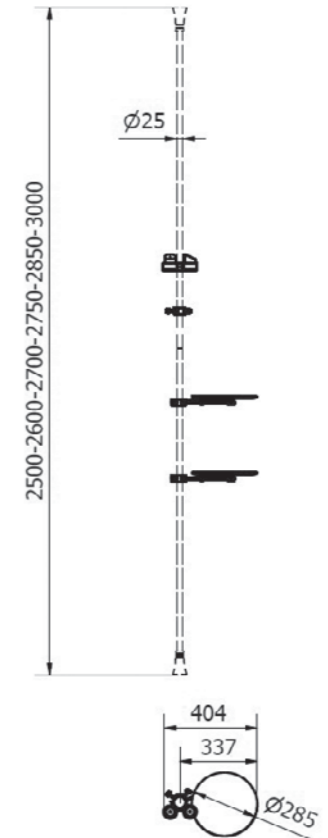

**COMPOSIZIONE: Portacandela doppio con supporto, appendino doppio con supporto, vassoio doppio con supporto. ASTA NON INCLUSA**

COMPOSITION: double candle holder with support, double hook with support, double tray with support. POLE NOT INCLUDED.

KOMPOSITION: Doppelkerzenhalter, Doppelhaken, Doppeltablett, die alle mit der Unterstützung System ausgestattet sind. DIE STANGE IST NICHT INBEGRIFFEND VORGESEHEN.

COMPOSICIÓN: portavelas doble con soporte, gancho doble con soporte, repisa doble con soporte. BARRA NO INCLUIDA.

COMPOSITION: bougeoir double avec support, patère double avec support, étagère double avec support. TIGE NON INCLUSE.

# YOU

## CONFIGURAZIONI

Configurations/Konfigurationen/configuraciones/configurations

configurazione 3  
configuration 3  
Konfiguration 3  
configuración 3  
configuration 3

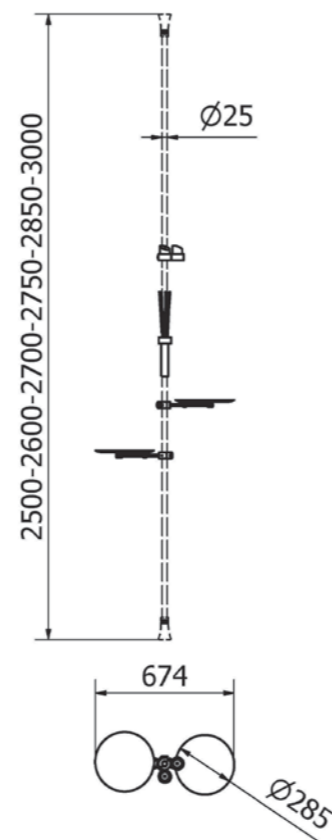

**COMPOSIZIONE:** portacandela doppio con supporto, profumatore con supporto, vassoio doppio con supporto. ASTA NON INCLUSA

COMPOSITION: double candle holder with support, diffuser vase with support, double tray with support. POLE NOT INCLUDED.

KOMPOSITION: Produktbeschreibung: Doppelkerzenhalter, Diffusorvase, Doppeltablatt, die alle mit der Unterstützung System ausgestattet sind. DIE STANGE IST NICHT INBEGRIFFEND VORGESEHEN.

COMPOSICIÓN: portavelas doble con soporte, difusor con soporte, repisa doble con soporte. BARRA NO INCLUIDA.

COMPOSITION: bougeoir double avec support, diffuseur avec support, étagère double avec support. TIGE NON INCLUSE.

note tecnica / technical details / technische Details / notas técnicas / notes techniques

# YOU

## MATERIALI E FINITURE

Materials and finishes/Materialien und Oberflächen/materiales y acabados/materiaux et finitions.

### MATERIALI

**asta:** acciaio, alluminio verniciato  
**supporto:** alluminio verniciato  
**porta asciugamani/portasalviette/ portarotolo/appendino:** alluminio verniciato  
**specchio:** vetro, alluminio verniciato  
**vassoio:** acciaio e alluminio verniciato  
**portacandela:** vetro e alluminio verniciato  
**diffusore/ampolla:** vetro, alluminio verniciato

### MATERIALS

**pole:** steel, painted aluminium  
**support/towel holders/toilet roll holder/ hook:** painted aluminium  
**mirror:** glass, painted aluminium  
**tray:** painted steel and aluminium  
**candle holder:** glass, painted aluminium  
**diffuser vase/vase:** glass, painted aluminium

### MATERIALEN

**Stange:** Stahl, Aluminium  
**Befestigung/Handtuchhalter/ Toilettenpapierhalter/Haken:** Aluminium  
**Spiegel:** Glas und Aluminium  
**Tablett:** Stahl und Aluminium  
**Kerzenhalter:** Glas, lackiertes Aluminium  
**Diffusorvase:** Glas, lackiertes Aluminium

### MATERIALES

**barra:** acero, aluminio pintado  
**soporte/toallero/portarollo/gancho:** aluminio pintado  
**repisa:** acero y aluminio pintado  
**portavelas:** cristal, aluminio pintado  
**difusor/ampolla:** cristal, aluminio pintado

### MATERIAUX

**tige:** acier, aluminium verni  
**support/porte-serviettes/porte-rouleau de papier/patère:** aluminium verni  
**étagère:** acier verni  
**bougeoir:** vitre, aluminium verni  
**diffuseur/ampoule:** vitre, aluminium verni

### FINITURE

nero opaco. Altri colori su richiesta.

### FINISHES

mat black. Additional colors on request.

### OBERFLÄCHEN

Mattschwarz lackiert. Andere Farbe auf Antrag.

### ACABADOS

negro mate. Otros colores previa solicitud.

### FINITIONS

noir mat. Autres couleurs sur demande.

# YOU

asta  
pole  
Stange  
barra  
tige

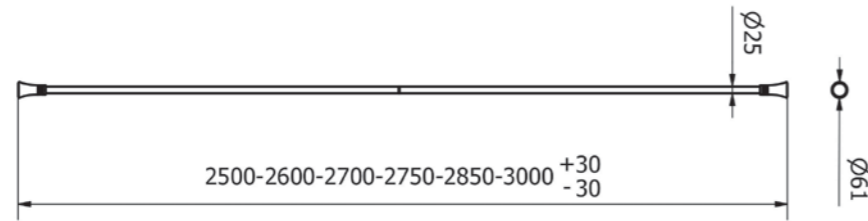

supporto  
support  
Befestigung  
soporte  
support

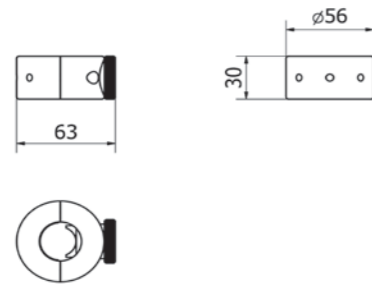

# YOU

porta asciugamani  
towel holders  
groß Handtuchhalter  
toalleros  
porte-serviettes

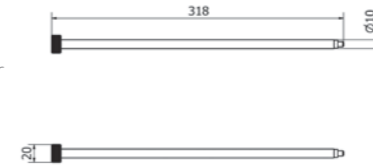

portasalviette  
towel holders small  
klein Handtuchhalter  
toalleros small  
porte-serviettes small

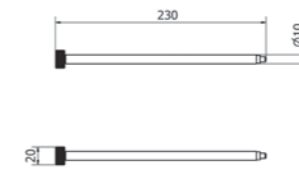

porta asciugamani + portasalviette + supporto  
towel holders + towel holders small + support  
groß Handtuchhalter + klein + Befestigung  
toalleros + toalleros small + soporte  
porte-serviettes + porte serviettes small + support

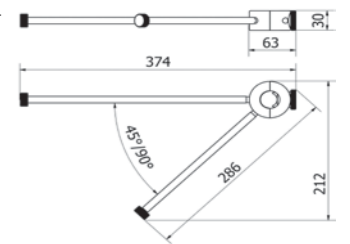

porta asciugamani doppio + supporto  
double towel holders + support  
groß Handtuchhalter dopplet + Befestigung  
toalleros doble + soporte  
porte-serviettes double + support

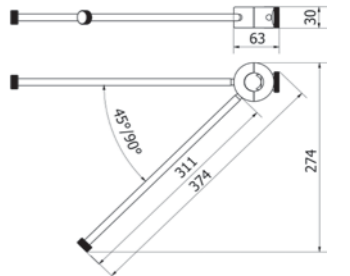

<b>MATERIALI</b>	asta: acciaio, alluminio verniciato supporto: alluminio verniciato
<b>FINITURE</b>	asta: nero opaco supporto: nero opaco
<b>MATERIALS</b>	pole: steel, painted aluminum support: painted aluminum
<b>FINISHES</b>	pole: mat black support: mat black
<b>MATERIALEN</b>	Befestigung: Stahl, Aluminium Befestigung: Aluminium
<b>OBERFLÄCHEN</b>	Stange: Mattschwarz lackiert Befestigung: Mattschwarz lackiert
<b>MATERIALES</b>	barra: acero, aluminio pintado soporte: aluminio pintado
<b>ACABADOS</b>	barra: negro mate soporte: negro mate
<b>MATERIAUX</b>	tige: acier, aluminium verni support: aluminium verni
<b>FINITIONS</b>	tige: noir mat support: noir mat

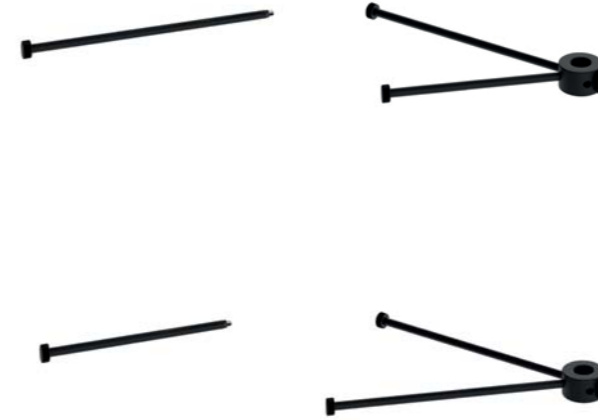

<b>MATERIALI</b>	porta asciugamani: alluminio verniciato porta salviette: alluminio verniciato
<b>FINITURE</b>	porta asciugamani: nero opaco portasalviette: nero opaco
<b>MATERIALS</b>	towel holders: painted aluminum towel holders small: painted aluminum
<b>FINISHES</b>	towel holders: mat black towel holders small: mat black
<b>MATERIALEN</b>	groß Handtuchhalter: lackiertes Aluminium klein Handtuchhalter: lackiertes Aluminium
<b>OBERFLÄCHEN</b>	groß Handtuchhalter: Mattschwarz klein Handtuchhalter: Mattschwarz
<b>MATERIALES</b>	toalleros: aluminio pintado toalleros small: aluminio pintado
<b>ACABADOS</b>	toalleros: negro mate toalleros small: negro mate
<b>MATERIAUX</b>	porte serviettes: aluminium verni porte serviettes small: aluminium verni
<b>FINITIONS</b>	porte serviettes: noir mat porte serviettes small: noir mat

# YOU

portarotolo  
toilet roll holder  
Toilettenpapierhalter  
portarrollos  
porte-rouleau

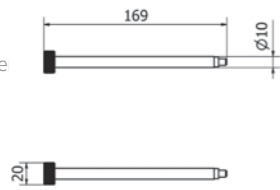

porta salviette + portarotolo + supporto  
towel holder small + toilet roll holder + support  
klein Handtuchhalter + Toilettenpapierhalter + Befestigung  
toalleros small + portarrollos + soporte  
porte serviettes small + porte-rouleau + support

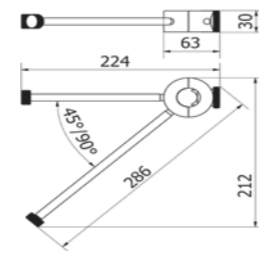

appendino  
hook  
Haken  
gancho  
patère

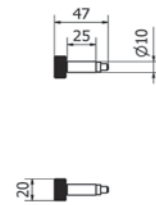

appendino singolo/doppio + supporto  
hook single/double + support  
Haken einzelnen/doppel + Befestigung  
gancho único/doble + soporte  
patère simple/double + support

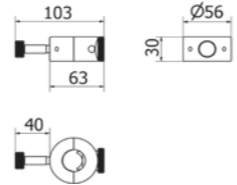

# YOU

specchio  
mirror  
Spiegel  
espejo  
miroir

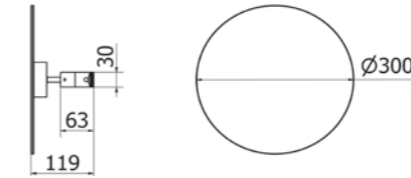

specchio ingranditore 2x  
magifying mirror 2x  
Vergrößerungsspiegel 2x  
espejo de aumento 2x  
miroir agrandisseur 2x

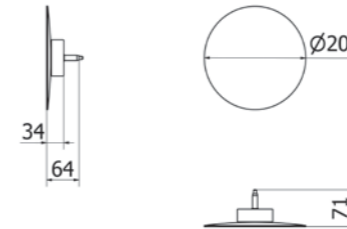

Con estensione/with extension/avec extension/mit Reichweite.

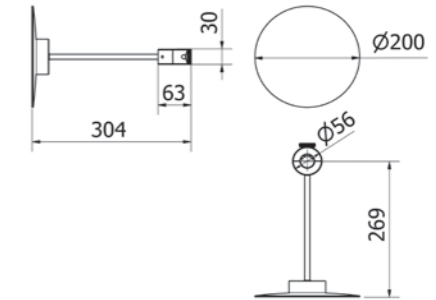

MATERIALI	portarotolo: alluminio verniciato appendino: alluminio verniciato
FINITURE	portarotolo: nero opaco appendino: nero opaco
MATERIALS	toilet roll holder: painted aluminum hook: painted aluminum
FINISHES	toilet roll holder: mat black hook: mat black
MATERIALEN	Toilettenpapierhalter: Aluminium Haken: Aluminium
OBERFLÄCHEN	Toilettenpapierhalter: Mattschwarz lackiert Haken: Mattschwarz lackiert
MATERIALES	portarollo: aluminio pintado gancho: aluminio pintado
ACABADOS	portarollo: negro mate gancho: negro mate
MATERIAUX	porte rouleau: aluminium verni patère: aluminium verni
FINITIONS	porte rouleau: noir mat patère: noir mat



disponibili con e senza supporto di fissaggio  
available with and without fixing support  
mit und ohne Befestigungsunterstützung erhältlich  
disponible con y sin soporte de fijación  
disponible avec et sans support de fixation

MATERIALI	specchio/specchio ingranditore 2X: vetro di sicurezza supporto: alluminio verniciato
FINITURE	supporto: nero opaco
MATERIALS	mirror/magnifying mirror 2X: safety glass support: painted aluminum
FINISHES	support: mat black
MATERIALEN	Spiegel/ Vergrößerungsspiegel 2X: Sicherheitsglas Befestigung: Aluminium
OBERFLÄCHEN	Befestigung: Mattschwarz lackiert
MATERIALES	espejo/espejo de aumento 2X: cristal de seguridad soporte: aluminio pintado
ACABADOS	soporte: negro mate
MATERIAUX	miroir/miroir agrandisseur 2X: vitre de sécurité, vitre support: aluminium verni
FINITIONS	support: noir mat

# YOU

portacandela  
candle holder  
Kerzenhalter  
portavelas  
bougeoir

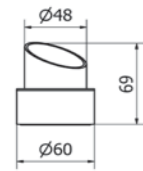

portacandela + supporto  
candle holder + support  
Kerzenhalter + Befestigung  
portavelas + soporte  
bougeoir + support

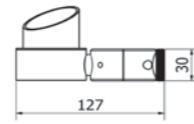

diffusore  
diffuser vase  
Diffusorvase  
difusor  
diffuseur

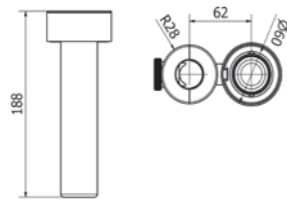

diffusore + supporto  
diffuser vase + support  
Diffusorvase + Befestigung  
difusor + soporte  
diffuseur + support

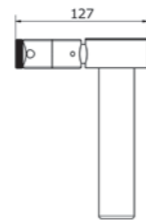

ampolla  
vase  
Ampulle  
ampolla  
ampoule

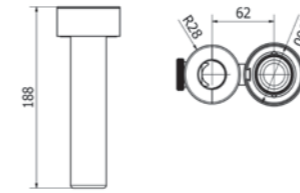

# YOU

ampolla + supporto  
vase + support  
Ampulle + Befestigung  
ampolla + soporte  
ampoule + support

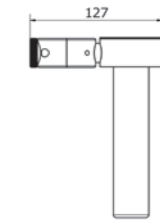

vassoio  
tray  
Tablett  
repisa  
étagère

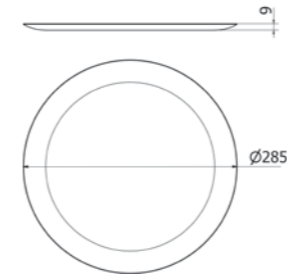

vassoio + SUPPORTO  
tray + support  
Tablett + Befestigung  
repisa + soporte  
étagère + support

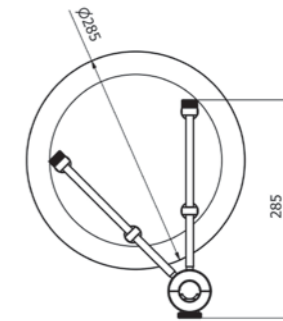

<b>MATERIALI</b>	portacandela: vetro, alluminio verniciato diffusore: vetro, alluminio verniciato
<b>FINITURE</b>	portacandela: nero opaco diffusore: nero opaco
<b>MATERIALS</b>	candle holder: glass, painted aluminum diffuser vase: glass, painted aluminum
<b>FINISHES</b>	candle holder: mat black diffuser vase: mat black
<b>MATERIALEN</b>	Kerzenhalter: Glas und Aluminium Diffusorvase: Glas und Aluminium
<b>OBERFLÄCHEN</b>	Kerzenhalter: Mattschwarz lackiert Diffusorvase: Mattschwarz lackiert
<b>MATERIALES</b>	portavelas: cristal, aluminio pintado difusor: cristal, aluminio pintado
<b>ACABADOS</b>	portavelas: negro mate difusor: negro mate
<b>MATERIAUX</b>	bougeoir: vitre, aluminium verni diffuseur: vitre, aluminium verni
<b>FINITIONS</b>	bougeoir: noir mat diffuseur: noir mat



<b>MATERIALI</b>	ampolla: vetro, alluminio verniciato vassoio: acciaio verniciato, alluminio verniciato
<b>FINITURE</b>	ampolla: nero opaco vassoio: nero opaco
<b>MATERIALS</b>	vase: glass, painted aluminum tray: painted aluminum, painted steel
<b>FINISHES</b>	vase: mat black tray: mat black
<b>MATERIALEN</b>	Ampulle: Glas und Aluminium Tablett: Stahl, Aluminium
<b>OBERFLÄCHEN</b>	Ampulle: Mattschwarz lackiert Tablett: Mattschwarz lackiert
<b>MATERIAUX</b>	ampoule: vitre, aluminium verni étagère: acier verni, aluminium verni
<b>FINITIONS</b>	ampoule: noir mat étagère: noir mat
<b>MATERIALES</b>	ampolla: cristal, aluminio pintado repisa: acero pintado, aluminio pintado
<b>ACABADOS</b>	ampolla: negro mate repisa: negro mate

# YOU

.....

basket medium  
basket medium  
basket medium  
basket medium

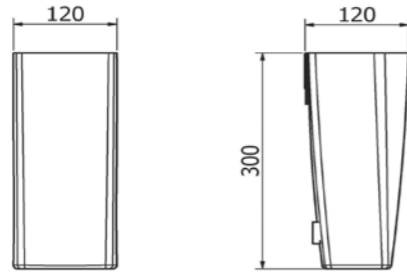

<b>MATERIALI</b>	alluminio, PVC e PES
<b>FINITURE</b>	piastra: nero opaco basket: nero, grigio ghiaccio
<b>MATERIALS</b>	aluminium, PVC and PES
<b>FINISHES</b>	plate: mat black basket: black, ice grey
<b>MATERIALEN</b>	Aluminium, PVC und PES
<b>OBERFLÄCHEN</b>	Platte: mattschwarz Behälter: Schwarz, Eisgrau
<b>MATERIALES</b>	aluminio, PVC y PES
<b>ACABADOS</b>	placa: negro mate cesta: negro, gris hielo
<b>MATERIAUX</b>	aluminium, PVC e PES
<b>FINITIONS</b>	plaque: noir mate panier: noir, gris acier



# COMFORT

*Design*

.....

Razvan Ionut Graur,  
EVER Life Design

Lavabo da appoggio in marmoresina dal design ergonomico  
Washbasin countertop made of marble resin with ergonomic design  
Ergonomische Aufsatzschbecken aus Agglo-Marmor  
Lavabo de apoyo en resina con carga mineral, diseño ergonomico  
Vasque à poser en marbre-résine, design ergonomique



## Forme sinuose ed essenziali.

Sinuous and essential shapes/ Geschwungene und essentielle Formen/  
Formas sinuosas y esenciales/ Formes sinueuses et essentielles.

Il lavabo Comfort è la novità EVER Life Design, che si va ad inserire nell'omonima collezione. Linee eleganti e smussate con un concept che punta tutto sulla libertà e la facilità d'uso. Il design di Comfort è studiato nei dettagli per garantire il massimo dell'estetica e della comodità.

EN Washbasin Comfort is the new product EVER Life Design, that expands the range of the collection. Elegant and rounded lines, with a concept based on the easy use. The design of Comfort is studied in order to guarantee the perfect match between design and comfort.

DE Das Waschbecken „Komfort“ steht für eine andere Neuigkeit des Ever Life Designs. Das Aussehen der Linien erscheinen aus eleganten und gerundeten Ecken des Konzepts, wo die gemeinsame Form für einfache Anwendung und Nutzungsfreiheit entwickelt wurde. Das Design des Komforts war eingehend entworfen, um die beste Komfortfunktion und die schönste Ästhetik sicherzustellen.

ES El lavabo Comfort es el nuevo producto EVER Life Design que completa la colección. Líneas elegantes y un concepto centrado en la libertad y la facilidad de uso. El diseño de Comfort está estudiado al detalle para garantizar la máxima estética y confort.

FR La vasque Comfort est la nouveauté EVER Life Design, qui complète la collection. Des lignes élégantes et douces avec un concept axé sur la liberté et la facilité d'utilisation. Le design de Comfort est étudié en détail pour garantir esthétique et confort.



# COMFORT

lavabo da appoggio  
countertop washbasin  
Ergonomische Aufsatzschbecken  
lavabo de apoyo  
vasque à poser

Posizionabile su differenti piani di appoggio, risulta pensato per adattarsi alla perfezione alla nuova struttura di appoggio metallica della serie Mobby.

EN Placed on different surfaces, it is designed to be perfectly adapt to the new metal support structure of the Mobby collection.

DE Es kann auf verschiedene Waschtischplatten setzen, jedoch es wurde so gestaltet, um die perfekte Integration mit der neue Mobby zu erlauben.

ES Colocable en diferentes superficies de apoyo, está diseñado para adaptarse perfectamente a la nueva estructura de soporte metálica de la serie Mobby.

FR Positionnable sur différentes surfaces d'appui, il est conçu pour s'adapter parfaitement à la nouvelle structure de support métallique de la série Mobby.

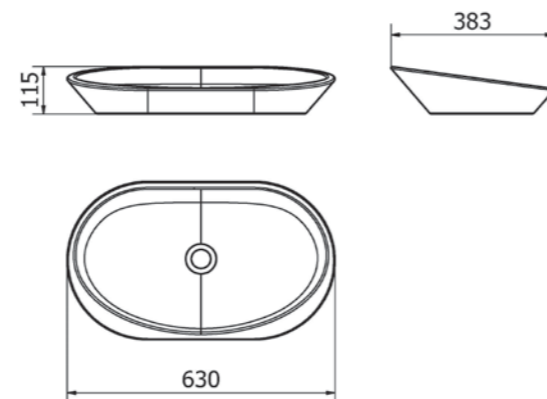

<b>MATERIALI</b>	marmoresina
<b>FINITURE</b>	bianco opaco, bianco lucido
MATERIALS	resin marble
FINISHES	mat white, polished white
MATERIALEN	Agglo-Marmor
OBERFLÄCHEN	glänzendes Weiß, Mattweiß
MATERIALES	resina con carga mineral
ACABADOS	blanco mate, blanco brillante
MATERIAUX	marbre résine
FINITIONS	blanc mate, blanc brillant

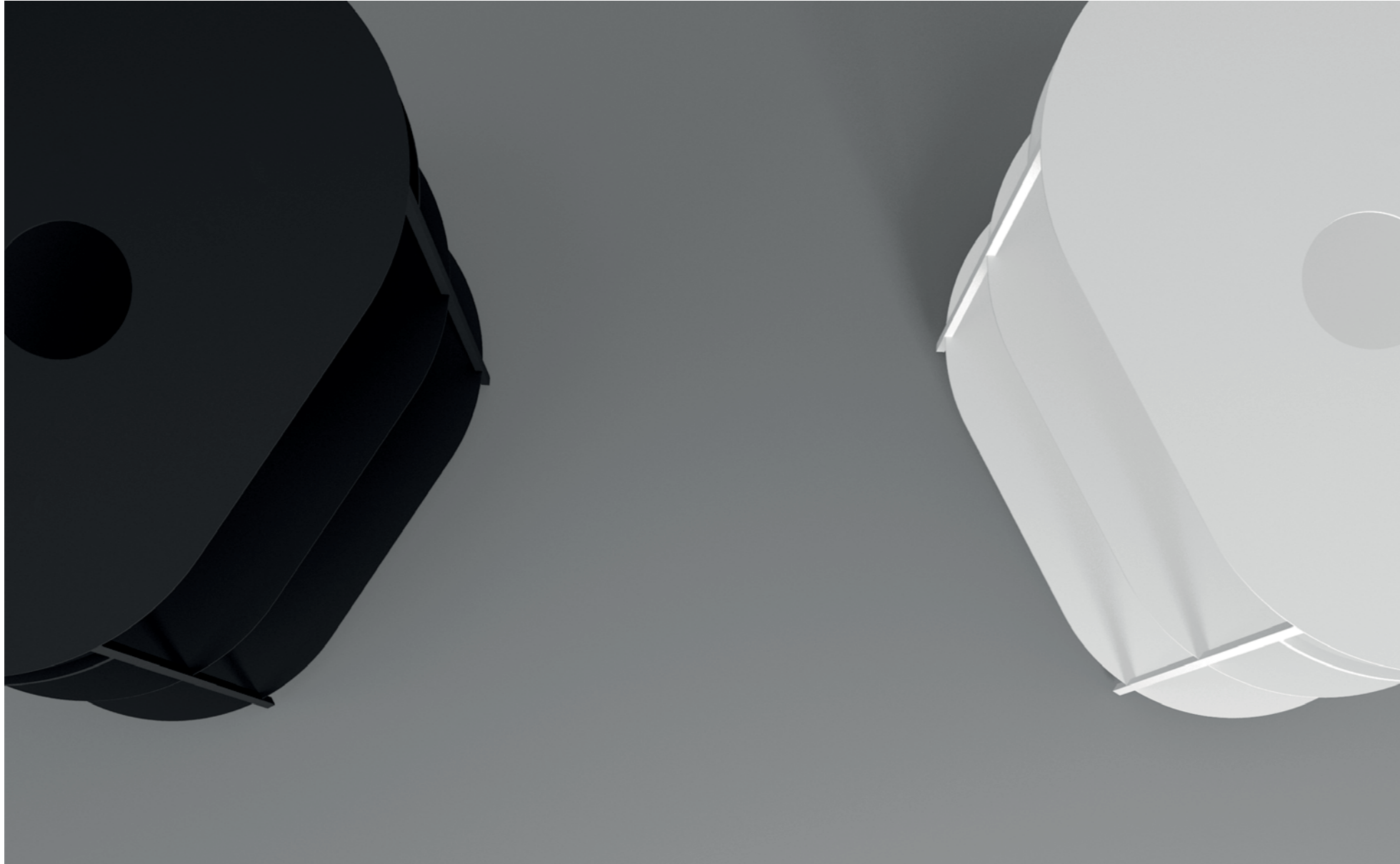

# M O B B Y

*Design*

.....

EVER Life Design

Struttura metallica per lavabo da appoggio  
metal structure for countertop washbasin  
Metallische Struktur fürs Waschbecken  
Estructura metálica para lavabo de apoyo  
Structure métallique pour vasque à poser



## Linee sottili e leggere.

Thin and light lines/dünne und leichte Linien/  
Líneas finas y ligeras/Lignes fines et légères

Mobby è la base per lavabo d'appoggio dallo stile essenziale e moderno. Un design rinnovato nella forma che diventa ovale, per accogliere ed abbracciare alla perfezione il lavabo che sostiene. Caratterizzato da uno stile pulito e sobrio, Mobby si esprime attraverso linee sottili e leggerezza.

EN Mobby is a support element for countertop washbasins with an essential and modern style. A renewed design in terms of shape, becoming oval, in order to embrace the washbasin. An easy and sober style, that expresses itself with fine lines and lightness.

DE Mobby, ist das Metallträgererelement für Aufsatzwaschbecken mit einem essenziellen und modernen Stil. Als Neuheit, im Jahr 2024 präsentiert sich Mobby mit einem erneuerten Design in seiner ovalen Form, die leicht verlängert wurde, zu übermitteln, als ob er das Waschbecken umfassen möchte. Die Form und das Material führen sich Perfekt zusammen, um eine leichtes und schlichtes Produktstil zu erzeugen.

ES Mobby es el elemento metálico de soporte para lavabos de apoyo con estilo esencial y moderno. Un diseño renovado en la forma, que se alarga y se vuelve ovalada, como para acoger y abrazar el lavabo. El estilo se mantiene sobrio, y se expresa con líneas finas y ligereza.

FR Mobby est l'élément de support en métal pour vasques à poser avec style essentiel et moderne. Un design de forme renouvelé, qui s'allonge et devient ovale, comme pour accueillir et embrasser le lavabo qu'il soutient. Le style reste épuré et sobre, et il s'exprime avec légèreté et lignes fines.

# MOBBY

.....

base per lavabo  
 base for washbasin  
 Schrank fürs Waschbecken  
 Base para lavabo  
 Base pour vasque

Base ovale in acciaio, pensata per adattarsi ai più comuni modelli di lavabi da appoggio. La struttura Mobby risulta ultraleggera e non necessita di montaggio.

EN Steel oval base, suitable to be matched with the most common models of countertop washbasins. An ultra-light structure, that does not require assembly.

DE Stahl bestandene Struktur, mit speziell entwickelter Form, die Kompatibilität mit mehreren Waschbecken Modelle zu erhöhen.

ES Base ovalada de acero, diseñada para adaptarse y contener los modelos más convencionales de lavabos de apoyo. La estructura MOBBY es ultraligera y no requiere montaje.

FR Base ovale en acier, conçue pour s'adapter et contenir les modèles de vasques à poser les plus conventionnels. La structure MOBBY est ultra légère et ne nécessite pas d'assemblage.

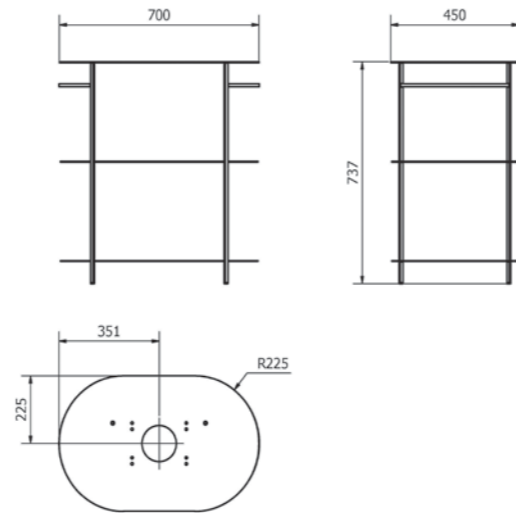

MATERIALI	acciaio verniciato
FINITURE	bianco opaco, nero opaco
MATERIALS	painted steel
FINISHES	mat white, mat black
MATERIALEN	Stahl
OBERFLÄCHEN	Mattweiß, Mattschwarz lackiert
MATERIALES	acero pintado
ACABADOS	blanco mate, negro mate
MATERIAUX	acier verni
FINITIONS	blanc mate, noir mate



# CLICK

*Design*

.....

EVER Life Design

Appendi asciugamani con asta rigida

towel holders with rigid rod

Starrer Handtuchhalter

toallero con barra rigida

porte serviettes avec tige rigide

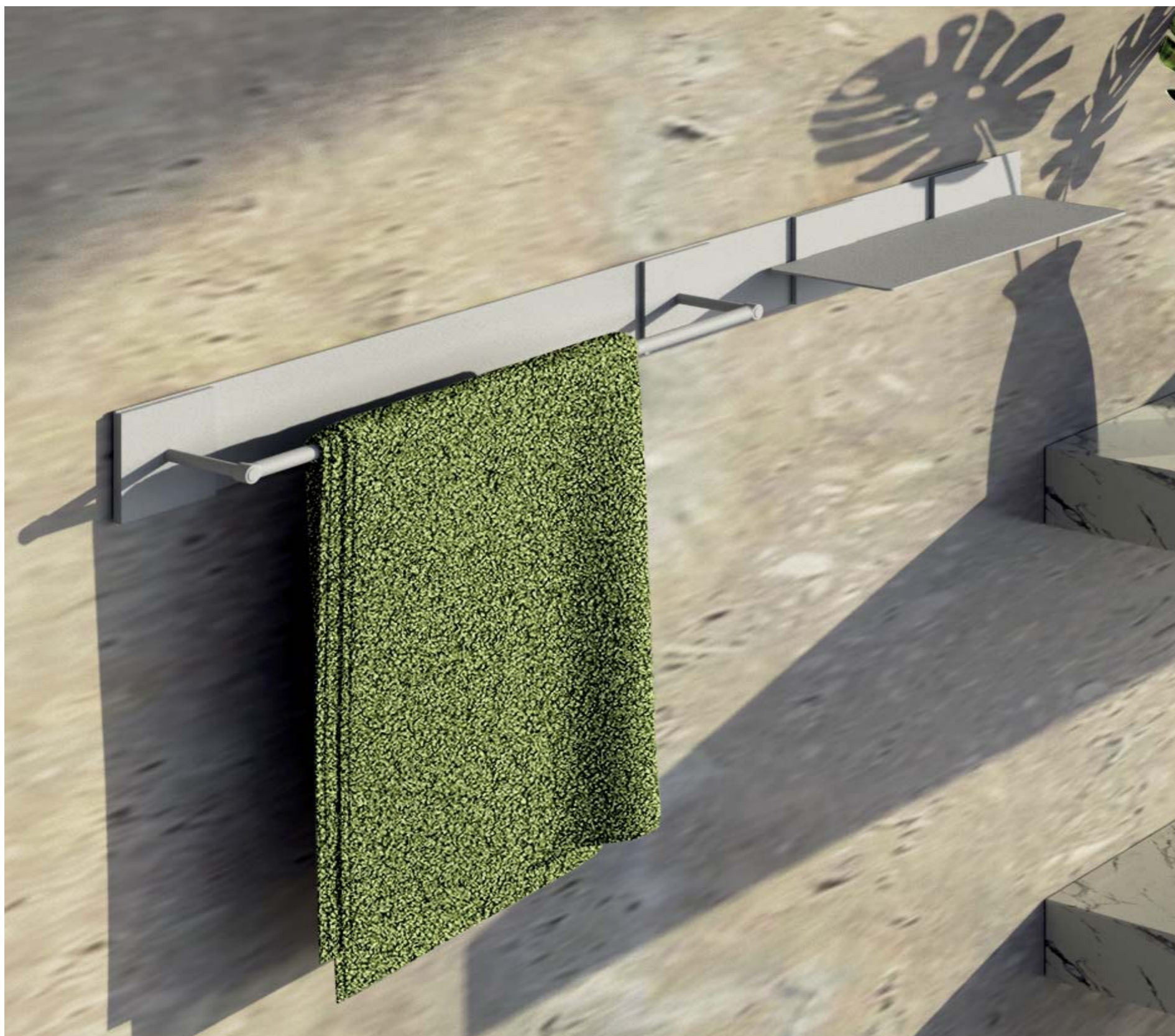

Appendi asciugamani che si inserisce come novità della serie CLICK, la collezione per il bagno dal design modulare, con sistema adesivo. La variante con asta rigida soddisfa le esigenze di chi ama oggetti che sappiano coniugare estetica e resistenza.

EN Towel holder added as a new product to our collection CLICK, the collection for the bathroom with modular design, with adhesive installation system. This additional version with rigid rod is perfect to satisfy the needs of those who love objects that combine aesthetics and resistance.

DE CLICK ist die konfigurierbare modulare Kollektion fürs Bad, die ein beidseitiges klebendes System zu der Installation hat. Die neue Variante mit festem Handtuchhalter erfüllt den Anforderungen dessen Benutzer, die sie Produkte mit einer strengerer Ästhetik bevorzugen.

ES Toallero que presentamos como novedad de la serie CLICK, la colección de baño con diseño modular, con sistema adhesivo. La variante con barra rígida responde a las necesidades de quienes aman los objetos que combinan estética y resistencia.

FR Porte serviettes que nous présentons comme nouveauté de la série CLICK, la collection de salle de bains avec design modulaire, avec système adhésif. La variante avec barre rigide répond aux besoins de ceux qui aiment les objets alliant esthétique et résistance.

# CLICK

.....

porta asciugamani  
towel holders  
Handtuchhalter  
toallero  
porte-serviettes

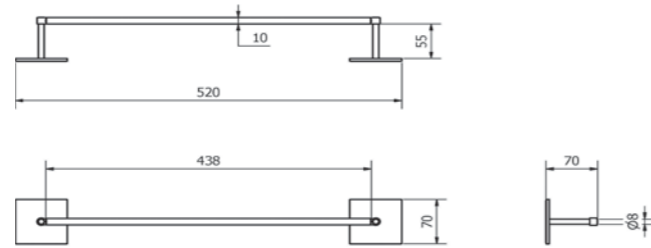

<b>MATERIALI</b>	acciaio e alluminio verniciato
<b>FINITURE</b>	bianco opaco, nero opaco
MATERIALS	painted steel and aluminum
FINISHES	mat white, mat black
MATERIALEN	Stahl und Aluminium lackiert
OBERFLÄCHEN	Mattweiß, Mattschwarz
MATERIALES	acero y aluminio pintado
ACABADOS	blanco mate, negro mate
MATERIAUX	acier et aluminium verni
FINITIONS	blanc mate, noir mate

## Riferimenti utili

Useful references/nützliche Referenzen/referencias útiles références utiles

Per direttive, norme tecniche di prodotto e tabelle di conversione fare riferimento ai contenuti presenti sul Catalogo 8 EVER Life Design.

EN For product rules and technical standards and conversion tables, refer to EVER Life Design Catalog 8.

DE Produkttrichtlinien, technische Standards und Umrechnungstabellen finden Sie im EVER Life Design-Katalog 8.

ES Para conocer las directivas, normas técnicas de producto y las tablas de conversión, consulte el Catálogo 8 de EVER Life Design.

FR Pour les règles de produit, les normes techniques et les tableaux de conversion, reportez-vous au catalogue EVER Life Design 8.

## Premi e riconoscimenti

Awards/Preise/premios/prix



## Credits

Art direction:  
EVER Life Design

Graphic:  
EVER Life Design

Photo:  
EVER Life Design

2024 edition  
EVER LIFE DESIGN  
by Thermomat Saniline S.r.l.  
Via M. Curie, 7  
46034 Borgo Virgilio (MN)  
[www.everlifedesign.it](http://www.everlifedesign.it)  
[info@everlifedesign.it](mailto:info@everlifedesign.it)

Tutti i testi e le immagini rappresentate in questo catalogo sono protetti da copyright e di proprietà esclusiva di Thermomat Saniline S.r.l.. Pertanto qualsiasi uso, fatta salva preventiva autorizzazione scritta di Thermomat Saniline S.r.l., è assolutamente vietato e legalmente perseguibile. Le foto qui pubblicate possono anche non rispecchiare le reali misure. I prodotti possono subire modifiche senza preavviso, sia dimensionali sia estetiche. Salvo errori e omissioni.

Texts and photos contained in this catalogue are protected by copyright and exclusive propriety of Thermomat Saniline S.r.l. Any use, except when previously authorised by Thermomat Saniline S.r.l., is therefore strictly forbidden and legally actionable. The photos here published may not reflect real dimensions The products can be subject to changes without notice (both dimensional and aesthetical). Errors and omissions excepted.

Alle Texte und Bilder im vorliegenden Katalog sind alleiniges Eigentum der Firma Thermomat Saniline S.r.l. und urheberrechtlich geschützt. Jeder Gebrauch, der ohne ausdrückliche schriftliche Genehmigung durch die Firma Thermomat Saniline S.r.l. erfolgt, ist deshalb streng verboten und wird strafrechtlich verfolgt. Die Fotos können von den tatsächlichen Abmessungen abweichen. Die Abmessungen und das Aussehen der Produkte können ohne Vorankündigung geändert werden. Irrtümer sind vorbehalten.

Todos los textos y las imágenes representadas en este catálogo están protegidos por copyright y son propiedad exclusiva de Thermomat Saniline S.r.l. Por lo tanto, cualquier uso, salvo previa autorización escrita por parte de Thermomat Saniline S.r.l., está absolutamente prohibido y es perseguible por ley. Las fotos que aquí se publican, además, pueden no reflejar las medidas reales. Los productos pueden sufrir modificaciones sin previo aviso, tanto de dimensión como estéticas. Salvo error u omisión.

Tous les textes et les images représentées dans ce catalogue sont protégés par copyright et sont la propriété exclusive de Thermomat Saniline S.r.l.. Tout usage, à l'exception de ceux avec autorisation écrite préalable de Thermomat Saniline S.r.l., est par conséquent absolument interdit et sujet à des poursuites. Les photos publiées ici peuvent également ne pas respecter les mesures réelles. Les produits peuvent subir des modifications sans préavis, tant de dimensions qu'esthétiques. Sauf erreurs et omissions.

XCATEVERNEW24 – C – ED1 03/24 – Rev 00 – 3000324