

[www.everlifedesign.it](http://www.everlifedesign.it)  
ALL MADE IN ITALY

ever<sup>®</sup>  
LIFE DESIGN  
Catalogo | 8  
ED. 2025

# INDICE

index / Inhalt / índice / index

◦ **Brand** pg. 02

◦ **Indice prodotti** pg. 04  
products index / Produkten Inhalt / indice de los  
productos / index des produits

# BATHROOM WELLNESS EVOLUTIONS

ever®  
LIFE DESIGN



brand vincitore di  
brand winner of

archiproducts  
AWARDS  
2024 WINNER

archiproducts  
DESIGN AWARDS  
2022  
WINNER

archiproducts  
DESIGN AWARDS  
WINNER 2020

BIGSEE  
PRODUCT DESIGN  
AWARD 2020  
WINNER

MDO MONTECARLO  
PRIZE

GERMAN  
DESIGN  
AWARD  
2018

Eccellenze  
della Lombardia

archiproducts  
DESIGN AWARDS  
BEST OF CATEGORY  
2014



#METROPOLISlikes



EVER Life Design è da sempre attenta a ogni tuo bisogno: soddisfarlo è la nostra mission. BATHROOM WELLNESS EVOLUTION è la filosofia che il brand abbraccia in ogni sua collezione: il bagno visto come spazio intimo e privato in cui il corpo trova la sua radice naturale e può rigenerarsi. Per farlo ha necessità di un'ambiente funzionale, confortevole e bello. Il benessere di tutti è al centro dell'esplorazione delle collezioni di EVER Life Design che nell'insieme trovano nell'innovazione un comune denominatore. Dai materiali alle forme, ogni prodotto vuole adeguarsi ai tempi che cambiano permettendoti di personalizzare il tuo spazio a seconda di necessità reali. Ogni nostro progetto nasce pensando ai bisogni quotidiani della persona, nelle varie età.

EN EVER Life Design has always been attentive to your daily needs: satisfy them is our mission. BATHROOM WELLNESS EVOLUTION is the philosophy that the brand commits in each single collection: the vision of the bathroom as a space deep and private, in which the body finds its natural origin with the possibility to reborn. To do this, it is necessary a functional beauty space, comfortable. Everyone's well-being is the focus of the collections created by EVER Life Design, that are all characterized by a strong innovation. From materials to shapes, every product wants to be suitable for changing times, allowing you to customize the space according to your real needs. Each project is created thinking about the daily needs of the person, at all ages.

DE EVER Life Design kümmert sich seit jeher um alle Ihre Bedürfnisse: sie zu erfüllen, ist unsere Mission. BATHROOM WELLNESS EVOLUTION ist die Philosophie, die die Marke in jede ihrer Kollektionen einbezieht: das Badezimmer als intimer und privater Raum, in dem der Körper seine natürliche Wurzel findet und sich regenerieren kann. Dazu braucht sie eine funktionale, komfortable und schöne Umgebung. Das Wohlergehen aller steht im Mittelpunkt der Erforschung der Kollektionen von EVER Life Design, die gemeinsam in der Innovation einen gemeinsamen Nenner finden. Von Materialien bis hin zu Formen ist jedes Produkt darauf ausgerichtet, sich dem Wandel der Zeit anzupassen und Ihnen die Möglichkeit zu geben, Ihren Raum nach Ihren tatsächlichen Bedürfnissen zu gestalten. Jedes unserer Projekte entsteht im Hinblick auf die täglichen Bedürfnisse des Menschen in den verschiedenen Altersstufen.

ES EVER Life Design siempre ha estado atento a todas tus necesidades: satisfacerlas es nuestra misión. BATHROOM WELLNESS EVOLUTION es la filosofía que la marca adopta en cada una de sus colecciones: el baño visto como un espacio íntimo y privado donde el cuerpo encuentra su raíz natural y puede regenerarse. Para ello, necesita un entorno funcional, confortable y bonito. El bienestar de todos está en el centro del desarrollo de las colecciones EVER Life Design que juntas encuentran un denominador común en la innovación. Desde los materiales hasta las formas, cada producto quiere adaptarse a los nuevos tiempos, permitiéndote personalizar tu espacio según las necesidades reales. Cada uno de nuestros proyectos nace pensando en las necesidades diarias de la persona, en sus distintas edades.

FR EVER Life Design a toujours été attentive à chacun de vos besoins, est notre mission. BATHROOM WELLNESS EVOLUTION est la philosophie que le brand embrasse dans ses collections: la salle de bain vue comme espace intime et privé dans lequel le corps trouve sa nature. Pour faire ça, il faut avoir une salle de bain doit être fonctionnel, confortable et bien meublé. Le bien être de chacun est au centre de l'exploration des collections EVER Life Design, qui, dans son ensemble, trouvent un point commun dans l'innovation. Matières et formes, chaque produit veut s'adapter à des temps qui changent, en vous permettant de personnaliser l'espace en fonction de besoins réels. Chacun de nos projets né en pensant aux besoins quotidiens de la personne, à différentes âges.

## ◦ Portasciugamani

towel holders / Handtuchhalter / toalleros / porte-serviettes



<b>BUCK</b> collection	<b>CLICK</b> collection	<b>ELEGANCE ADA</b> collection	<b>DOT</b> collection
pg. 9	pg. 31	pg. 101	pg. 117



<b>STYLE</b> collection	<b>RING</b> collection	<b>GAMBOL</b> collection
pg. 147	pg. 195	pg. 185

## ◦ Mensole

shelves / Regale / repisas / etagères



<b>BUCK</b> collection	<b>CLICK</b> collection	<b>ELEGANCE ADA</b> collection	<b>DOT</b> collection
pg. 9	pg. 31	pg. 101	pg. 117



<b>PROP</b> collection	<b>BRUNT</b> collection	<b>LISSOM</b> collection	<b>RING</b> collection
pg. 135	pg. 157	pg. 169	pg. 195

## ◦ Portarotolo

toilet roll holder / Toilettenpapierhalter / portarollo / porte rouleau papier

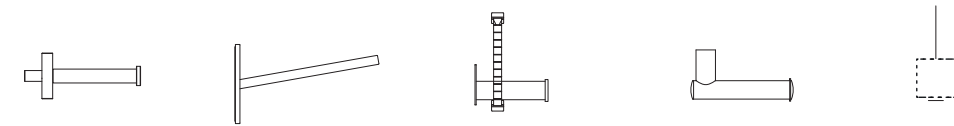

<b>BUCK</b> collection	<b>CLICK</b> collection	<b>TAPE</b> collection	<b>ELEGANCE ADA</b> collection	<b>DOT</b> collection
pg. 9	pg. 31	pg. 67	pg. 101	pg. 117

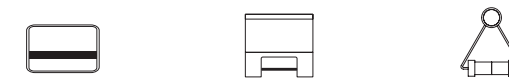

<b>BRUNT</b> collection	<b>LISSOM</b> collection	<b>RING</b> collection
pg. 157	pg. 169	pg. 195

## ◦ Portascopini

toilet brush holder / Toilettenbürstenhalter / escobillero / porte-brosse



<b>CLICK</b> collection	<b>BRUNT</b> collection	<b>LISSOM</b> collection	<b>STREET</b> collection
pg. 31	pg. 157	pg. 169	pg. 217

## ◦ Accessori adesivi, magnetici, a ventosa

adhesive, magnetic, suction cup accessories / Selbstklebend-, Magnet, Saugnapfzubehör/ accesorios adhesivos, magnéticos, con ventosas/ accessoires adhésifs, magnétiques, à ventouse

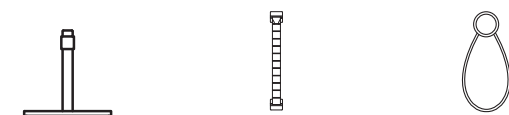

<b>CLICK</b> collection	<b>TAPE</b> collection	<b>RING</b> collection
pg. 31	pg. 67	pg. 195

adesivo / adhesive / selbstklebend / adhesivo / adhésifs

ventosa / suction cup / Saugnapf / ventosa / à ventouse

magnetico / magnetic / magnetisch / magnético / magnétiques

## ◦ Specchi

mirrors / Spiegel / espejos / miroirs



**BUCK**  
collection

pg. 9

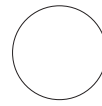

**CLICK**  
collection

pg. 31

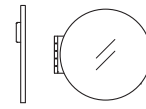

**PROP**  
collection

pg. 135



**RING**  
collection

pg. 195

## ◦ Lavabi

washbasins / Waschbecken / lavabos / lavabos

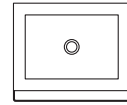

**LINK**

pg. 241

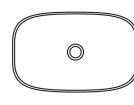

**BOUNCE**

pg. 251

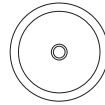

**STONY**

pg. 263

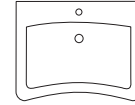

**STYLE 47**

pg. 279

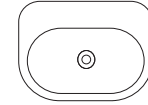

**SENIOR46**

pg. 285

## ◦ Sanitari

sanitary ware / Toiletten / sanitarios / sanitaires

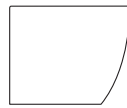

**COMFORT49**  
collection

pg. 273

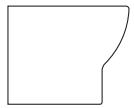

**STYLE 47**  
collection

pg. 279

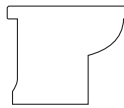

**SENIOR 46**  
collection

pg. 285

## ◦ Sedili

shower seats / Duschsitze / asientos de ducha / sièges de douche

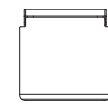

**ELEGANCE ADA**  
collection

pg. 101

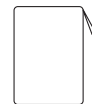

**ROLL**  
collection

pg. 225

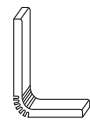

**TUCK**  
collection

pg. 291

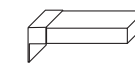

**STYLE**  
collection

pg. 301

## ◦ Complementi d'arredo

accessories / accessoires / accesorios / accessoires



**TAPE**  
collection

pg. 67

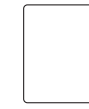

**ROLL**  
collection

pg. 225

## ◦ Mobili per lavabo

washbasin furniture / Waschbecken Möbel / muebles de lavabo / meubles pour vasque

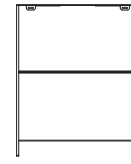

**MOBBY**

pg. 57



**MOBBY**

pg. 57

## ◦ Complementi

extras / Badzubehör / complementos / accessoires

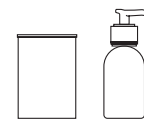

**BICCHIERI E**  
DISPENSER

pg. 307



**STYLE PORTASAPONE**

pg. 307

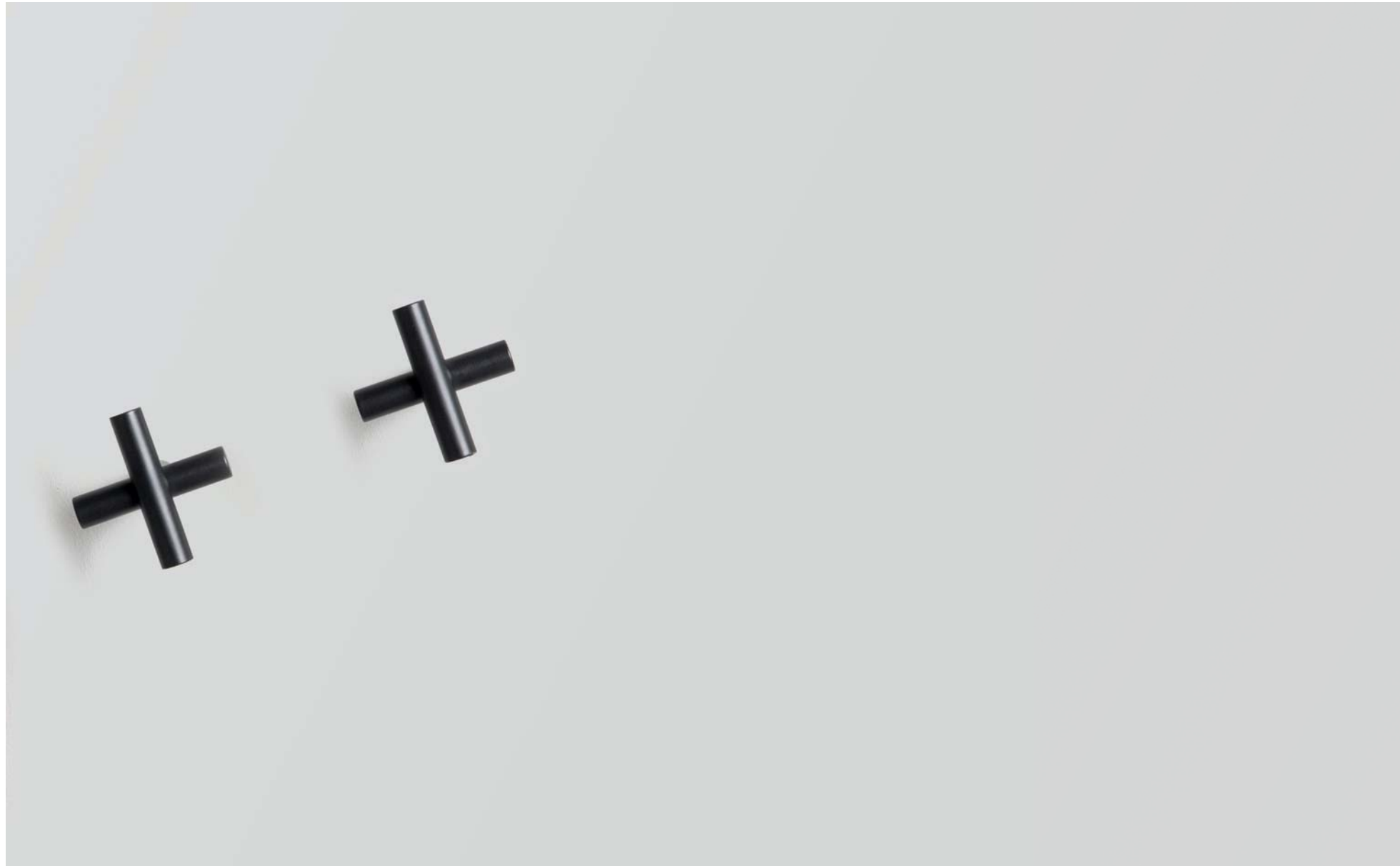

**B U C K**

.....  
*Design*  
E-ggs  
.....

**sistema modulare multifunzione per il bagno e la casa**

multifunction modular system for bath and home

Modulares Multifunktionssystem für Bad und Wohnung

sistema modular multifunción para el baño y la casa

système modulaire multifonction pour la salle de bain et la maison



Pensato per incontrare i bisogni moderni di chi vive la casa, Buck organizza gli spazi in modo originale e moderno; la collezione propone accessori e complementi modulari e multi funzionali, capaci di esistere in ogni stanza con eleganza e minimalismo.

.....

EN Designed to meet modern needs of those who live the home. Buck organizes the spaces with originality and a modern style. The collection offers different accessories and modular elements multi-functional, perfect to be installed in every room with elegance and minimalism.

DE Buck wurde entwickelt, um den modernen Bedürfnissen jener Bewohner, der das Zuhause leben, gerecht zu werden, und Räume auf originelle und moderne Weise zu organisieren. Die Kollektion bietet modulare und multifunktionale Accessoires und Ergänzungen, die sich elegant und minimalistisch in jeden Raum einfügen lassen.

ES Pensado para satisfacer las necesidades modernas de quien vive la casa, Buck organiza los espacios de modo original y moderno; la colección propone accesorios y complementos modulares y multifuncionales, capaces de estar en cada habitación con elegancia y minimalismo.

FR Conçu pour répondre aux besoins modernes de ceux qui vivent en la maison, Buck organise les espaces de manière originale et moderne; la collection propose des accessoires modulaires et multifonctionnels parfaits pour chaque chambre grâce à leur conception élégante et minimaliste.

**B U C K**



· appendino  
· wall hook  
· Wandhaken  
· gancho  
· crochet mural

· portasalviette  
· towel holder  
· Handtuchhalter  
· toallero  
· porte-serviettes

· portasapone  
· soapdish  
· Seifenschale  
· jabonera  
· porte-savon

· portarotolo  
· toilet roll holder  
· Toilettenpapierhalter  
· portarrollos  
· porte-rouleau



Versatile, trasversale e funzionale: Buck presenta moduli lineari che, a partire da uno snodo fissato a muro, si sviluppano verticalmente ed orizzontalmente permettendo così di creare infinite combinazioni e di soddisfare le esigenze di tutti.

.....

EN Versatile, functional and multifunctional: Buck presents linear elements that, starting from a junction wall mounted, added in width and height, give shape to unlimited combinations to satisfy everyone's needs.

DE Vielseitig, anpassungsfähig und funktionell: Buck präsentiert lineare Module, die sich ausgehend von einem an der Wand befestigten Gelenk vertikal und horizontal entwickeln und so unendliche Kombinationen ermöglichen und die Bedürfnisse aller erfüllen.

ES Versátil, transversal y funcional: Buck presenta módulos lineales que, a partir de una articulación fijada en la pared, se desarrollan vertical y horizontalmente permitiendo así crear infinitas combinaciones y satisfacer la exigencias de todos.

FR Polyvalent et fonctionnel: Buck présente modules linéaires qui, à partir d'un joint au mur, se développe verticalement et horizontalement, vous permettent ainsi de créer des combinaisons infinies, et de répondre aux besoins de chacun.



BUCK



Buck utilizza un linguaggio grafico che si compone di elementi semplici capaci di integrarsi con naturalezza nell'ambiente domestico, risolvendo necessità insieme funzionali ed estetiche.

.....

EN Buck communicates using a simple graphic language, thanks to the use simple elements, integrated with simplicity in your home, solving at the same time aesthetic and functional needs.

DE Buck verwendet eine Grafiksprache, die aus einfachen Elementen besteht, die sich auf natürliche Weise in die häusliche Umgebung integrieren lassen und gleichzeitig funktionale und ästhetische Anforderungen erfüllen.

ES Buck utiliza un lenguaje gráfico compuesto por elementos simples capaces de integrarse con naturalidad en el ambiente doméstico, resolviendo necesidades tanto funcionales como estéticas.

FR Buck utilise un langage graphique composé par des éléments simples, capables de d'intégrer naturellement à la maison, pour les besoins à la fois fonctionnels et esthétiques.

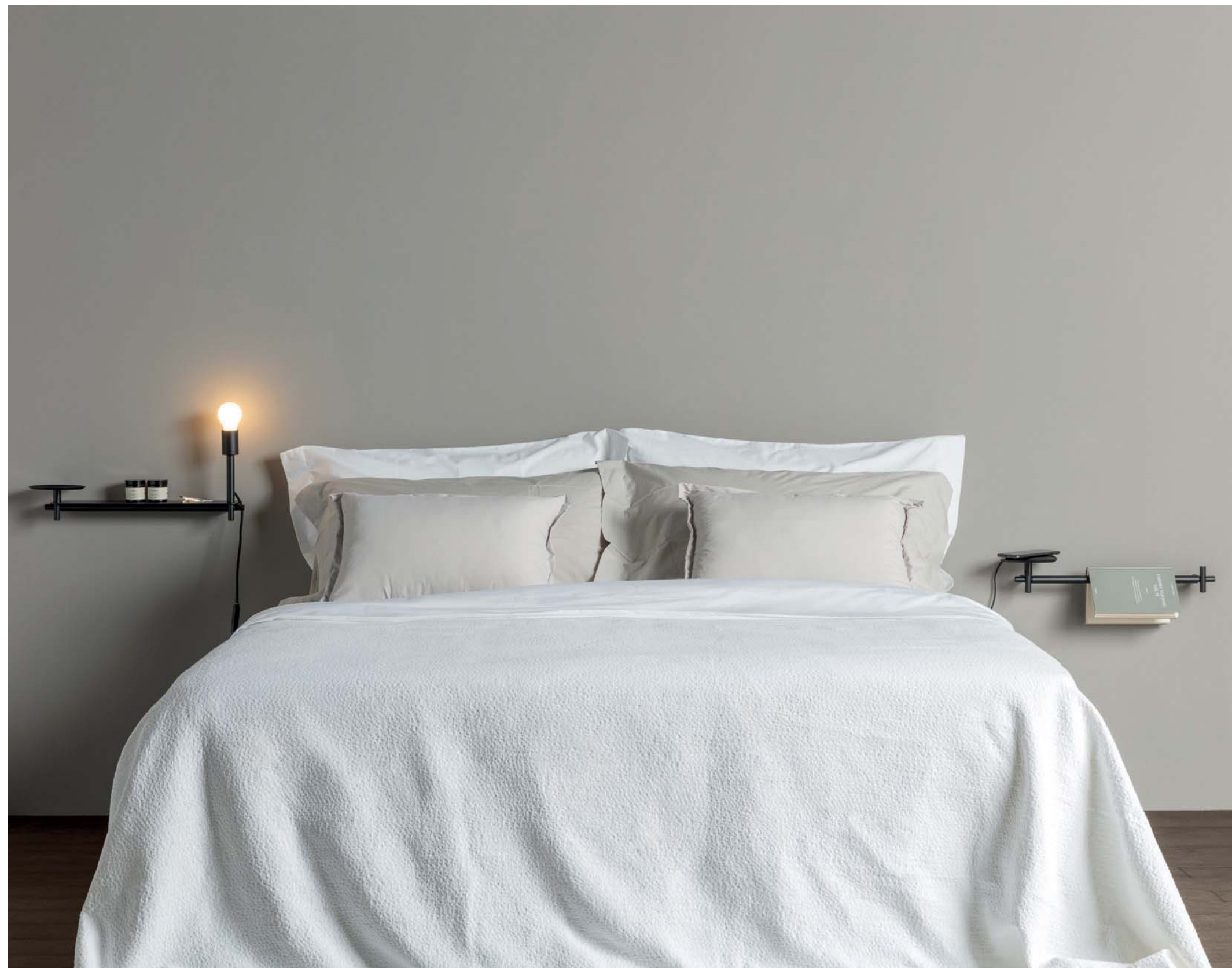

# B U C K

.....

## MIX AND MATCH

portasalviette	vassoio	mensole	specchio	lampada
towel holder	small plate	shelves	mirror	light
Handtuchhalter	Schale	Regale	Spiegel	Lampe
toallero	platillo	repisas	espejo	lámpara
porte-serviettes	plateau	étagères	miroir	lumière



### SNODO

JUNCTION - NIPPEL - UNIÓN - JOINT

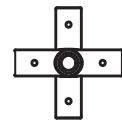

### CONFIGURAZIONI PERSONALIZZATE

CUSTOMIZED CONFIGURATION / MASSGESCHNEIDERTE KONFIGURATIONEN / CONFIGURACIONES PERSONALIZADAS / CONFIGURATIONS PERSONNALISÉES

Per verifica e fattibilità di soluzioni personalizzate contattare il customer care EVER

EN check with our customer service the faisability of your customized project

DE Überprüfen Sie mit unserem Kundenservice die Machbarkeit Ihres individuellen Projekts

ES consulta con nuestro servicio de atención al cliente la viabilidad de tu proyecto personalizado

FR vérifier avec notre service client la faisabilité de la personnalisation

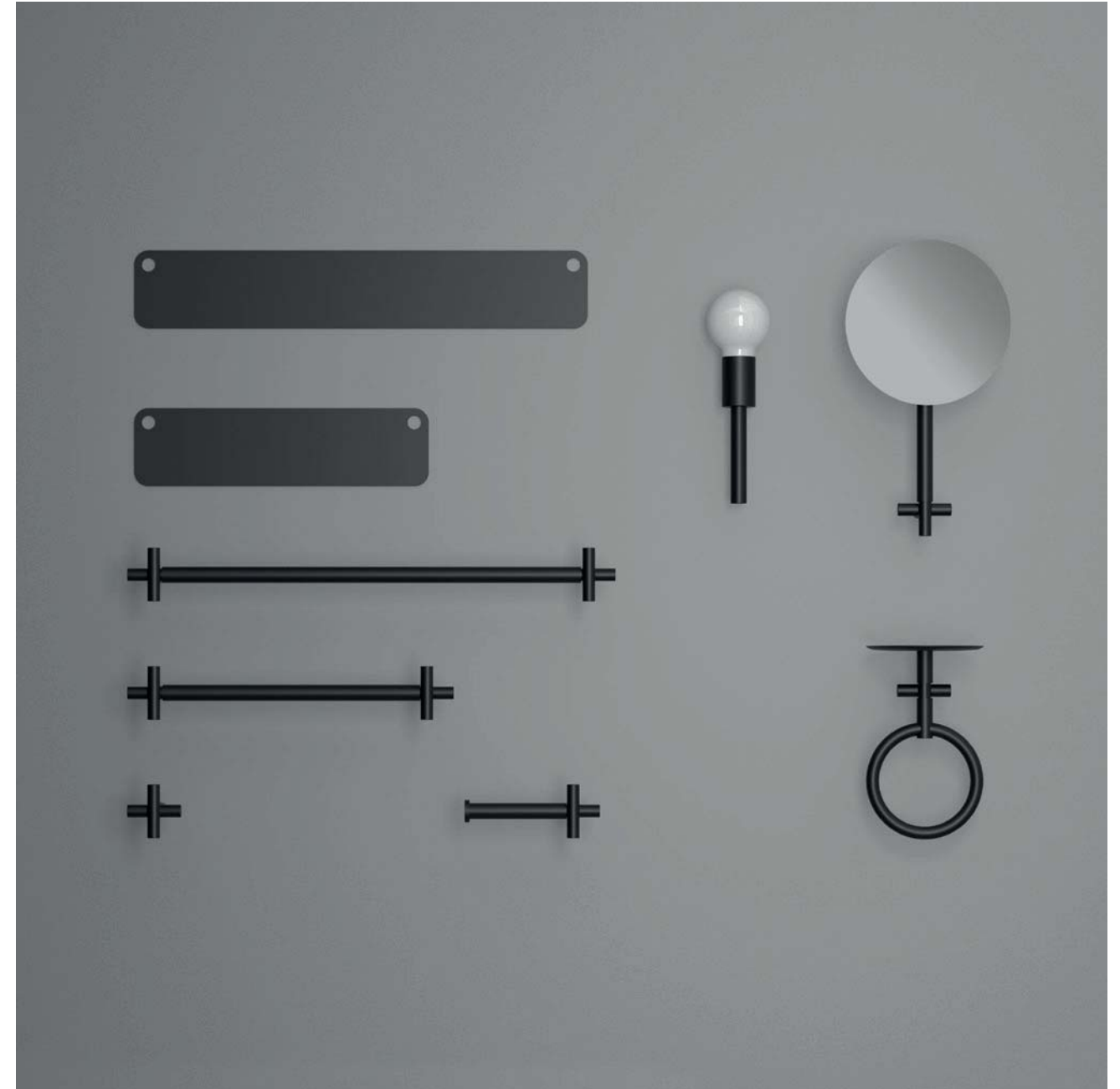
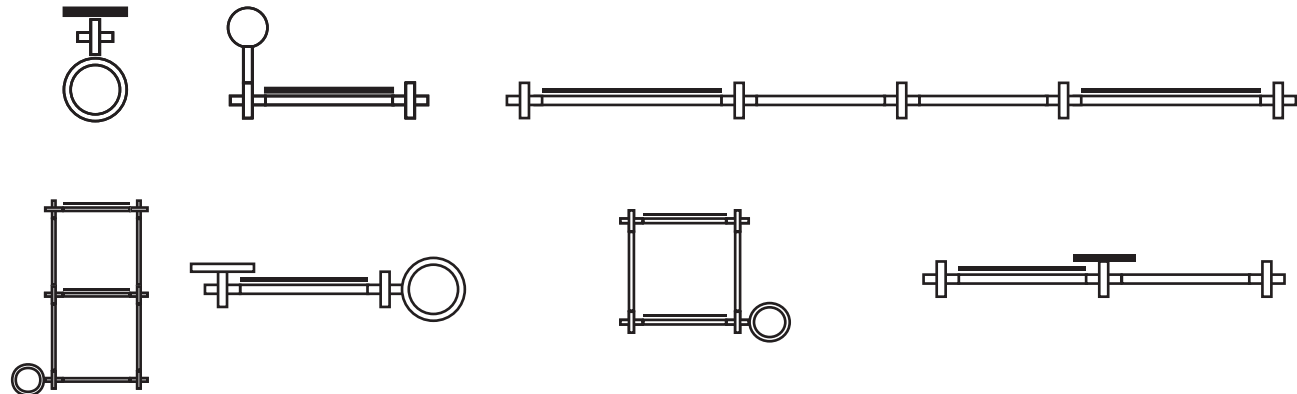

# BUCK

## CONFIGURAZIONI

specchio  
mirror  
Spiegel  
espejo  
miroir

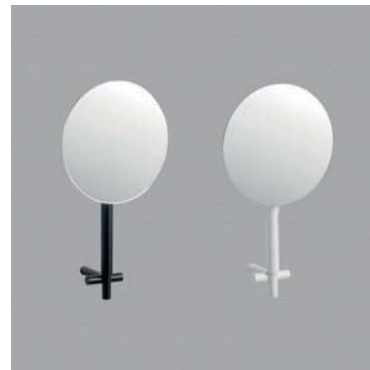
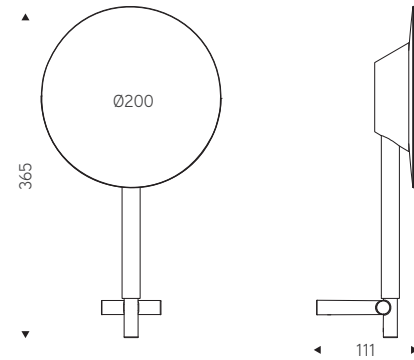

<b>MATERIALI</b>	specchio: vetro, alluminio, legno snodo: zama
<b>FINITURE</b>	bianco opaco, nero opaco
<b>MATERIALS</b>	mirror: glass, aluminium, wood junction: zamak
<b>FINISHES</b>	mat white, mat black
<b>MATERIALEN</b>	Spiegel: Glas, Aluminium, Colza Nippel: Zamak
<b>OBERFLÄCHEN</b>	mattweiß, mattschwarz
<b>MATERIALES</b>	espejo: cristal, aluminio, madera union: zamak
<b>ACABADOS</b>	blanco mate, negro mate
<b>MATERIAUX</b>	miroir: vitrage, aluminium, bois joint: zamak
<b>FINITIONS</b>	blanc mat, noir mat

mensola e lampada  
shelf and lamp  
Regal und Glühbirnehalter  
repisa y lámpara  
étagère et lampe

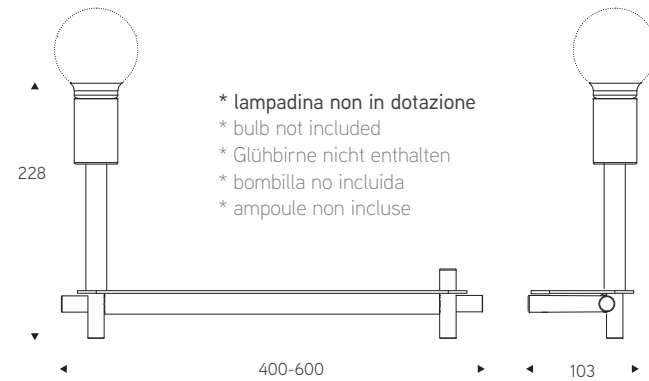

<b>MATERIALI</b>	porta lampada: alluminio mensola: alluminio
<b>FINITURE</b>	bianco opaco, nero opaco
<b>MATERIALS</b>	lamp holder in aluminium aluminium shelf
<b>FINISHES</b>	mat white, mat black
<b>MATERIALEN</b>	Glühbirnehalter: Aluminium Regal: Aluminium
<b>OBERFLÄCHEN</b>	mattweiß, mattschwarz
<b>MATERIALES</b>	soporte de lámpara: aluminio repisa: aluminio
<b>ACABADOS</b>	blanco mate, negro mate
<b>MATERIAUX</b>	support de lampe: aluminium, étagère: aluminium
<b>FINITIONS</b>	blanc mat, noir mat

# BUCK

## CONFIGURAZIONI

vassoio circolare e anello porta salviette  
circular plate and ring towel holder  
Tablett und Handtuchhalter  
platillo y toallero en forma de anillo  
soucoupe et anneau

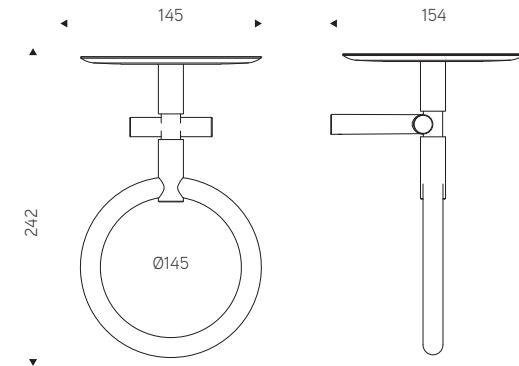

<b>MATERIALI</b>	vassoio: acciaio INOX - snodo: zama portasciugamani ad anello: ottone
<b>FINITURE</b>	bianco opaco, nero opaco
<b>MATERIALS</b>	small plate: s/s, joint: zamak, ring: brass coat hook: aluminium
<b>FINISHES</b>	mat white, mat black
<b>MATERIALEN</b>	Tablett: Edelstahl, Nippel: Zamak, Ringe Handtuchhalter: Messing
<b>OBERFLÄCHEN</b>	mattweiß, mattschwarz
<b>MATERIALES</b>	platillo: acero inoxidable, unión: zamak, toallero en forma de anillo: latón
<b>ACABADOS</b>	blanco mate, negro mate
<b>MATERIAUX</b>	soucoupe: acier, joint: zamak anneau: laiton
<b>FINITIONS</b>	blanc mat, noir mat

mensola, vassoio e anello portasalviette  
shelf, circular plate and ring towel holder  
Tablett, Regal und Ringe Handtuchhalter  
platillo, repisa y toallero en forma de anillo  
soucoupe, étagère et porte serviettes anneau

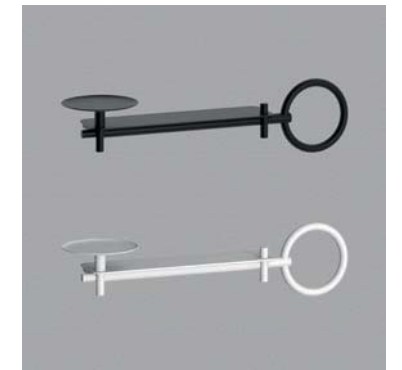
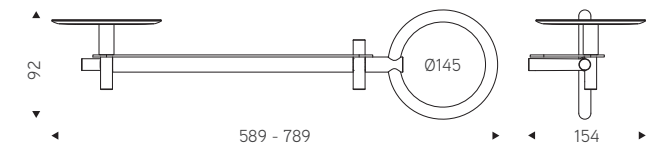

<b>MATERIALI</b>	vassoio: acciaio INOX - mensola: alluminio portasciugamani ad anello: ottone struttura: zama, alluminio
<b>FINITURE</b>	bianco opaco, nero opaco
<b>MATERIALS</b>	small plate: s/s, shelf: aluminium, round towel holder: brass structure: zamak, aluminium
<b>FINISHES</b>	mat white, mat black
<b>MATERIALEN</b>	Tablett: Edelstahl, Regal: Aluminium, Ringe Handtuchhalter: Messing, Struktur: Zamak, Aluminium
<b>OBERFLÄCHEN</b>	mattweiß, mattschwarz
<b>MATERIALES</b>	platillo: acero inoxidable, repisa: aluminio, toallero en forma de anillo: latón, estructura: zamak, aluminio
<b>ACABADOS</b>	blanco mate, negro mate
<b>MATERIAUX</b>	soucoupe: acier INOX, étagère: luminium, porte serviettes anneau laiton structure: zamak, aluminium
<b>FINITIONS</b>	blanc mat, noir mat

# BUCK

## CONFIGURAZIONI

mensola con specchio ingranditore  
shelf with magnifying mirror  
Regal mit Spiegel  
repisa con espejo  
étagère avec miroir agrandisseur

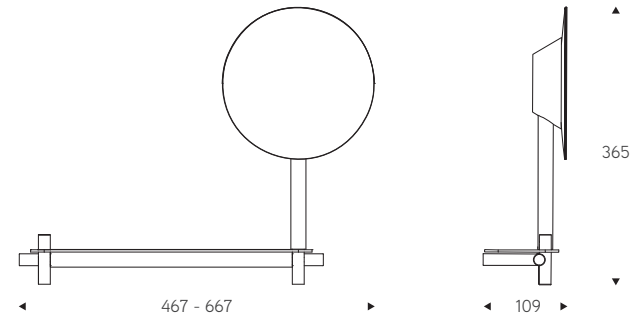

<b>MATERIALI</b>	specchio: vetro, alluminio, legno mensola: alluminio struttura: zama, alluminio
<b>FINITURE</b>	bianco opaco, nero opaco
<b>MATERIALS</b>	mirros: glass, aluminium, wood - shelf: aluminium frame: zamak, aluminium
<b>FINISHES</b>	mat white, mat black
<b>MATERIALEN</b>	Spiegel: Glas, Aluminium, Holz Regal: Aluminium, Struktur: Zamak, Aluminium
<b>OBERFLÄCHEN</b>	mattweiß, mattschwarz
<b>MATERIALES</b>	espejo: cristal, aluminio, madera mensola: aluminio estructura: zamak, aluminio
<b>ACABADOS</b>	blanco mate, negro mate
<b>MATERIAUX</b>	miroir: vitrage, aluminium, bois étagère: aluminium structure: zamak, aluminium
<b>FINITIONS</b>	blanc mat, noir mat

composizione 1  
composition 1  
Komposition 1  
composición 1  
composition 1

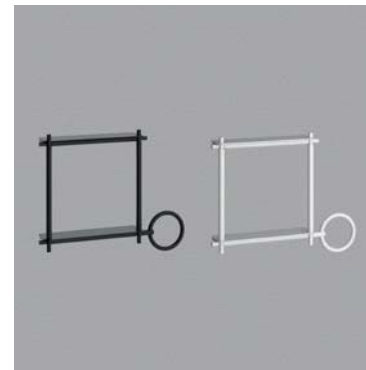
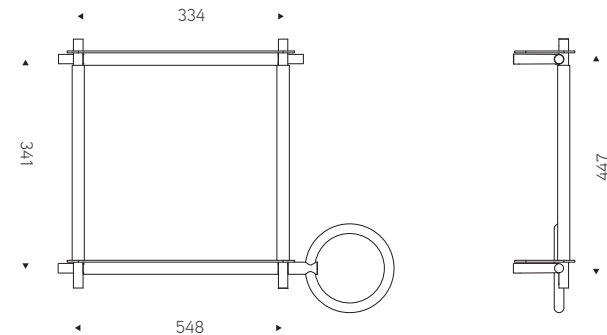

<b>MATERIALI</b>	vassoio: acciaio INOX mensola: alluminio - anello: ottone struttura: zama, alluminio
<b>FINITURE</b>	bianco opaco, nero opaco
<b>MATERIALS</b>	small plate: s/s shelf: aluminium - ring: brass frame: zamak, aluminium
<b>FINISHES</b>	mat white, mat black
<b>MATERIALEN</b>	Tablett: Edelstahl, Regal: Aluminium, Ringe Handtuchhalter: Messing, Struktur: Zamak, Aluminium
<b>OBERFLÄCHEN</b>	mattweiß, mattschwarz
<b>MATERIALES</b>	platillo: acero inoxidable - repisa: aluminio - toallero en forma de anillo: latón, estructura: zamak, aluminio
<b>ACABADOS</b>	blanco mate, negro mate
<b>MATERIAUX</b>	soucoupe: acier INOX - étagère: aluminium - anneau: laiton structure: zamak, aluminium
<b>FINITIONS</b>	blanc mat, noir mat

composizione 2  
composition 2  
Komposition 2  
composición 2  
composition 2

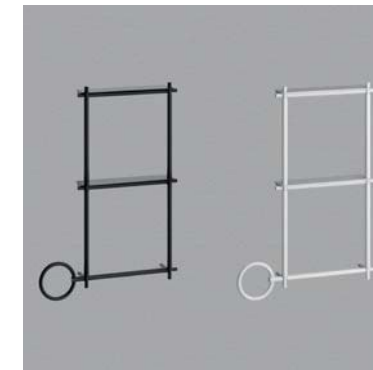
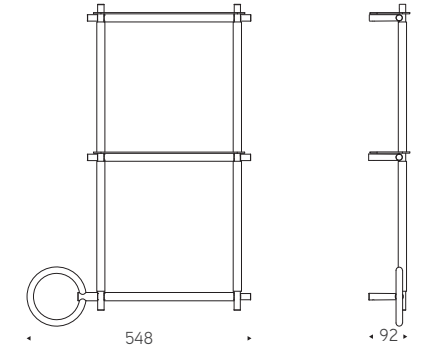

<b>MATERIALI</b>	anello: ottone - mensola: alluminio - struttura: zama, alluminio
<b>FINITURE</b>	bianco opaco, nero opaco
<b>MATERIALS</b>	ring: brass - shelf: aluminium - frame: zamak, aluminium
<b>FINISHES</b>	mat white, mat black
<b>MATERIALEN</b>	Ringe Handtuchhalter: Messing, Regal: Aluminium, Struktur: Zamak, Aluminium
<b>OBERFLÄCHEN</b>	mattweiß, mattschwarz
<b>MATERIALES</b>	toallero en forma de anillo: latón - repisa: aluminio estructura: zamak, aluminio
<b>ACABADOS</b>	blanco mate, negro mate
<b>MATERIAUX</b>	anneau: laiton - étagère: aluminium - structure: zamak, aluminium
<b>FINITIONS</b>	blanc mat, noir mat

# BUCK

## CONFIGURAZIONI

composizione 3  
composition 3  
Komposition 3  
composición 3  
composition 3

\* lampadina non in dotazione  
\* bulb not included  
\* Glühbirne nicht enthalten  
\* bombilla no incluida  
\* ampoule non incluse

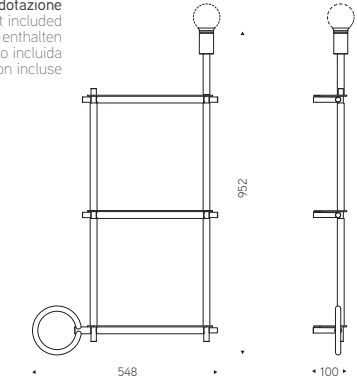

<b>MATERIALI</b>	anello: ottone - mensola: alluminio - struttura: zama, alluminio - portalampada: alluminio
<b>FINITURE</b>	bianco opaco, nero opaco
<b>MATERIALS</b>	ring: brass - shelf: aluminium - frame: zamak, aluminium - lamp holder: aluminium
<b>FINISHES</b>	mat white, mat black
<b>MATERIALEN</b>	Ringe Handtuchhalter: Messing - Regal: Aluminium Struktur: Zamak, Aluminium Glühbirnehalter: Aluminium
<b>OBERFLÄCHEN</b>	mattweiß, mattschwarz
<b>MATERIALES</b>	toallero en forma de anillo: latón - repisa: aluminio estructura: zamak, aluminio soporte de lámpara: aluminio
<b>ACABADOS</b>	blanco mate, negro mate
<b>MATERIAUX</b>	anneau: laiton - étagère: aluminium - structure: zamak, aluminium support de lampe: aluminium
<b>FINITIONS</b>	blanc mat, noir mat

# BUCK

## CONFIGURAZIONI

composizione 4  
composition 4  
Komposition 4  
composición 4  
composition 4

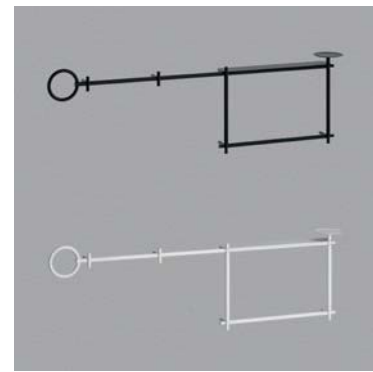
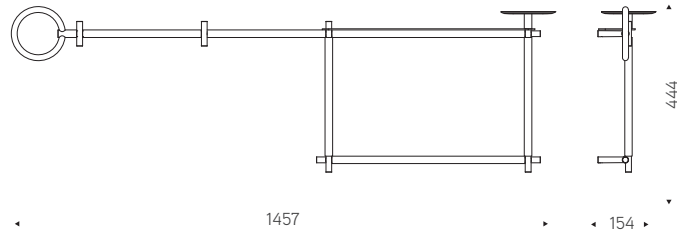

<b>MATERIALI</b>	anello: ottone - mensola: alluminio - struttura: zama, alluminio - vassoio: acciaio INOX
<b>FINITURE</b>	bianco opaco, nero opaco
<b>MATERIALS</b>	ring: brass - shelf: aluminium - frame: zamak, aluminium - small plate: s/s
<b>FINISHES</b>	mat white, mat black
<b>MATERIALEN</b>	Ringe, Handtuchhalter: Messing - Regal: Aluminium - Struktur: Zamak, Aluminium - Tablett: Edelstahl
<b>OBERFLÄCHEN</b>	mattweiß, mattschwarz
<b>MATERIALES</b>	toallero en forma de anillo: latón - repisa: aluminio - estructura: zamak, aluminio - platillo: acero inoxidable
<b>ACABADOS</b>	blanco mate, negro mate
<b>MATERIAUX</b>	anneau: laiton - étagère: aluminium - structure: zamak, aluminium - soucoupe: acier INOX
<b>FINITIONS</b>	blanc mat, noir mat

composizione 5  
composition 5  
Komposition 5  
composición 5  
composition 5

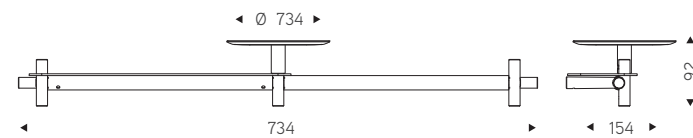

<b>MATERIALI</b>	vassoio: acciaio - mensola: alluminio struttura: zama, alluminio
<b>FINITURE</b>	bianco opaco, nero opaco
<b>MATERIALS</b>	small plate: s/s - shelf: aluminium, frame: zamak, aluminium
<b>FINISHES</b>	mat white, mat black
<b>MATERIALEN</b>	Tablett: Edelstahl, Regal: Aluminium, Struktur: Zamak, Aluminium
<b>OBERFLÄCHEN</b>	mattweiß, mattschwarz
<b>MATERIALES</b>	platillo: acero inoxidable, repisa: aluminio, estructura: zamak, aluminio
<b>ACABADOS</b>	blanco mate, negro mate
<b>MATERIAUX</b>	soucoupe: acier INOX, étagère: aluminium, structure: zamak, aluminium
<b>FINITIONS</b>	blanc mat, noir mat

composizione 6  
composition 6  
Komposition 6  
composición 6  
composition 6

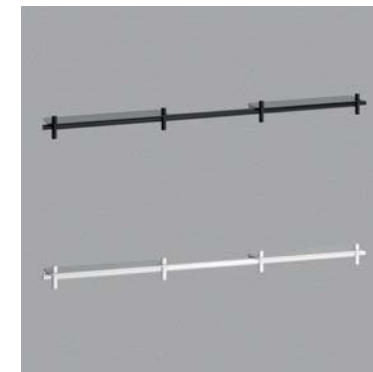
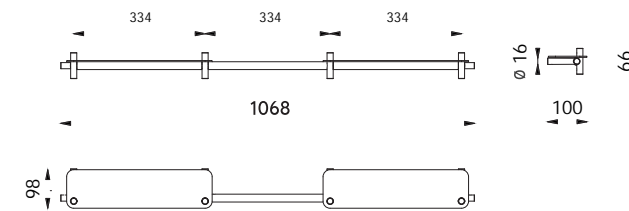

<b>MATERIALI</b>	mensola: alluminio - struttura: zama, alluminio
<b>FINITURE</b>	bianco opaco, nero opaco
<b>MATERIALS</b>	shelf: aluminium - frame: zamak, aluminium
<b>FINISHES</b>	mat white, mat black
<b>MATERIALEN</b>	Regal: Aluminium, Struktur: Zamak, Aluminium
<b>OBERFLÄCHEN</b>	mattweiß, mattschwarz
<b>MATERIALES</b>	repisa: aluminio, estructura: zamak, aluminio
<b>ACABADOS</b>	blanco mate, negro mate
<b>MATERIAUX</b>	soucoupe: acier INOX - étagère: aluminium, structure: zamak, aluminium
<b>FINITIONS</b>	blanc mat, noir mat

# BUCK

## CONFIGURAZIONI

composizione 7  
composition 7  
Komposition 7  
composición 7  
composition 7

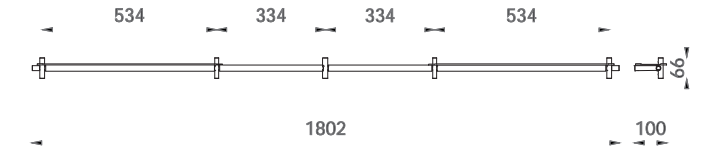

<b>MATERIALI</b>	mensola: alluminio - struttura: zama, alluminio
<b>FINITURE</b>	bianco opaco, nero opaco
<b>MATERIALS</b>	shelf: aluminium frame: zamak, aluminium
<b>FINISHES</b>	mat white, mat black
<b>MATERIALEN</b>	Regal: Aluminium, Struktur: Zamak, Aluminium
<b>OBERFLÄCHEN</b>	mattweiß, mattschwarz
<b>MATERIALES</b>	repisa: aluminio, estructura: zamak, aluminio
<b>ACABADOS</b>	blanco mate, negro mate
<b>MATERIAUX</b>	étagère: aluminium - structure: zamak, aluminium
<b>FINITIONS</b>	blanc mat, noir mat

# BUCK

appendino  
wall hook  
Wandhaken  
gancho  
patère

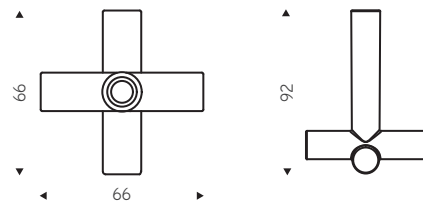

snodo  
junction  
Nippel  
union  
joint

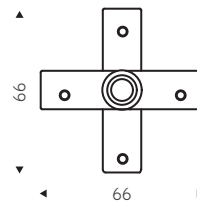

MATERIALI	appendino: zama
FINITURE	bianco opaco, nero opaco
MATERIALS	wall hook: zamak
FINISHES	mat white, mat black
MATERIALEN	Wandhaken: Zamak
OBERFLÄCHEN	mattweiß, mattschwarz
MATERIALES	gancho: zamak
ACABADOS	blanco mate, negro mate
MATERIAUX	patère: zamak
FINITIONS	blanc mat, noir mat

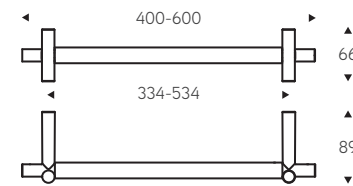

portasalviette  
towel holder  
Handtuchhalter  
toallero  
porte-serviettes

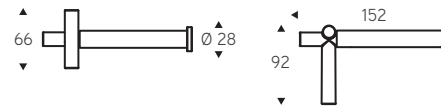

portarotolo  
toilet roll holder  
Toilettenpapierhalter  
portarrollos  
porte-rouleau



MATERIALI	portasalviette: zama, alluminio portarotolo: zama, alluminio
FINITURE	bianco opaco, nero opaco
MATERIALS	towel holder: aluminium, zamak toilet roll holder: aluminium
FINISHES	mat white, mat black
MATERIALEN	Handtuchhalter: Aluminium, Zamak Toilettenpapierhalter: Aluminium
OBERFLÄCHEN	mattweiß, mattschwarz
MATERIALES	toallero: aluminio, zamak portarrollos: aluminio
ACABADOS	blanco mate, negro mate
MATERIAUX	porte-serviettes: aluminium, zamak porte-rouleau: aluminium
FINITIONS	blanc mat, noir mat

# BUCK

mensola alluminio  
aluminium shelf  
aluminium Regal  
repisa de aluminio  
étagère en aluminium

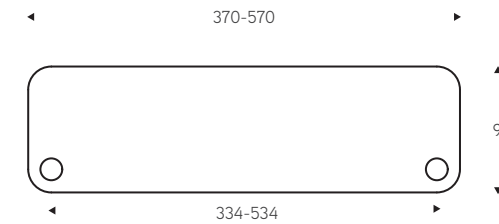

**Non installabile da sola, necessario porta salviette di pari misura**  
Installation available only with a towel holder of the same size  
Für die Montage werden Handtuchhalter gleicher Größe benötigt  
No se puede instalar solo, se requiere toallero del mismo tamaño  
Installation possible seulement avec un porte serviettes de même longueur

**L'installazione di due mensole affiancate non è possibile**  
It is not possible to install two shelves side by side  
Es ist nicht möglich, zwei Regale nebeneinander zu installieren  
No es posible instalar dos estantes uno al lado del otro.  
Il n'est pas possible d'installer deux étagères l'une à côté de l'autre.

MATERIALI	alluminio
FINITURE	bianco opaco, nero opaco
MATERIALS	aluminium
FINISHES	mat white, mat black
MATERIALEN	aluminium
OBERFLÄCHEN	mattweiß, mattschwarz
MATERIALES	aluminio
ACABADOS	blanco mate, negro mate
MATERIAUX	aluminium
FINITIONS	blanc mat, noir mat

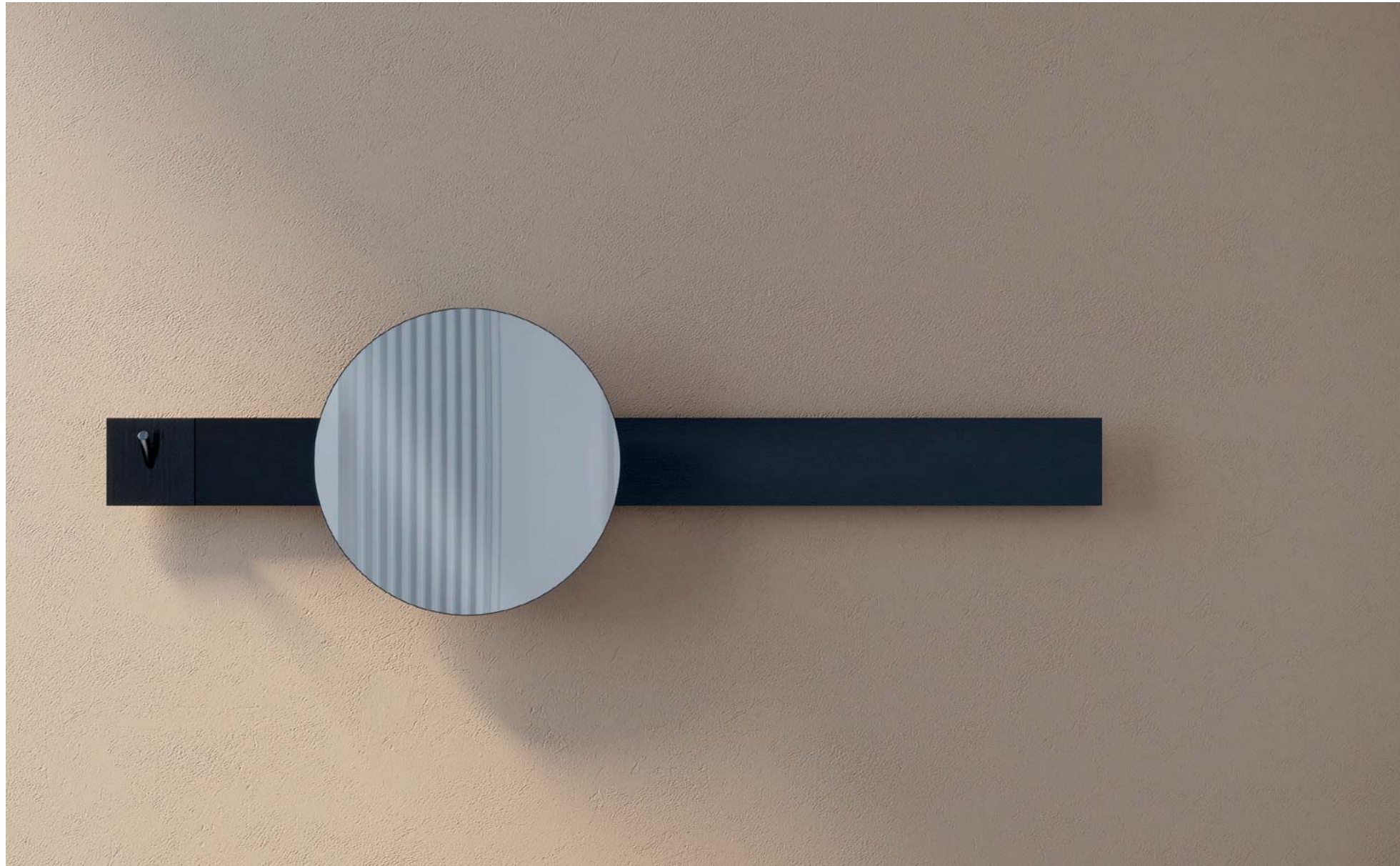

# CLICK

**magnetico/adesivo**  
magnetic/adhesive  
magnetisch/klebrig  
magnético/adhesivo  
magnétique/adhésif

.....

*Design*

EVER  
Life Design

.....

**sistema modulare multifunzione per il bagno e la casa**

multifunction modular system for bath and home  
Modulares Multifunktionssystem für Bad und Wohnung  
sistema modular multifunción para el baño y la casa  
système modulaire multifonction pour la salle de bain et la maison



CLICK

Minimal e contemporaneo, Click è la nuova serie completa modulare di accessori per il bagno e la casa di EVER Life Design.

EN Minimal and modern, Click is the new modular collection of accessories for bathroom and living by EVER Life Design.

DE Minimal und zeitgemäß, Click ist die neue modulare Serie von Bad- und Wohnaccessoires von EVER Life Design.

ES Minimal y contemporánea, Click es la nueva serie modular de accesorios para el baño y el cuarto de estar de EVER Life Design.

FR Minimale et contemporaine, Click est la nouvelle collection modulaire d'accessoires pour la salle de bain et la maison d'EVER Life Design.





Una collezione funzionale e dal forte impatto estetico, che rispecchia i valori portati avanti dal brand.

EN A functional collection, with a strong aesthetic impact, which reflects the values of the brand EVER Life Design.

DE Eine funktionale Kollektion mit starker ästhetischer Wirkung, die die Werte der Marke EVER Life Design widerspiegelt.

ES Una colección funcional con un fuerte impacto estético, que refleja los valores que lleva adelante la marca EVER Life Design.

FR Une collection fonctionnelle avec un fort impact esthétique, qui reflète les valeurs du brand EVER Life Design.

Click è originale, capace di stupire il pubblico grazie all'innovativo sistema magnetico. Il prodotto è totalmente configurabile liberamente, a seconda delle esigenze e dello spazio disponibile, le sue forme gli permettono di essere adatto ad ogni ambiente, sia in termini di stile, che in termini di utilizzo.

EN Click is original, able to amaze the public thanks to its innovative magnetic system. The configuration of the product is totally free and the accessories can be positioned according to individual needs and the space available. Its minimal shape is perfect for every style and use.

DE Click ist originell und in der Lage, das Publikum dank des innovativen Magnetsystems zu beeindrucken. Die Produktkonfiguration ist völlig frei wählbar und die Accessoires können je nach individuellem Bedarf und verfügbarem Platz positioniert werden. Die minimalen Formen ermöglichen die Anpassung an jede Umgebung, sowohl in Bezug auf den Stil als auch in Bezug auf die Nutzung.

ES Click es original, capaz de sorprender al público gracias a su sistema magnético innovador. La configuración del producto es totalmente libre y los accesorios se pueden colocar según las necesidades individuales y el espacio disponible. Las formas mínimas permiten adaptarse a cualquier entorno, tanto en términos de estilo como de uso.

FR Click est original, capable d'étonner le public grâce à son système magnétique innovant. La configuration du produit est totalement libre et les accessoires peuvent être positionnés en fonction des besoins individuels et de l'espace disponible. Les formes minimales permettent de s'adapter à tous les espaces, en termes de style et aussi d'utilisation.



Click nasce per l'ambiente bagno ma è perfetto per installazioni in diversi spazi della casa, come ad esempio l'ingresso, la cucina o la camera dei bambini.

EN Click was created for the bathroom but it is perfect also for installations in different spaces of the home, such as the kitchen, the bedroom, or the entryway.

DE Click wurde zwar für das Badezimmerambiente entwickelt, eignet sich aber perfekt für Installationen in verschiedenen Räumen des Hauses, zum Beispiel im Eingangsbereich, in der Küche oder im Schlafzimmer.

ES De hecho, Click fue creado para el baño, pero es perfecto para instalaciones en diferentes espacios de la casa, como la entrada, la cocina o el dormitorio.

FR Click a été créé pour la salle de bain mais est parfait aussi pour des installations dans différentes chambres de la maison, comme la cuisine, ou la chambre des enfants.

# CLICK

.....

## CONFIGURAZIONI

composizione 1  
composition 1  
Komposition 1  
composición 1  
composition 1

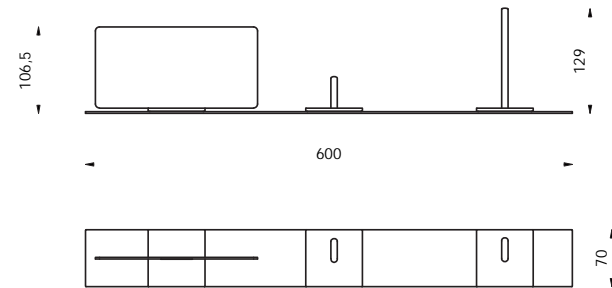

# CLICK

.....

## CONFIGURAZIONI

composizione 2  
composition 2  
Komposition 2  
composición 2  
composition 2

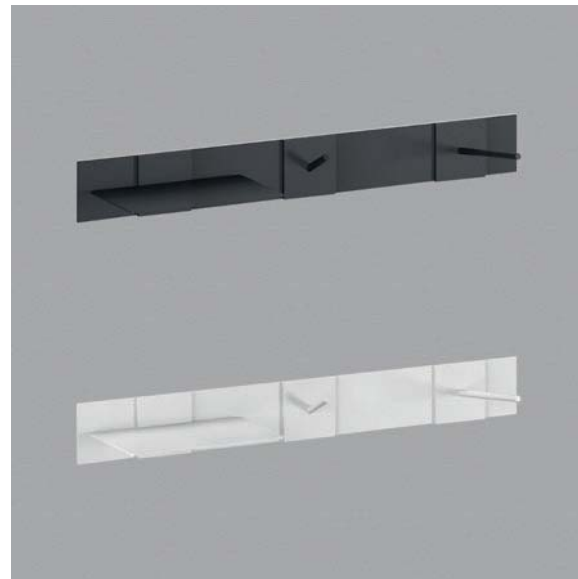
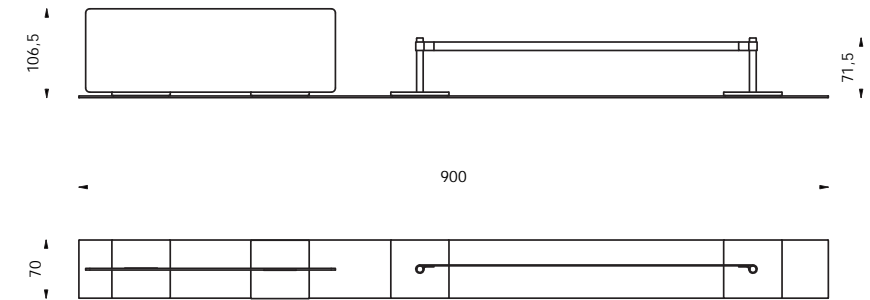

<b>MATERIALI</b>	acciaio verniciato
<b>FINITURE</b>	bianco opaco, nero opaco
<b>MATERIALS</b>	painted steel
<b>FINISHES</b>	mat white, mat black
<b>MATERIALEN</b>	gefärbter Stahl
<b>OBERFLÄCHEN</b>	mattweiß, Mattschwarz
<b>MATERIALES</b>	acero pintado
<b>ACABADOS</b>	blanco mate, negro mate
<b>MATERIAUX</b>	acier verni
<b>FINITIONS</b>	blanc mat, noir mat

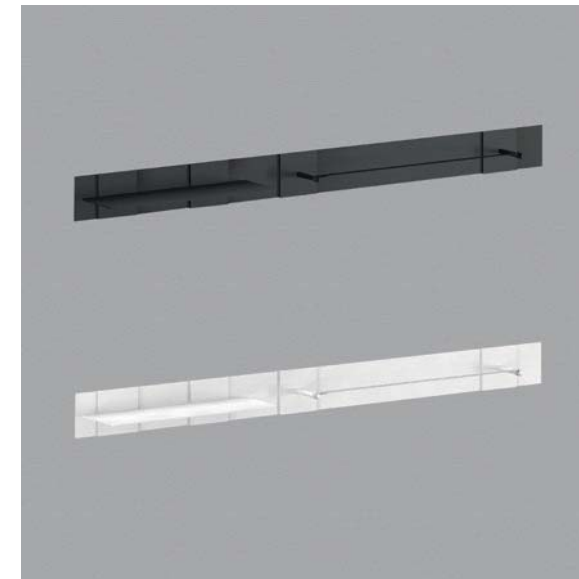

<b>MATERIALI</b>	acciaio verniciato
<b>FINITURE</b>	bianco opaco, nero opaco
<b>MATERIALS</b>	painted steel
<b>FINISHES</b>	mat white, mat black
<b>MATERIALEN</b>	gefärbter Stahl
<b>OBERFLÄCHEN</b>	mattweiß, mattschwarz
<b>MATERIALES</b>	acero pintado
<b>ACABADOS</b>	blanco mate, negro mate
<b>MATERIAUX</b>	acier verni
<b>FINITIONS</b>	blanc mat, noir mat

# CLICK

.....

## CONFIGURAZIONI

composizione 3  
composition 3  
Komposition 3  
composición 3  
composition 3

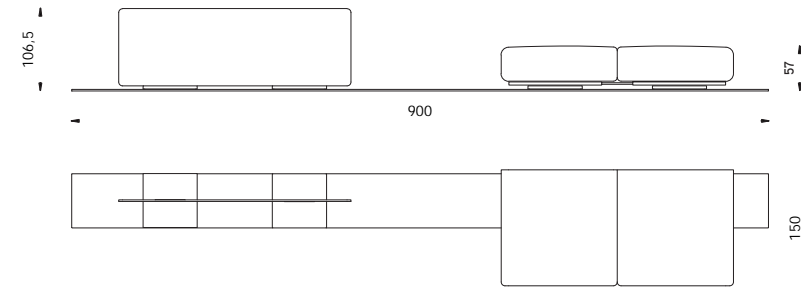

<b>MATERIALI</b>	mensola, staffa, fascia: acciaio verniciato, basket: PVC e PES
<b>FINITURE</b>	mensola, staffa, fascia: bianco opaco, nero opaco basket: nero, grigio ghiaccio
<b>MATERIALS</b>	shelf, bracket, band: painted steel, basket: PVC and PES
<b>FINISHES</b>	shelf, bracket, band: mat white, mat black
<b>MATERIALEN</b>	Regal, Halterung, Metallband: gefärbter Stahl, Korb: PVC und PES
<b>OBERFLÄCHEN</b>	Regal, Halterung, Metallband: mattweiß, mattschwarz Korb: schwarz, eisgrau
<b>MATERIALES</b>	repisa, soporte, barra: acero pintado, basket: PVC y PES
<b>ACABADOS</b>	repisa, soporte, barra: blanco mate, negro mate, basket: negro, gris hielo
<b>MATERIAUX</b>	étagère, cadre et sangle en acier verni, basket: PVC et PES
<b>FINITIONS</b>	étagère, cadre sangle: blanc mat, noir mat, panier: noir, gris acier

# CLICK

.....

## CONFIGURAZIONI

composizione 4  
composition 4  
Komposition 4  
composición 4  
composition 4

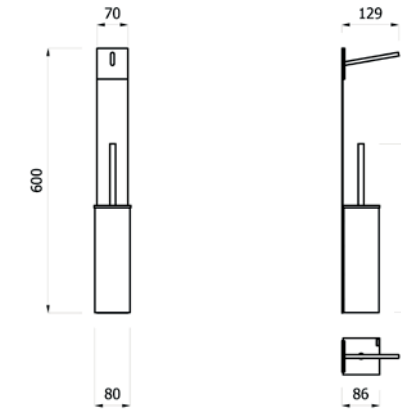

<b>MATERIALI</b>	acciaio verniciato
<b>FINITURE</b>	bianco opaco, nero opaco
<b>MATERIALS</b>	painted steel
<b>FINISHES</b>	mat white, mat black
<b>MATERIALEN</b>	gefärbter Stahl
<b>OBERFLÄCHEN</b>	mattweiß, mattschwarz
<b>MATERIALES</b>	acero pintado
<b>ACABADOS</b>	blanco mate, negro mate
<b>MATERIAUX</b>	acier verni
<b>FINITIONS</b>	blanc mat, noir mat

# CLICK

.....

## CONFIGURAZIONI

composizione 5  
composition 5  
Komposition 5  
composición 5  
composition 5

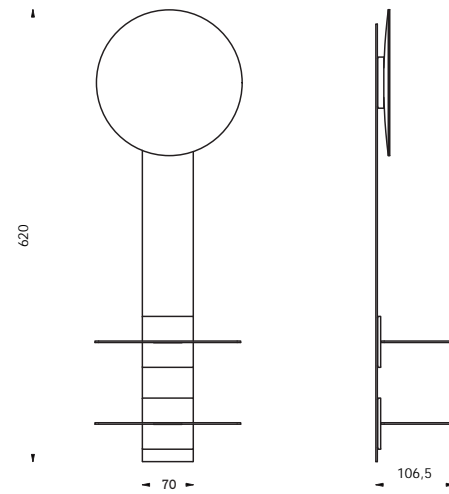

composizione 6  
composition 6  
Komposition 6  
composición 6  
composition 6

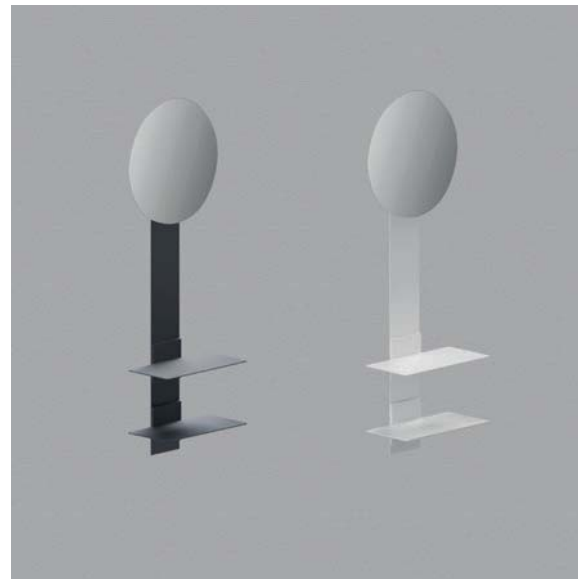
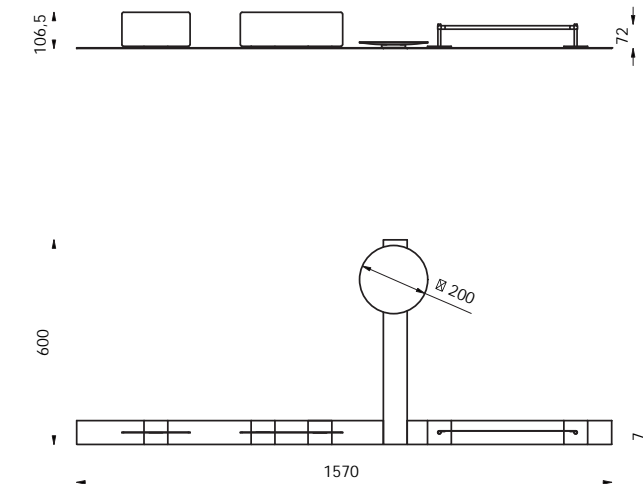

<b>MATERIALI</b>	mensola, fascia: acciaio verniciato, specchio ingranditore: vetro base: PVC
<b>FINITURE</b>	bianco opaco, nero opaco
<b>MATERIALS</b>	shelf, band: painted steel, magnifying mirror: glass base: PVC
<b>FINISHES</b>	mat white, mat black
<b>MATERIALEN</b>	Regal, Metallband: gefärbter Stahl, Vergrößerungsspiegel: Glas Basis: PVC
<b>OBERFLÄCHEN</b>	mattweiß, mattschwarz
<b>MATERIALES</b>	repisa, barra: acero pintado, espejo de aumento: cristal, soporte: PVC
<b>ACABADOS</b>	blanco mate, negro mate
<b>MATERIAUX</b>	étagère, barre: acier verni, miroir agrandisseur: vitre, base PVC
<b>FINITIONS</b>	blanc mat, noir mat

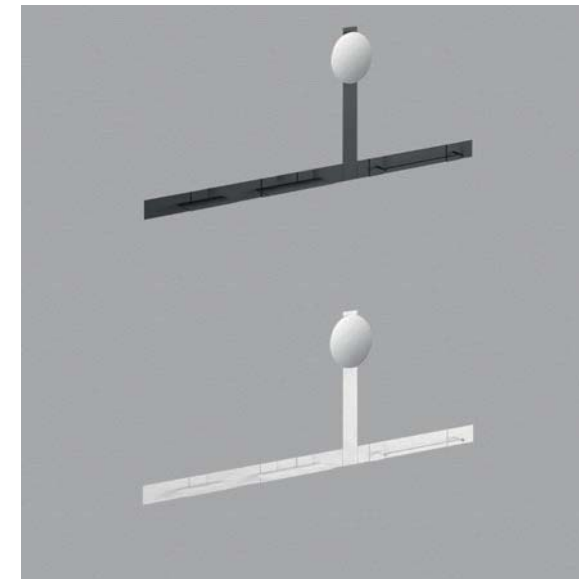

<b>MATERIALI</b>	mensole, fasce: acciaio verniciato, specchio ingranditore: vetro base: PVC, portasalviette: PVC e PES
<b>FINITURE</b>	bianco opaco, nero opaco, Base: PVC bianco, PVC nero. Portasalviette: nero, grigio ghiaccio
<b>MATERIALS</b>	shelves, bands: painted steel, magnifying mirror: glass. base: PVC, towel holder: PVC et PES.
<b>FINISHES</b>	mat white, mat black, base: white PVC, black PVC. towel holder: black, ice grey
<b>MATERIALEN</b>	Regal, Metallband: gefärbter Stahl, Vergrößerungsspiegel: Glas, Basis: PVC, Handtuchhalter: PVC und PES
<b>OBERFLÄCHEN</b>	mattweiß, mattschwarz, basis: weiß PVC, schwarz PVC, handtuchhalter: schwarz, eisgrau
<b>MATERIALES</b>	repisa, barra: acero pintado, espejo de aumento: cristal soporte: PVC, toallero: PVC y PES
<b>ACABADOS</b>	blanco mate, negro mate, soporte: PVC blanco, PVC negro, toallero: negro, gris hielo
<b>MATERIAUX</b>	étagères et bande: acier verni, miroir agrandisseur: vitre, base: PVC, porte serviettes: PVC et PES
<b>FINITIONS</b>	blanc mat, noir mat, base: PVC blanc, PVC noir. Porte serviettes: noir gris acier

# CLICK

basket small double  
basket small double  
basket small double  
basket small double  
basket small double

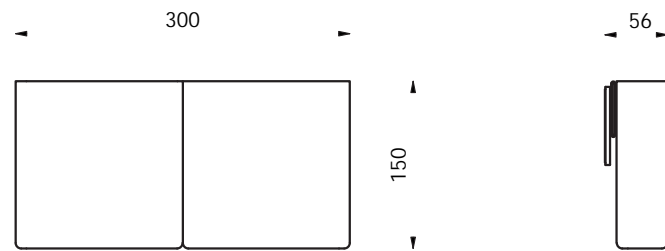

MATERIALI	staffe: acciaio verniciato, basket: PVC e PES
FINITURE	staffe: bianco opaco, nero opaco, basket: nero, grigio ghiaccio
MATERIALS	brackets: painted steel, basket: PVC and PES
FINISHES	bracket: mat white, mat black, basket: black, ice grey
MATERIALEN	Platte: gefärbter Stahl, Korb: PVC und PES
OBERFLÄCHEN	Platte: mattweiß, mattschwarz, Korb: schwarz, eisgrau
MATERIALES	soporte: acero pintado, basket: PVC y PES
ACABADOS	soporte: blanco mate, negro mate, basket: negro, gris hielo
MATERIAUX	cadre: acier verni basket: PVC et PES
FINITIONS	cadre: blanc mat, noir mat, paniers: noir, gris acier

# CLICK

fascia a muro  
wall band  
Wandband  
barra de pared  
barre murale



MATERIALI	acciaio verniciato
FINITURE	bianco opaco, nero opaco
MATERIALS	painted steel
FINISHES	mat white, mat black
MATERIALEN	gefärbter Stahl
OBERFLÄCHEN	mattweiß, mattschwarz
MATERIALES	acero pintado
ACABADOS	blanco mate, negro mate
MATERIAUX	acier verni
FINITIONS	blanc mat, noir mat

# CLICK

mensola rettangolare  
rectangular shelf  
rechteckiges Regal  
repisa rectangular  
étagère rectangulaire

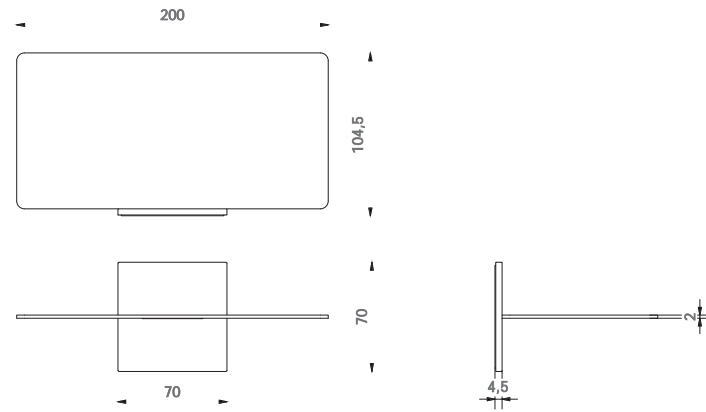

MATERIALI	acciaio verniciato
FINITURE	bianco opaco, nero opaco
MATERIALS	painted steel
FINISHES	mat white, mat black
MATERIALEN	gefärbter Stahl
OBERFLÄCHEN	mattweiß, mattschwarz
MATERIALES	acero pintado
ACABADOS	blanco mate, negro mate
MATERIAUX	acier verni
FINITIONS	blanc mat, noir mat

# CLICK

mensola rettangolare  
rectangular shelf  
rechteckiges Regal  
repisa rectangular  
étagère rectangulaire

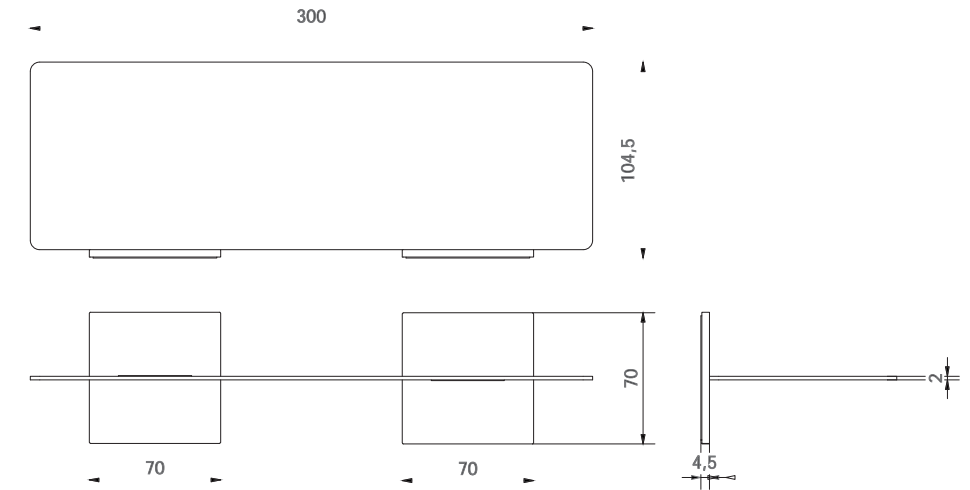

MATERIALI	acciaio verniciato
FINITURE	bianco opaco, nero opaco
MATERIALS	painted steel
FINISHES	mat white, mat black
MATERIALEN	gefärbter Stahl
OBERFLÄCHEN	mattweiß, mattschwarz
MATERIALES	acero pintado
ACABADOS	blanco mate, negro mate
MATERIAUX	acier verni
FINITIONS	blanc mat, noir mat

# CLICK

portarotolo  
toilet roll holder  
Toilettenpapierhalter  
portarrollos  
porte-rouleau

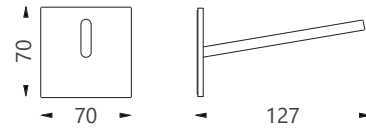

MATERIALI	acciaio verniciato
FINITURE	bianco opaco, nero opaco
MATERIALS	painted steel
FINISHES	mat white, mat black
MATERIALEN	gefärbter Stahl
OBERFLÄCHEN	mattweiß, mattschwarz
MATERIALES	acero pintado
ACABADOS	blanco mate, negro mate
MATERIAUX	acier verni
FINITIONS	blanc mat, noir mat

# CLICK

portasalviette  
towel holder  
Handtuchhalter  
toallero  
porte serviettes

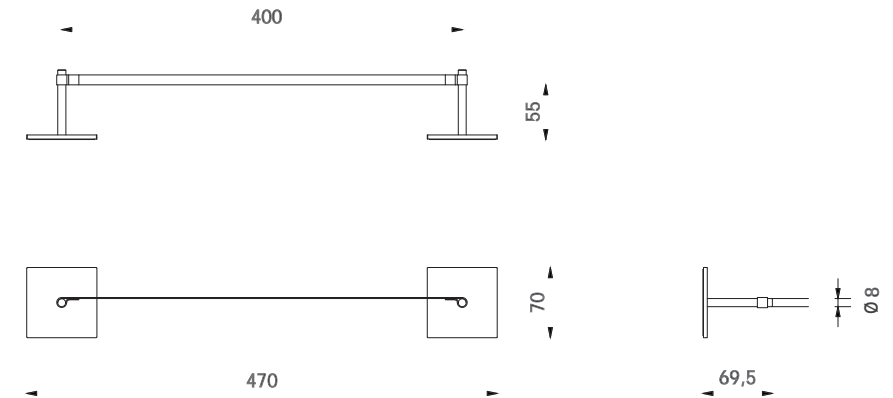

MATERIALI	staffe: acciaio verniciato, porta salviette: PVC e PES
FINITURE	staffe: bianco opaco, nero opaco, porta salviette: nero, grigio ghiaccio
MATERIALS	brackets: painted steel, towel holder: PVC and PES
FINISHES	plates: mat black and mat white, towel holder: black, ice grey
MATERIALEN	Halterung: gefärbter Stahl, Handtuchhalter: PVC und PES
OBERFLÄCHEN	Halterung: mattweiß, mattschwarz, Handtuchhalter: schwarz, eisgrau
MATERIALES	soporte: acero pintado, toallero: PVC y PES
ACABADOS	soporte: blanco mate, negro mate, toallero: negro, gris hielo
MATERIAUX	plaques: acier verni, porte serviettes: PVC and PES
FINITIONS	plaques: blanc mat, noir mat, porte serviettes: noir, gris acier

# CLICK

specchio ingranditore  
magnifying mirror  
Vergrößerungsspiegel  
espejo de aumento  
miroir agrandisseur

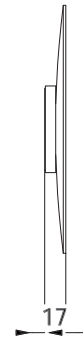
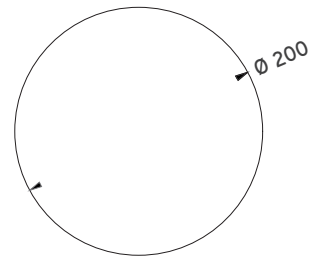

specchio  
mirror  
Spiegel  
espejo  
miroir

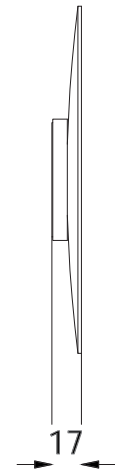
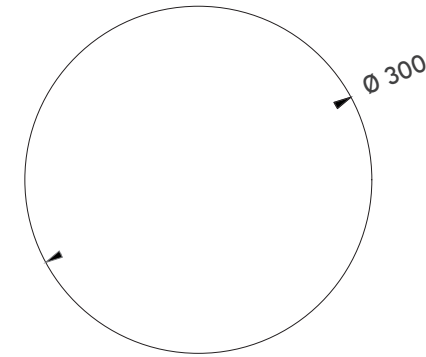

# CLICK



MATERIALI	specchio ingranditore: vetro, base: PVC
FINITURE	base: PVC bianco, PVC nero
MATERIALS	magnifying mirror: glass, base: PVC
FINISHES	base: white PVC, black PVC
MATERIALEN	Vergrößerungsspiegel: Glas, Basis: PVC
OBERFLÄCHEN	Basis: weiß PVC, schwarz PVC
MATERIALES	Basis: weiß PVC, schwarz PVC
ACABADOS	espejo de aumento: cristal, soporte: PVC
MATERIAUX	miroir agrandisseur: vitre, base: PVC
FINITIONS	base: blanc PVC, noir PVC



MATERIALI	specchio: vetro di sicurezza, base: PVC
FINITURE	base: PVC bianco, PVC nero
MATERIALS	mirror: safety glass, base: PVC
FINISHES	base: white PVC, black PVC
MATERIALEN	Spiegel: Sicherheitsglas, Basis: PVC
OBERFLÄCHEN	Basis: weiß PVC, schwarz PVC
MATERIALES	espejo: cristal, soporte: PVC
ACABADOS	soporte: PVC blanco, PVC negro
MATERIAUX	miroir: vitre de sécurité, base: PVC
FINITIONS	base: blanc PVC, noir PVC

# CLICK

Portascopino  
toilet brush holder  
Toilettenbürstenhalter  
escobillero  
porte-brosse

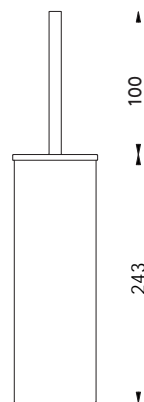

MATERIALI	acciaio verniciato
FINITURE	bianco opaco, nero opaco
MATERIALS	painted steel
FINISHES	mat white, mat black
MATERIALEN	gefärbter Stahl
OBERFLÄCHEN	mattweiß, mattschwarz
MATERIALES	acero pintado
ACABADOS	blanco mate, negro mate
MATERIAUX	acier verni
FINITIONS	blanc mat, noir mat

# CLICK

appendino  
wall hook  
Wandhaken  
gancho  
patère

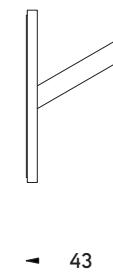
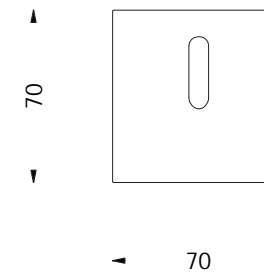

MATERIALI	acciaio verniciato
FINITURE	bianco opaco, nero opaco
MATERIALS	painted steel
FINISHES	mat white, mat black
MATERIALEN	gefärbter Stahl
OBERFLÄCHEN	mattweiß, mattschwarz
MATERIALES	acero pintado
ACABADOS	blanco mate, negro mate
MATERIAUX	acier verni
FINITIONS	blanc mat, noir mat

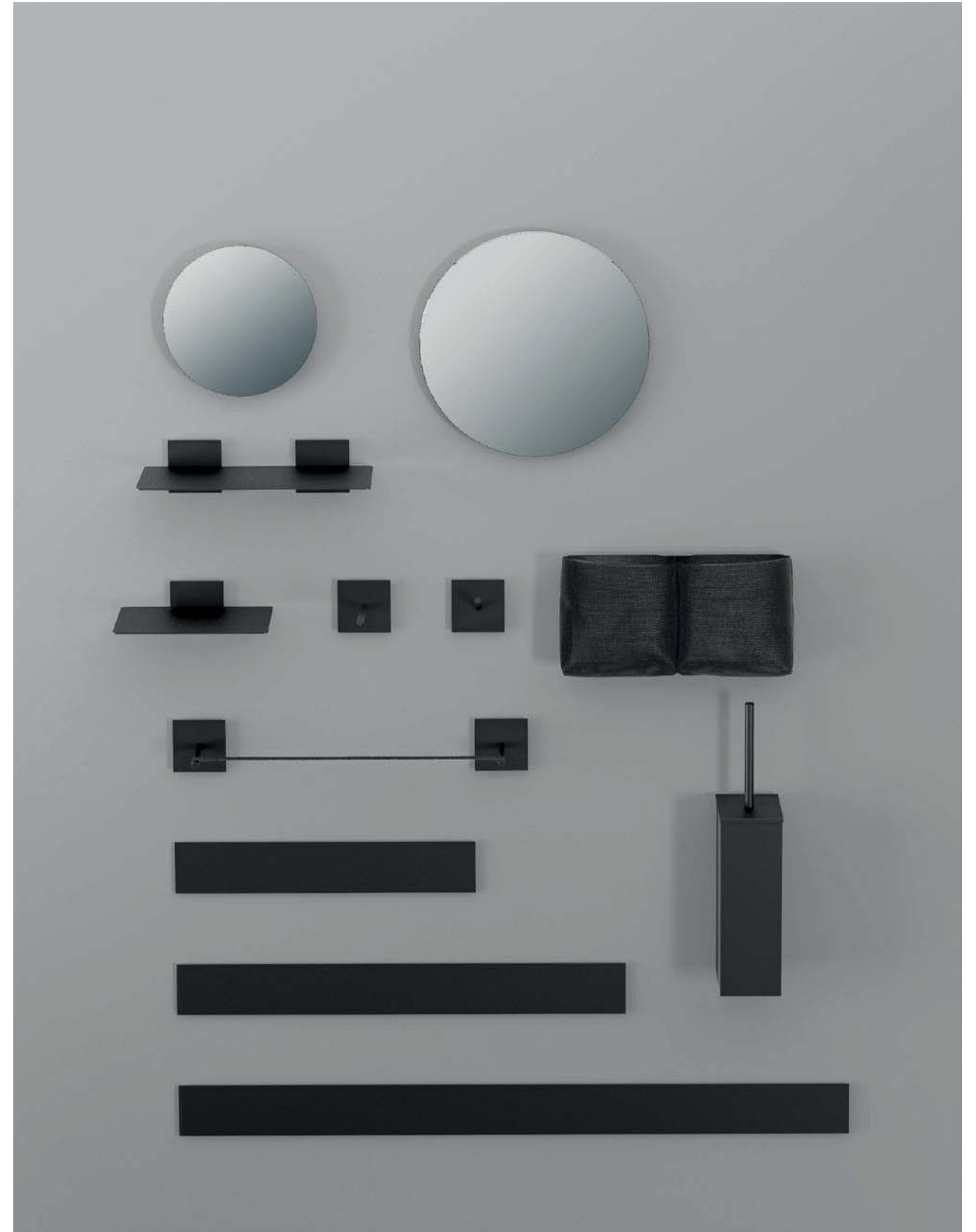
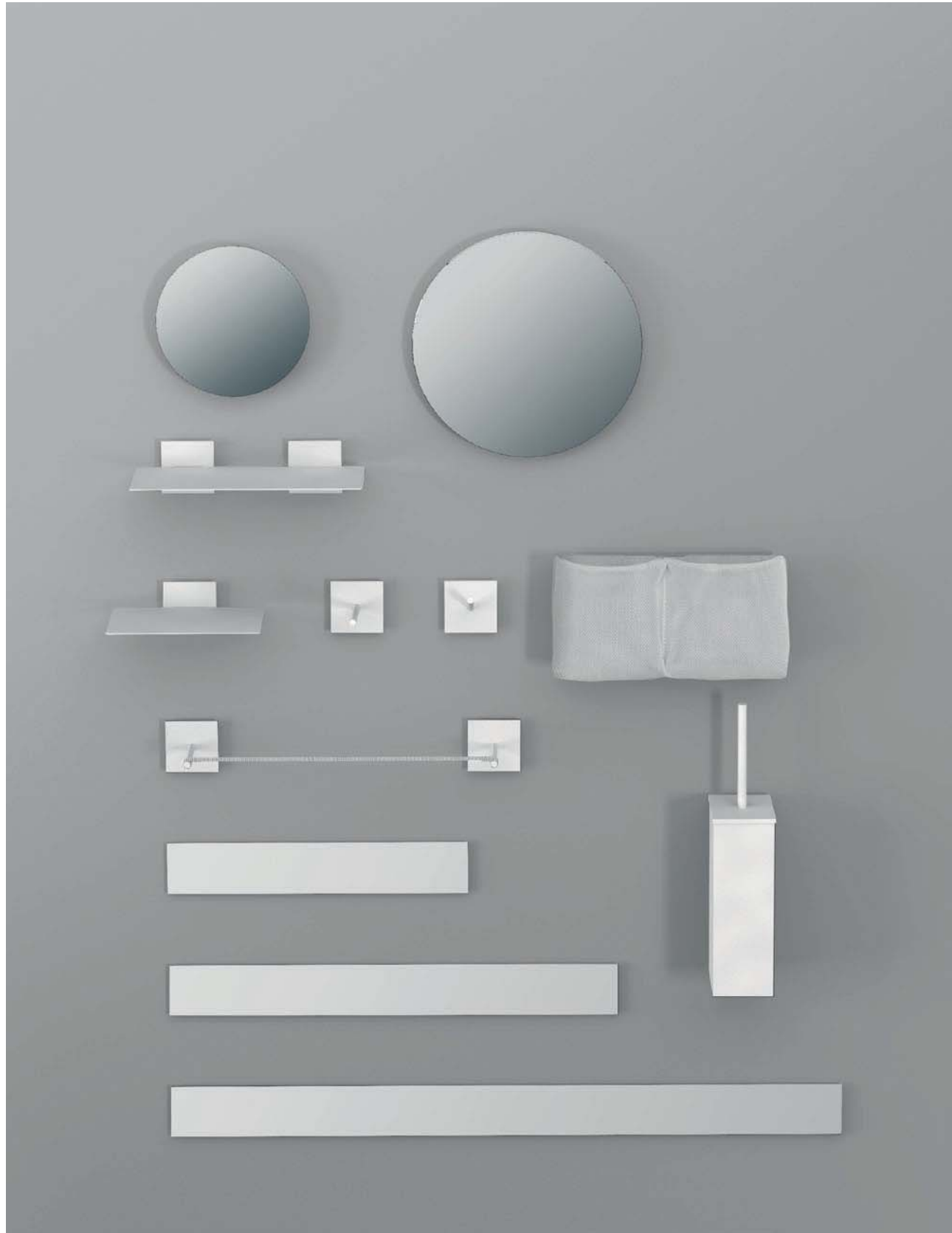

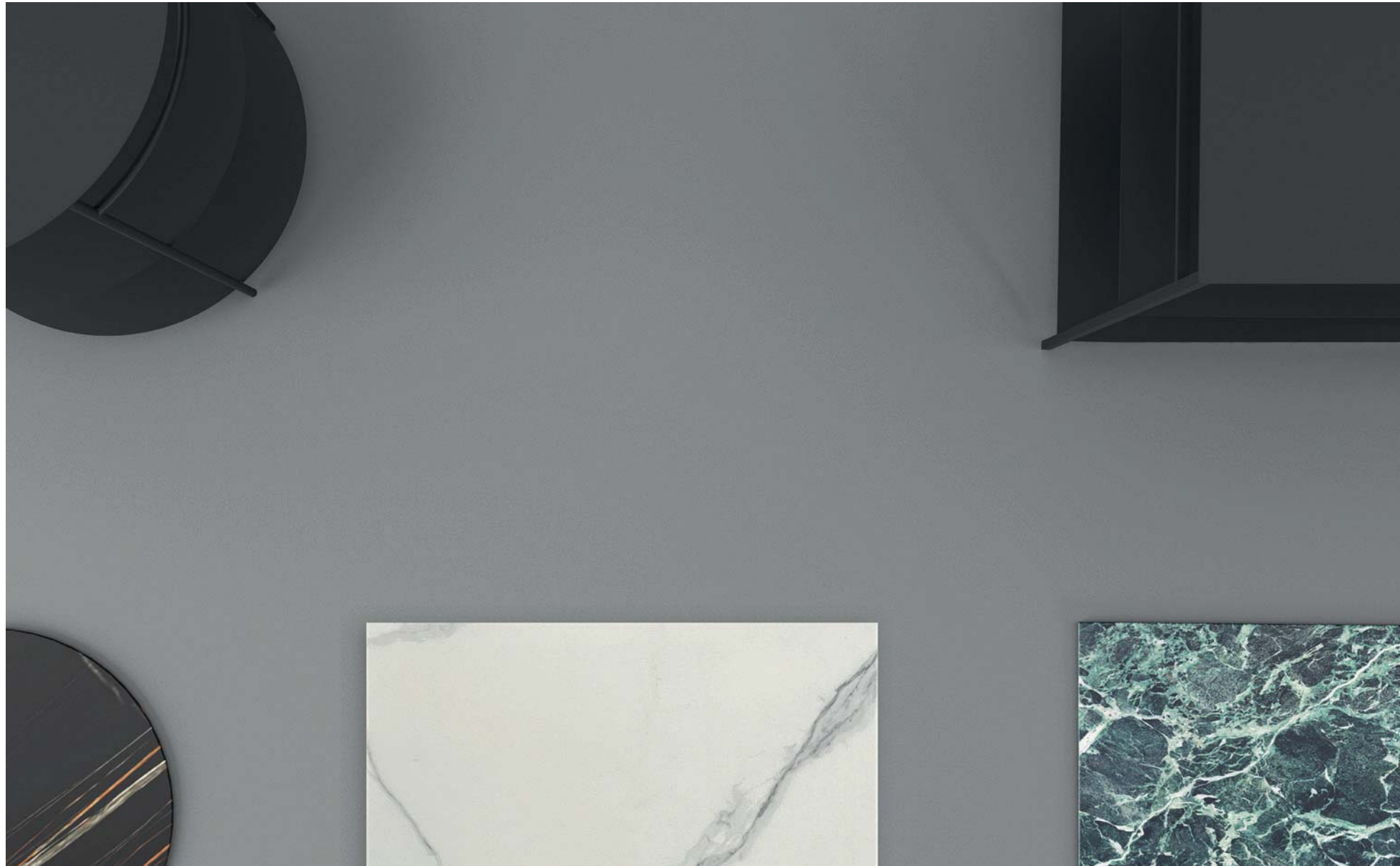

# MOBBY

.....

*Design*

EVER  
Life Design

.....



Con Mobby EVER Life Design si presenta con una proposta dove semplicità, minimalismo e studio delle forme, si fondono in un unico corpo.

EN With Mobby, EVER Life Design presents a new simple and minimal project, in which design and functionality are strictly connected together in one single body.

DE Mobby EVER Life Design präsentiert sich mit einem Vorschlag, bei dem Einfachheit, Minimalismus und das Studium der Formen zu einem einzigen Körper verschmelzen.

ES Con Mobby EVER Life Design se presenta con una propuesta donde la sencillez, el minimalismo y el estudio de las formas se unen en un solo cuerpo.

FR Avec la collection Mobby, EVER Life Design se présente avec une proposition dans laquelle simplicité, minimalisme et étude des formes se rejoignent en un seul corps



MOBBY

A completamento delle nostre collezioni di lavabi Bounce, Stony e Link, Mobby è la soluzione pratica e compatta per il tuo bagno. Una sottile linea metallica sorregge il ripiano su cui posizionare il lavabo, e due comodi ripiani inferiori.

Disponibile in bianco opaco e nero opaco, Mobby diventa anche personalizzabile grazie all'inserimento di un elegante inserto in pietra disponibile in 3 colorazioni

EN Mobby is a practical and compact solution for your bathroom. With its elegant shape outlined by a thin metallic line, this structure offers a top shelf on which you can install the washbasin, and two practical lower shelves for all your accessories.

Available in mat white and mat black, Mobby also becomes customizable thanks to the possibility to add an elegant element made of stone, available in 3 colors.

DE Ergänzend zu unseren Waschtischkollektionen Bounce, Stony und Link ist Mobby die praktische und kompakte Lösung für Ihr Badezimmer. Mit ihrer eleganten Form, die von einer dünnen Metalllinie umrissen wird, bietet dieser Waschtischschrank ein oberes Regalbrett, auf dem das Waschtisch installiert werden kann, und zwei bequeme untere Regalbretter für alle Ihre Accessoires.

Erhältlich in mattem Weiß und mattem Schwarz, wird Mobby auch dank des Einsetzens eines eleganten Steineinsatzes, der in 3 Farben erhältlich ist, personalisierbar.

ES Para completar nuestras colecciones de lavabos Bounce, Stony y Link, Mobby es la solución práctica y compacta para tu baño. Con su elegante forma delineada por una fina línea metálica, este mueble de lavabo ofrece un nivel superior para instalar el lavabo y dos cómodos niveles inferiores para todos tus accesorios. Disponible en blanco y negro mates, Mobby también se puede personalizar gracias a la inclusión de un elegante inserto de piedra disponible en 3 colores.

FR Pour compléter nos collections de lavabos Bounce, Stony et Link, Mobby est la solution pratique et compacte pour votre salle de bain. Avec sa forme élégante, soulignée par une fine ligne métallique, ce meuble pour vasques offre une une étagère supérieur sur lequel installer le lavabo, et deux inférieures pratiques pour tous vos accessoires. Disponible en blanc mat et noir mat, Mobby est aussi personnalisable grâce à l'inclusion d'un élégant étagère en pierre disponible en 3 couleurs.

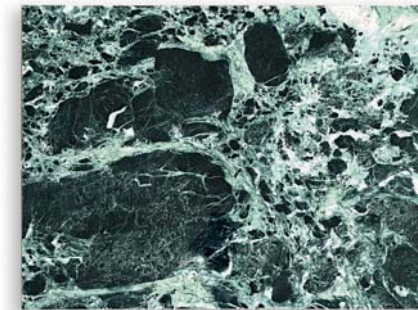

ELBA



APUANE



ETNA



MOBBY



# MOBBY

mobile per lavabo  
washbasin furniture  
Waschbecken Möbel  
meuble de lavabo  
meuble pour vasque

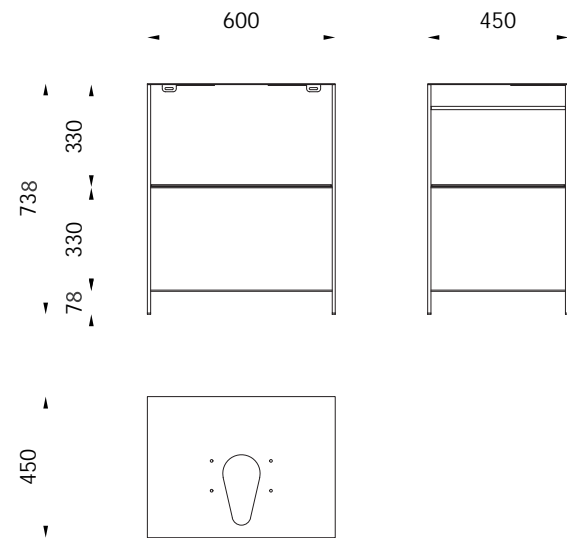

# MOBBY

mobile per lavabo  
washbasin furniture  
Waschbecken Möbel  
meuble de lavabo  
meuble pour vasque

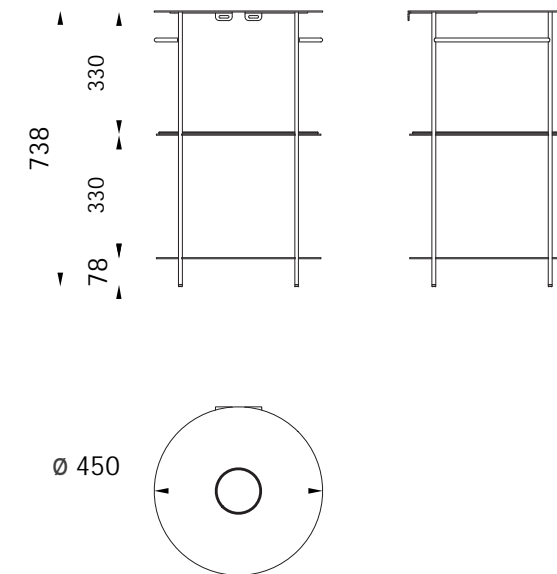

<b>MATERIALI</b>	acciaio verniciato
<b>FINITURE</b>	bianco opaco, nero opaco
<b>MATERIALS</b>	painted steel
<b>FINISHES</b>	mat white, mat black
<b>MATERIALEN</b>	gefärbter Stahl
<b>OBERFLÄCHEN</b>	mattweiß, mattschwarz
<b>MATERIALES</b>	acero pintado
<b>ACABADOS</b>	blanco mate, negro mate
<b>MATERIAUX</b>	acier verni
<b>FINITIONS</b>	blanc mat, noir mat



<b>MATERIALI</b>	acciaio verniciato
<b>FINITURE</b>	bianco opaco, nero opaco
<b>MATERIALS</b>	painted steel
<b>FINISHES</b>	mat white, mat black
<b>MATERIALEN</b>	gefärbter Stahl
<b>OBERFLÄCHEN</b>	mattweiß, mattschwarz
<b>MATERIALES</b>	acero pintado
<b>ACABADOS</b>	blanco mate, negro mate
<b>MATERIAUX</b>	acier verni
<b>FINITIONS</b>	blanc mat, noir mat



\*in versione "da appendere/adhesiva/ventosa"  
 \*version "to hang/ adhesive/ suction cup"  
 \* in der version "Aufhängen / Klebstoff / Saugnapf".  
 \*en versión "colgar / adhesivo / ventosa"  
 \*version "à accrocher / adhésive / ventouse"

**sistema modulare multifunzione per il bagno, la casa e il corpo**  
 multifunction modular system for bath and home and the body  
 Modulares Multifunktionssystem für Bad, Haus und Körper  
 sistema modular multifunción para el baño, la casa y el cuerpo  
 système modulaire multifonction pour la salle de bain et la maison et le corps

# T A P E

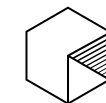

**archiproducts**  
 DESIGN AWARDS  
 —  
 WINNER 2020

.....

anche adesivo  
 also adhesive  
 auch Selbstklebende  
 también adhesivo  
 aussi adhésif

*Design*

Monica Graffeo  
 &  
 EVER Life Design

.....



TAPE STORAGE

EVTP160PA

fascia parete  
wall band  
Wand Riemen  
correa de pared  
sangle pour le mur

EVTPBKTDN

basket small double  
basket small double  
basket small double  
basket small double

EVTPAAPD

gancio doppio  
double hook  
Zweifachhaken  
gancho doble  
patère double

EVTPAPRT

portarotolo  
toilet roll holder  
Toilettenpapierhalter  
portarrolos  
porte-rouleau



x2



Una fascia attrezzabile in diversi modi, per diversi scopi e diversi ambienti: TAPE è una collezione modulare ed innovativa che vuole coniugare design e benessere all'interno dell'ambiente domestico. La collezione si declina nelle versioni STORAGE, FIT e SHOWER.

.....

EN A full - fitted band, that you can complete in different ways, for different uses and spaces: TAPE is a modular and innovative collection that wants to combine design and wellness in the home. The collection has three different features: STORAGE, FIT and SHOWER.

DE Eine Band, die mit verschiedener Art und Weise, für verschiedene Zwecke und in verschiedenen Umgebungen ausgestattet werden kann: TAPE ist eine modulare und innovative Kollektion, die das Design und Ihr Wohlbefinden verbindet. Die Kollektion hat drei Versionen: STORAGE, FIT und SHOWER.

ES Una banda equipable en diferentes maneras, para diferentes propósitos y diferentes ambientes: TAPE es una colección modular e innovadora que quiere conjugar diseño y bienestar dentro del ambiente doméstico. La colección está disponible en las versiones STORAGE, FIT y SHOWER.

FR Une bande à équiper, avec des accessoires différents à utiliser pour différents buts et espaces: TAPE est une collection modulaire et innovante qui allie design et bien-être dans la maison. La collection se décline dans les versions STORAGE, FIT et SHOWER.



EVTP100PA

fascia parete +  
wall band  
Wand Riemen  
correa de pared  
sangle pour le mur



EVTPAAPD

gancio doppio +  
double hook  
Zweifachhaken  
gancho doble  
crochet double



EVTPBKSMG

basket small one +  
basket small one  
basket small one  
basket small one  
basket small one



EVTPBKTDG

basket small double  
basket small double  
basket small double  
basket small double  
basket small double



TAPE STORAGE è un sistema – organizer multi-funzione per riporre gli oggetti nei diversi spazi e ambienti della casa e non solo. TAPE STORAGE trova posto in bagno, in cucina ed in generale nelle diverse stanze della casa o negli uffici.

.....

EN TAPE STORAGE is an system-organizer to store items in different spaces, and not only that. It is perfect in the bathroom, in the kitchen, but also in every other room of your home or also in the office.

DE TAPE STORAGE ist ein multifunktionale Organisierung System der Objekte, dass in den verschiedenen Räumen des Hauses gelegt werden kann. TAPE STORAGE passt einfach im Badezimmer, in der Küche, in den verschiedenen Räumen des Hauses oder in den Büros an.

ES TAPE STORAGE es un sistema-organizador multifuncional para almacenar objetos en los diversos espacios y entornos de la casa y no solo. TAPE STORAGE encuentra su lugar en el baño, en la cocina y en general en las diferentes habitaciones de la casa o en las oficinas.

FR TAPE STORAGE est un système d'organisation multifonctionnel pour stocker les objets dans les différents espaces et chambres de la maison. TAPE STORAGE trouve sa place dans la salle de bain, dans la cuisine et en général dans les différentes chambres de la maison ou dans les bureaux.



EVTP160PA  
 fascia per parete  
 wall band  
 Wand Riemen  
 correa de pared  
 sangle pour le mur

+

EVTPAAPD  
 gancio doppio  
 double hook  
 Zweifachhaken  
 gancho doble  
 crochet double  
 x2

+

EVTPBKTDG  
 basket small double  
 basket small double  
 basket small double  
 basket small double  
 x2

+

EVTPBKLAG  
 basket large  
 basket large  
 basket large  
 basket large

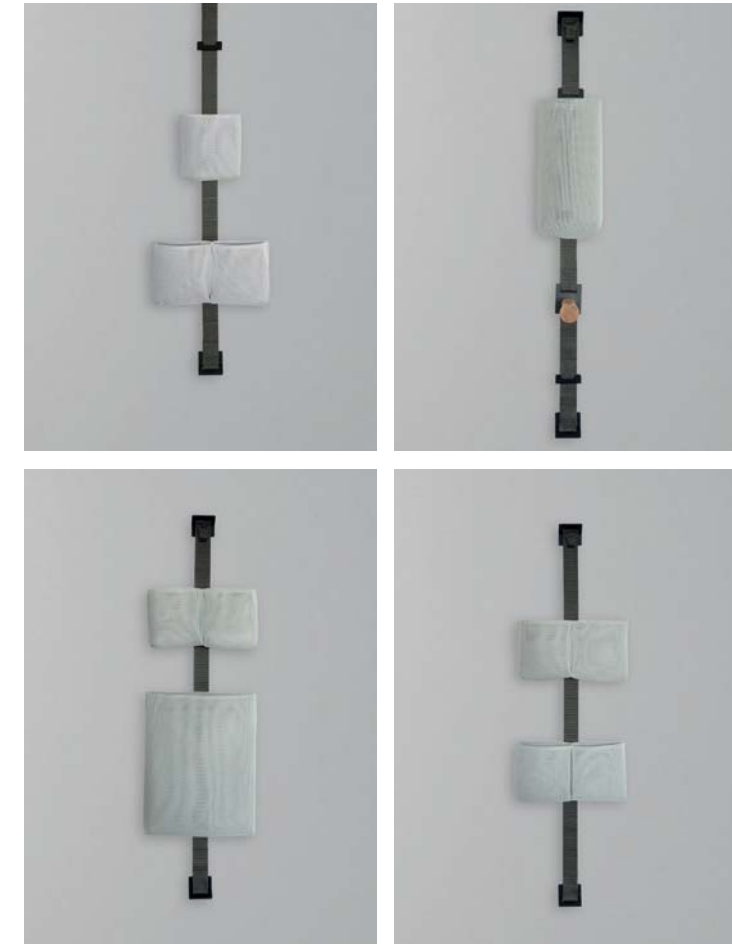

◦ **TAPE STORAGE 1 MT**  
 CONFIGURAZIONI | CONFIGURATIONS  
 KONFIGURATIONEN | CONFIGURACIONES  
 CONFIGURATIONS

/ fascia a parete / wall band / Wand Riemen  
 correa de pared / sangle au mur



**TAPE STORAGE 1,60 or 2 MT** ◦  
 CONFIGURAZIONI | CONFIGURATIONS |  
 KONFIGURATIONEN | CONFIGURACIONES |  
 CONFIGURATIONS  
 / fascia a parete / wall band / Wand Riemen  
 correa de pared / sangle au mur

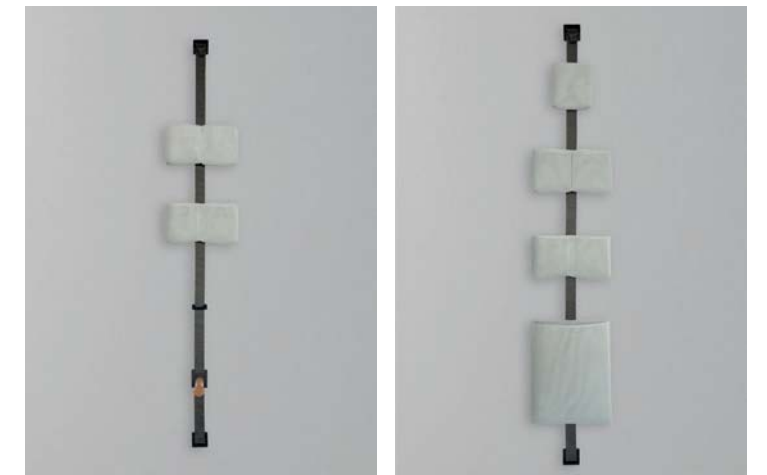





TAPE è anche un valido alleato per la forma fisica. Le fasce per allenamento in sospensione, il mattoncino ed il tappetino in sughero trasformano TAPE in TAPE FIT, una combinazione di accessori ed elementi, che valorizzano la dimensione di un corpo in movimento, energetico, vivo che ha bisogno di muoversi a tutte le età e di tenersi in forma abitando in un ambiente ordinato ed organizzato. Con pochi elementi, TAPE FIT trasforma qualsiasi angolo della casa in un' area fitness pratica e funzionale per mantenersi in forma coniugando design, funzionalità e benessere all'interno della casa.

EVTPK160DN

EN TAPE is also a valid partner for your physical form. Suspension training bands, cork yoga bricks and mats: accessories that change the nature of TAPE into TAPE FIT, a combination of accessories and elements that enhance the shape of a body in motion, energetic, alive, a body that feels the need to move at all ages and to keep fit by living in a space organized with order. With a few elements, TAPE FIT transforms every corner of the house in a practical and functional fitness area to keep yourself fit by combining design, functionality and well-being in the house.

DE TAPE ist auch ein wertvoller Verbündeter für die körperliche Fitness. Der Schlingentrainer, die Yoga Blöcke und die Korkmatte, verwandeln TAPE in TAPE FIT, eine Kombination aus Zubehör und Elemente für die Verstärkung einem bewegenden, energischen und lebendigen Körper, der sich im jede Alter bewegen soll, um sich fit in einer geordneten und gut organisierten Umgebung zu halten. Mit wenigen Elementen TAPE FIT verwandelt jeden Winkel des Hauses in einem praktischen und funktionalen Fitnessraum, der das Design, die Funktionalität und das Wohlbefinden zusammenbringt.

ES TAPE es además un válido aliado para la forma física. Las bandas de entrenamiento de suspensión, el ladrillo de yoga y la esterilla en corcho transforman a TAPE en TAPE FIT, una combinación de accesorios y elementos, que realzan la dimensión de un cuerpo en movimiento, energético y vivo que necesita moverse a todas las edades y mantenerse en forma viviendo en un entorno ordenado y organizado. Con solo unos pocos elementos, TAPE FIT transforma cualquier rincón de la casa en un espacio fitness práctico y funcional para mantenerse en forma combinando diseño, funcionalidad y bienestar dentro del hogar.

FR TAPE est aussi une aide précieuse pour rester en forme. Les sangles que vous pouvez utiliser pour l'entraînement en suspension, le brick et le tapis pour le yoga en liège, transformant TAPE en TAPE FIT, une combinaison d'accessoires et éléments, qui améliorent un corps en mouvement, énergétique, vivant, qui a besoin de rester en forme à tous les âges, en vivant dans un espace ordonné et organisé. Avec juste quelques éléments, TAPE FIT transforme n'importe quel coin de la maison en un espace fitness pratique et fonctionnel pour vous garder fit en alliant design, fonctionnalité et bien être dans la maison.



T A P E F I T

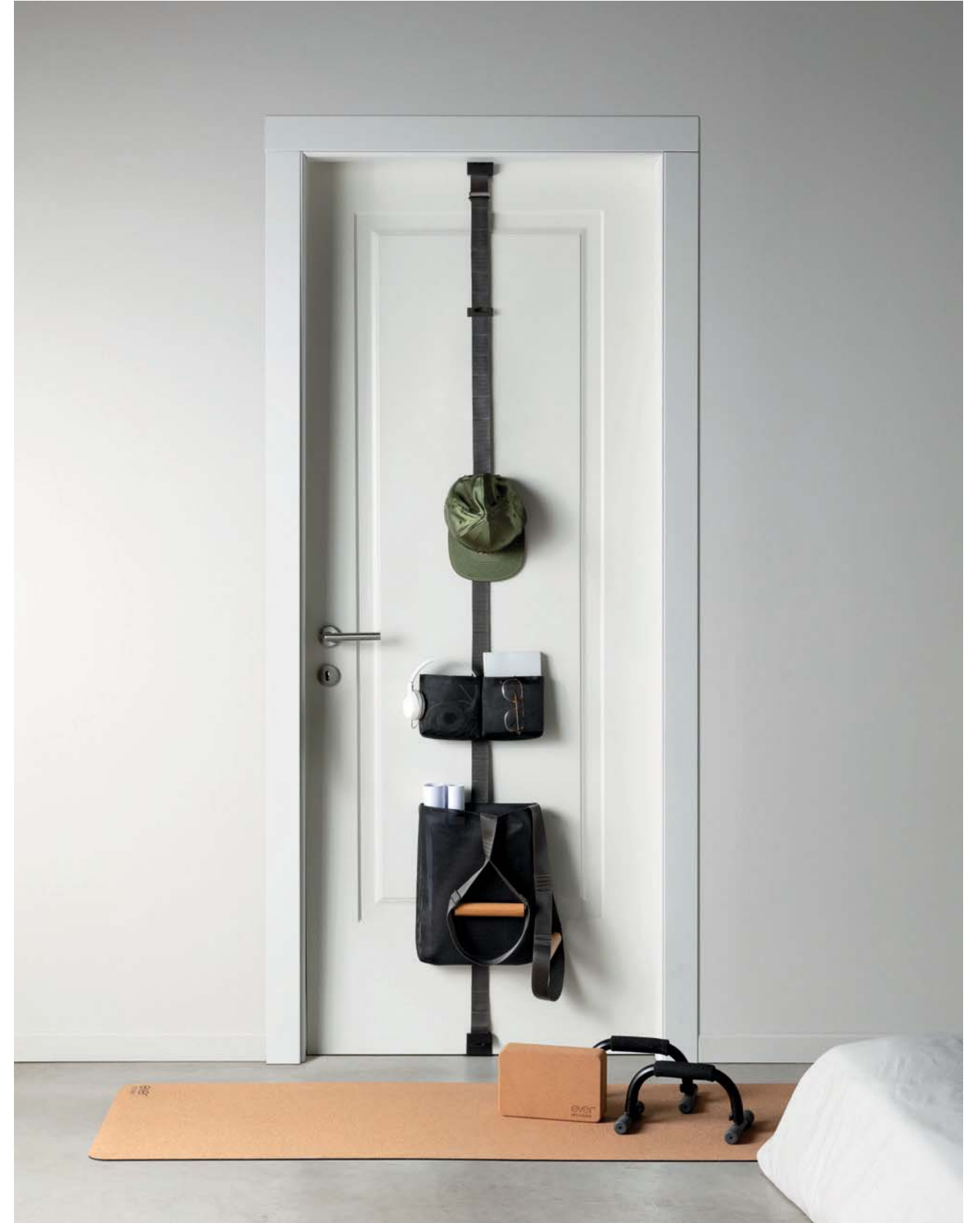

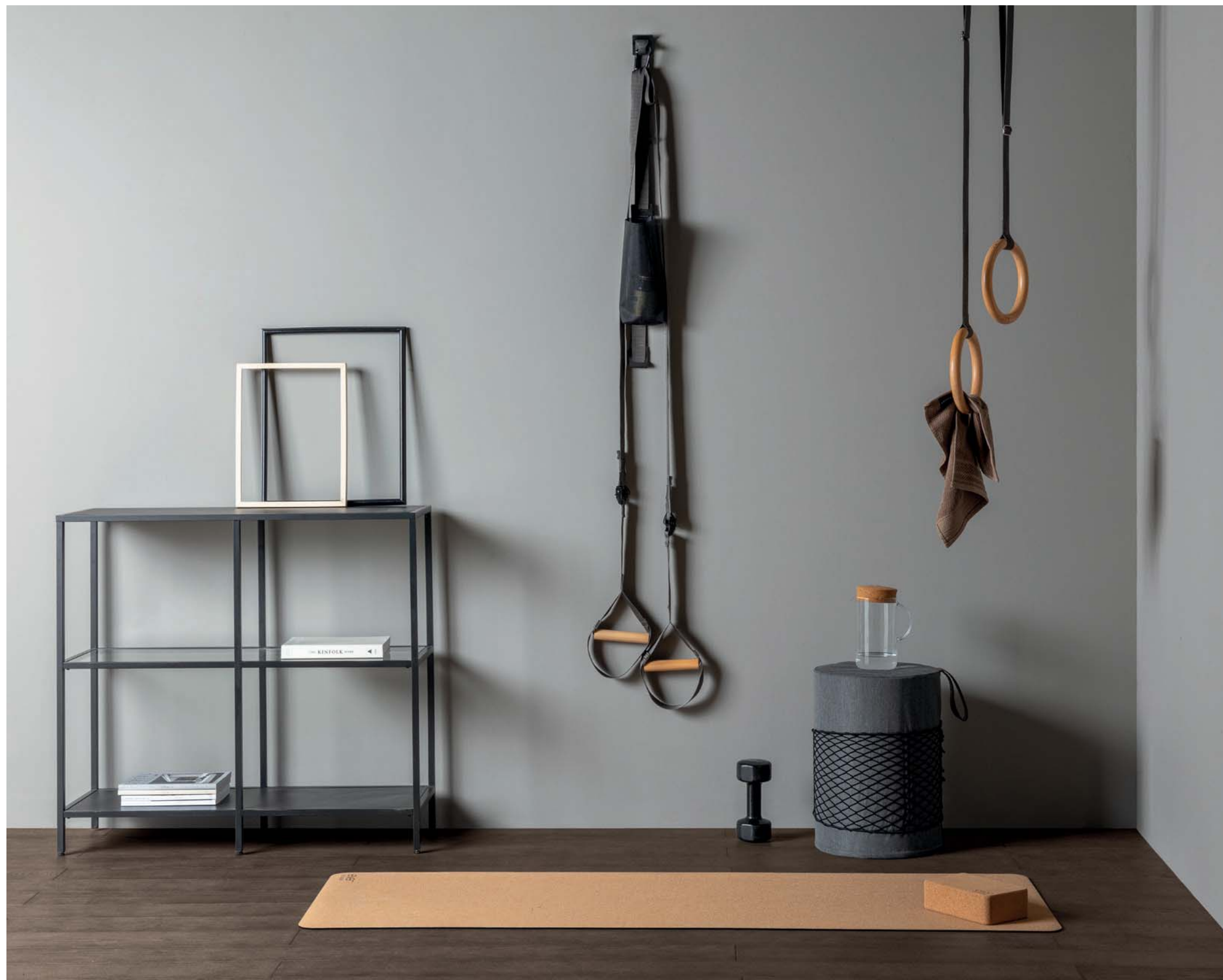

La fascia per l'allenamento in sospensione può essere fissata direttamente ad una parete, ad una porta o ad una trave. Nella versione TAPE FIT standard è già incluso l'accessorio prolunga che ne permette il fissaggio, ad esempio, ad una trave. Disponibili come optional il sistema per fissaggio diretto al muro o il sistema per utilizzarlo fissandolo ad una porta. L'estrema versatilità del sistema TAPE permette alla versione STORAGE di supportare anche l'utilizzo della collezione FIT, includendo, in ogni versione da parete, un punto di aggancio sicuro per il TAPE FIT.

.....

EN The suspension training band can be fixed to the wall, to the door or on a beam. With the standard version of the TAPE FIT it is included the accessory used as extension cord in order to allow the fixation, for example, on a beam. The wall and the door fixation system are available like optional. The extreme versatility of the TAPE system allows the version STORAGE to support also the FIT version, thanks to the possibility to use specific hooking points available in the wall version.

DE Der Schlingentrainer kann direkt an einer Wand, an einer Tür oder an einem Schwebebalken befestigt werden. In der Standardversion von TAPE FIT, wird dem Schlingentrainer schön die Erweiterungsband, um das Produkt an dem Schwebebalken zu anhängen eingeschlossen. Wird jedoch für TAPE FIT als optionale Zubehör, eine Wandbefestigung und einen Türanker angeboten. Das System TAPE ist sehr vielseitig, jede Wandversion hat ein sicherer Haken für den Schlingentrainer, um eine perfekte Integration zwischen TAPE FIT und TAPE STORAGE zu ermöglichen.

ES La banda de entrenamiento de suspensión se puede fijar directamente a una pared, una puerta o una viga. En la versión estándar TAPE FIT ya viene incluido el accesorio de extensión que permite fijarlo, por ejemplo, a una viga. Disponible como opcional el sistema de fijación directa a la pared o el sistema de fijación a la puerta. La extrema versatilidad del sistema TAPE permite que la versión STORAGE también admita el uso de la parte FIT, incluyendo, en cada versión de pared, un punto de fijación seguro para el TAPE FIT.

FR Les sangles pour l'entraînement en suspension peuvent être fixées au mur, à la porte ou à une poutre. Dans la version de TAPE FIT standard, est inclus un accessoire extensible pour la fixation du produit, par exemple, à une poutre. Est disponibles comme option aussi la fixation pour la porte ou le mur. La grande polyvalence du système TAPE permet à la version STORAGE de supporter aussi la version FIT, grâce à la possibilité d'intégrer dans la version avec fixation au mur, un point d'accrochage.



Oggetti utili, leggeri e compatti, a basso impatto ambientale: il benessere è il centro di questa nuova collezione che vede il corpo vivere in ambienti ordinati e in un mondo più sano. Lo yoga Brick in sughero è compatto ed elegante e risulta un ottimo supporto per gli esercizi di stretching e per la pratica di alcune delle posizioni dello Yoga. Il tappetino è a zero impatto ambientale perché completamente riciclabile.

FR Des objets utiles et légers, compactes, avec un bas impact environnemental: le bien-être est au centre de cette nouvelle collection, qui conçoit le corp comme une identité vivant dans un environnement ordonné et un monde plus sain. Le yoga brick, en liège, est compact et élégant, et est un excellent support pour les exercices de yoga ou le stretching. Le tapis c'est un produit dont l'impact environnemental est nul, parce que est complètement recyclable.

EN Light accessories, useful and compact, with a low environmental impact: wellness is the focus of this new collection, with a body that lives in sorted spaces with special attention to health care. The cork yoga brick is compact and elegant and it is a valid support for stretching exercises and for yoga poses. The Yoga mat, with a zero environmental impact, is completely recyclable.

DE Nützliche, leichte und kompakte Objekte mit geringer Umweltbelastung: Wohlbefinden ist das Zentrum dieser neuen Kollektion, die den Körper in einer geordneten Umgebung und in einer gesünderen Welt leben lässt. Der Yoga-Brick ist kompakt und elegant und eignet sich hervorragend für Dehnübungen und zum Üben einiger Yoga-Positionen. Die Matte ist absolut umweltfreundlich, da sie vollständig recycelbar ist.

ES Objetos útiles, ligeros y compactos con bajo impacto ambiental: el bienestar es el centro de esta nueva colección que ve al cuerpo viviendo en ambientes ordenados y en un mundo más saludable. El ladrillo de yoga de corcho es compacto y elegante y es un excelente soporte para ejercicios de stretching y para practicar algunas de las posturas de yoga. La esterilla tiene cero impacto ambiental ya que es completamente reciclable.



## ◦ TAPE FIT 1,60 MT

CONFIGURAZIONI | CONFIGURATIONS | KONFIGURATIONEN | CONFIGURACIONES | CONFIGURATIONS

/ fascia a parete / wall band / Wand Riemen / correa de pared / sangle au mur



### TAPE FIT

fascia per allenamento - 1 pz incluso  
suspension training band - 1 piece included  
Schlingentrainer - 1 Stk enthalten  
bandas de entrenamiento de suspensión - 1 pieza incluida  
sangles pour l'entraînement en suspension - 1 unité incluse



### TAPE FIT

fascia per allenamento - 1 pz incluso  
suspension training band - 1 piece included  
Schlingentrainer - 1 Stk enthalten  
bandas de entrenamiento de suspensión - 1 pieza incluida  
sangles pour l'entraînement en suspension - 1 unité incluse



TAPE SHOWER

TAPE coniuga design e funzionalità in ogni spazio, anche sotto la doccia. TAPE SHOWER si fissa all'interno del box mediante ventose, adesivi o ganci; è composto da una fascia lunga 60 cm ed è disponibile in due varianti accessoriate: la prima composta da fascia, basket small one, basket small double; la seconda composta da fascia e due basket small double.

.....

EN TAPE combines design and functionality in every space, even under the shower. TAPE SHOWER consists in a band of 60 cm, that can be fixed inside the shower box thanks to suction cups, adhesive tape or a system of hooks. It is available in two versions complete with different accessories: the first one consists in one band with basket small one and small double; the second one consists in a band with two baskets small double.

DE TAPE verbindet Design und Funktionalität in jedem Wohnraum, auch unter der Dusche. TAPE SHOWER hängt sich ans Glas der Duschkabine mittels kaum sichtbare Saugnäpfe an, die sie unter Wasser Sprühen stark an der Fläche angeklebt bleiben; TAPE SHOWER besteht aus einem 60 cm lang Band, dass im zwei Konfigurationen mit Zubehör ausgestattet worden ist: die erste besteht aus dem Band, dem Basket Small One und dem Basket Small Double; die zweite besteht aus dem Band und zwei kleinen Basket Small Double Körben.

ES TAPE combina diseño y funcionalidad en cualquier espacio, incluso en la ducha. TAPE SHOWER se fija en el interior de la ducha por las ventosas invisibles para adherirse a la pared con estabilidad incluso bajo el agua; está compuesto por una correa de 60 cm de largo y está disponible en dos versiones con accesorios: la primera consiste en una correa, basket small one, basket small double; la segunda consiste en una correa y dos baskets small double.

FR TAPE allie design et fonctionnalite dans tous les espaces, meme sous la douche. TAPE SHOWER est une bande de 60 cm qui se fixe dans la douche avec ventouses, adhésif, ou un système de crochets. Disponible en deux variantes: la première est composée par une bande, un basket small one et un basket small double; le deuxième par une bande avec deux basket small double.



TAPE SHOWER è adesivo, con ganci per appenderlo al box doccia, oppure dotato di ventose. Tre modi diversi per avere un complemento che si fissa senza forare le pareti.

.....

EN TAPE SHOWER is adhesive, it is available with hooks to hang it on the shower box, or complete with suction cups. Three different ways for an accessory that you can fix in our shower corner without drilling the walls.

DE TAPE SHOWER ist selbstklebend, mit Haken zum Aufhängen an der Duschkabine oder mit Saugnäpfen. Drei verschiedene Möglichkeiten, ein Zubehör zu befestigen, ohne die Wände zu bohren.

ES TAPE SHOWER es adhesivo, con ganchos para colgarlo en la cabina de ducha, o equipado con ventosas. Tres formas diferentes de fijar un complemento sin perforar las paredes.

FR TAPE SHOWER est adhésif, mais aussi disponible avec des crochets pour la cabine de douche, ou ventouses. Trois modes d'installation pour avoir un accessoire qui se fixe sans percer les murs.



# T A P E S T O R A G E

**fascia per parete**  
wall band  
Wand Riemen  
correa versión pared  
sangle pour le mur

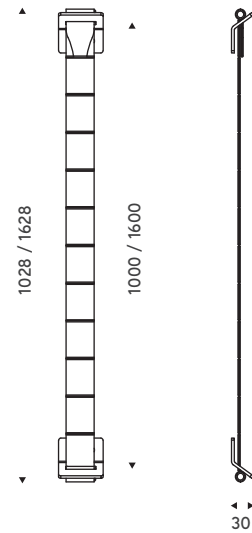

<b>MATERIALI</b>	acciaio, legno di faggio, polipropilene
<b>PORTATA</b>	120 kg
<b>FINITURE</b>	fascia di colore grigio - fissaggio parete e gancio porta: verniciato nero opaco
<b>MATERIALS</b>	steel, beech wood, polypropylene
<b>LOAD</b>	120 kg
<b>FINISHES</b>	grey band - wall fixation and door hook: mat black painted
<b>MATERIALIEN</b>	Stahl, Buchenholz, Polypropylen
<b>TRAGFÄHIGKEIT</b>	120 kg
<b>FARBEN</b>	grauer Riemen - Wandbefestigung und Türhaken: Haken mattschwarz lackiert
<b>MATERIALES</b>	acero, madera de haya, polipropileno
<b>CAPACIDAD</b>	120 kg
<b>COLORES</b>	correa gris - fijación de pared y gancho para puerta: pintado negro mate
<b>MATÉRIAUX</b>	laiton, bois de hêtre, polypropylène
<b>CAPACITÉ</b>	120 kg
<b>FINITIONS</b>	sangle gris - fixation au mur et crochet pour la porte: verni noir mat

note tecnica / technical details / technische Details / notas técnicas / notes techniques

# T A P E S T O R A G E

**portarotolo**  
toilet roll holder  
Toilettenpapierhalter  
portarollo  
porte-rouleau

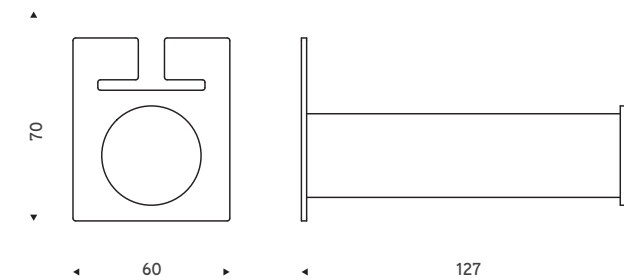

**gancio doppio**  
double hook  
Zweifachhaken  
gancho doble  
patère double

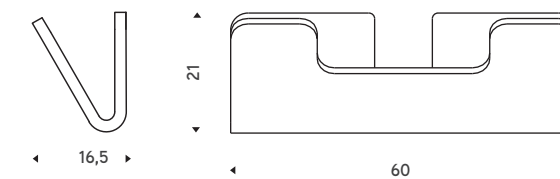

<b>MATERIALI</b>	portarotolo: alluminio, legno di faggio gancio doppio: alluminio
<b>FINITURE</b>	portarotolo: nero opaco gancio doppio: nero opaco
<b>MATERIALS</b>	aluminium, beech wood
<b>FINISHES</b>	double hook: aluminium toilet roll holder: black mat double hook: black mat
<b>MATERIALEN</b>	Rollenhalter: Aluminium, Buchenholz Zweifachhaken: Aluminium
<b>OBERFLÄCHEN</b>	Rollenhalter: mattschwarz Zweifachhaken: mattschwarz
<b>MATERIALES</b>	portarollo: aluminio, madera de haya gancho doble: aluminio
<b>ACABADOS</b>	portarollo: negro mate gancho doble: negro mate
<b>MATERIAUX</b>	porte rouleau: aluminium, bois de hêtre crochet double: acier
<b>FINITIONS</b>	porte rouleau: noir mat crochet double: noir mat

# T A P E S T O R A G E

**basket small one**  
basket small one  
basket small one  
basket small one

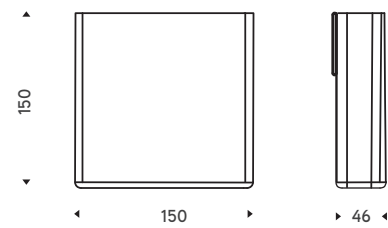

**basket small double**  
basket small double  
basket small double  
basket small double  
basket small double

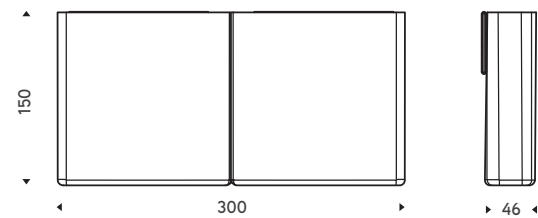

<b>MATERIALI</b>	alluminio, PVC e PES	<b>PORTATA</b>	2 kg
<b>FINITURE</b>	piastra: nero opaco - basket: nero, grigio ghiaccio		
<b>MATERIALS</b>	aluminium, PVC and PES	<b>CAPACITY</b>	2 kg
<b>FINISHES</b>	plate: mat black - basket: black, ice grey		
<b>MATERIALIEN</b>	Aluminium, PVC und PES	<b>TRAGFÄHIGKEIT</b>	2 kg
<b>OBERFLÄCHEN</b>	Platte: mattschwarz - Korb: schwarz, eisgrau		
<b>MATERIALES</b>	aluminio, PVC y PES	<b>CAPACIDAD</b>	2 kg
<b>ACABADOS</b>	placa: negro mate - cesta: negro, gris hielo		
<b>MATERIAUX</b>	aluminium, PVC et PES	<b>CAPACITÉ</b>	2 kg
<b>FINITIONS</b>	plaque: noire mat- panier: noir, gris acier		

# T A P E S T O R A G E

**basket medium**  
basket medium  
basket medium  
basket medium  
basket medium

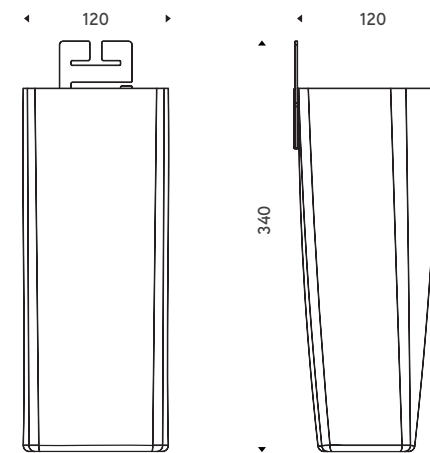

**basket large**  
basket large  
basket large  
basket large  
basket large

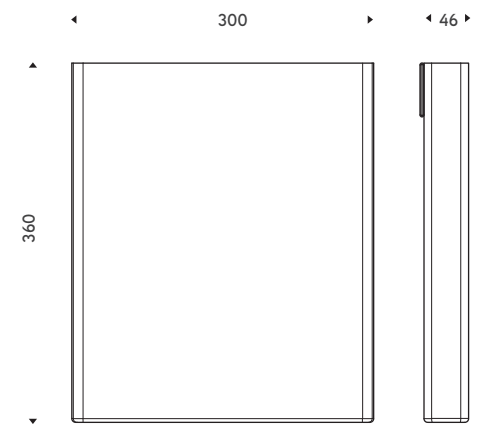

<b>MATERIALI</b>	alluminio, PVC e PES	<b>PORTATA</b>	5 kg
<b>FINITURE</b>	piastra: nero opaco - basket: nero, grigio ghiaccio		
<b>MATERIALS</b>	aluminium, PVC and PES	<b>CAPACITY</b>	5 kg
<b>FINISHES</b>	plate: mat black - basket: black, ice grey		
<b>MATERIALIEN</b>	Aluminium, PVC und PES	<b>TRAGFÄHIGKEIT</b>	5 kg
<b>OBERFLÄCHEN</b>	Platte: mattschwarz - Korb: schwarz, eisgrau		
<b>MATERIALES</b>	aluminio, PVC y PES	<b>CAPACIDAD</b>	5 kg
<b>ACABADOS</b>	placa: negro mate - cesta: negro, gris hielo		
<b>MATERIAUX</b>	aluminium, PVC et PES	<b>CAPACITÉ</b>	5 kg
<b>FINITIONS</b>	plaque: noire mate - panier: noir, gris acier		

# T A P E F I T

.....

## fascia per allenamento in sospensione

suspension training bands  
Schlingentrainer  
bandas de entrenamiento de suspensión  
sangles pour l'entraînement en suspension

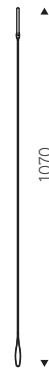

## gancio di fissaggio alla parete

hook for wall fixation  
Wandhaken  
gancho para la fijación a la pared  
crochet pour fixation au mur

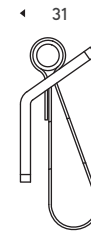
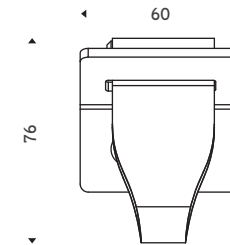

## gancio di fissaggio alla porta

hook for door fixation  
Türanker  
gancho para la fijación a la puerta  
crochet pour fixation sur la porte

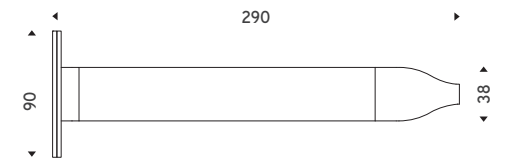

<b>MATERIALI</b>	moschettone e pinze: acciaio - fascia: polipropilene, feltro
<b>PORTATA</b>	manopole: legno di faggio
<b>FINITURE</b>	120 kg moschettone e pinze: nero opaco fascia: grigio manopole: legno naturale
<b>MATERIALS</b>	cam buckle and webbing lock clip: steel band: polypropylene, felt - handles: beech wood
<b>LOAD</b>	120 kg
<b>FINISHES</b>	cam buckle and webbing lock clip: mat black band: grey handles: natural wood
<b>MATERIALIEN</b>	Karabiner und Greifer: Stahl - Riemen: Polypropylen, Filz - Griffe: Buchenholz
<b>TRAGFÄHIGKEIT</b>	120 kg
<b>OBERFLÄCHEN</b>	Karabiner und Greifer: mattschwarz Riemen: grau Griffe: Holz
<b>MATERIALES</b>	mosquetón y hebilla de leva: acero - correa: polipropileno, fieltro - empuñaduras: madera de haya
<b>CAPACIDAD</b>	120 kg
<b>ACABADOS</b>	mosquetón y hebilla de leva: negro mate correa: gris empuñaduras: madera natural
<b>MATERIAUX</b>	mousqueton et boucle: acier - sangle: polypropylène et feutre poignées: bois de hêtre
<b>CAPACITÉ</b>	120 kg
<b>FINITIONS</b>	mousqueton et boucle: noir mat sangle: gris poignées: bois naturel



<b>MATERIALI</b>	fissaggio parete: acciaio - gancio: polipropilene
<b>PORTATA</b>	attacco porta: alluminio, feltro - gancio: polipropilene
<b>FINITURE</b>	120 kg fissaggio parete: nero opaco - gancio: grigio attacco porta: nero - gancio: grigio
<b>MATERIALS</b>	wall fixation: steel - hook: polypropylene door fixation: aluminium, felt - hook: polypropylene
<b>LOAD</b>	120 kg
<b>FINISHES</b>	wall fixation: mat black - hook: grey door fixation: black - hook: grey
<b>MATERIALIEN</b>	Wandbefestigung: Stahl - Haken: Polypropylen Türanker: Aluminium, Filz - Haken: Polypropylen
<b>TRAGFÄHIGKEIT</b>	120 kg
<b>OBERFLÄCHEN</b>	Wandbefestigung: mattschwarz - Haken: grau Türanker: schwarz - Haken: grau
<b>MATERIALES</b>	fijación a pared: acero - gancho: polipropileno fijación a la puerta: aluminio, fieltro - gancho: polipropileno
<b>CAPACIDAD</b>	120 kg
<b>ACABADOS</b>	fijación a pared: negro mate - gancho: gris fijación a la puerta: negro - gancho: gris
<b>MATERIAUX</b>	fixation au mur: acier - crochet: polypropylène fixation à la porte: aluminium, feutre - crochet: polypropylène
<b>CAPACITÉ</b>	120 kg
<b>FINITIONS</b>	fixation au mur: noir mat - crochet: gris fixation sur la porte: noir - crochet: gris

# T A P E F I T

**yoga brick**  
yoga brick  
Yoga Ziegel  
ladrillo de yoga  
brique de yoga

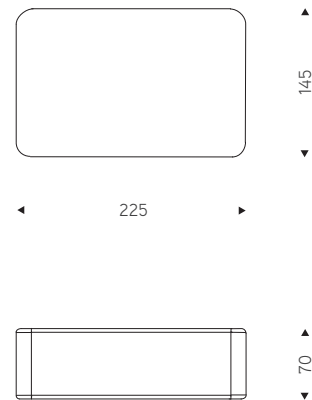

**tappetino**  
mat  
Yoga Matte  
esterilla  
tapis

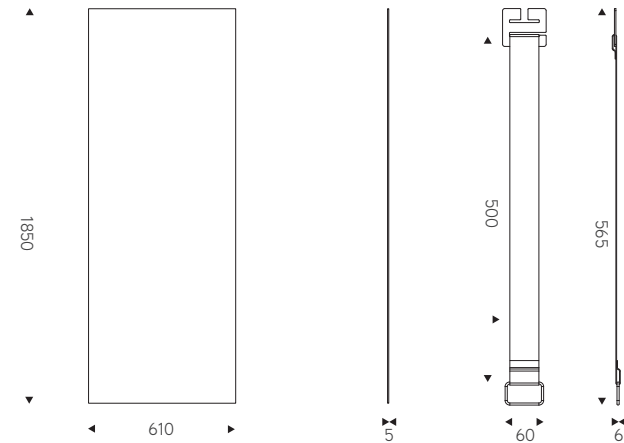

**tape shower**  
tape shower  
tape shower  
tape shower  
tape shower

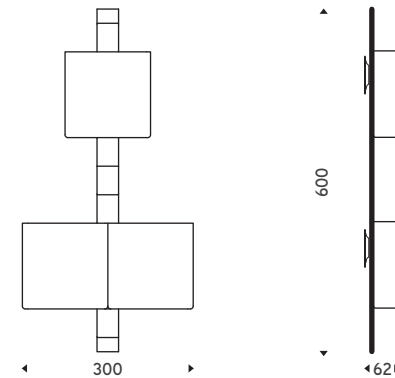

**tape shower**  
tape shower  
tape shower  
tape shower  
tape shower

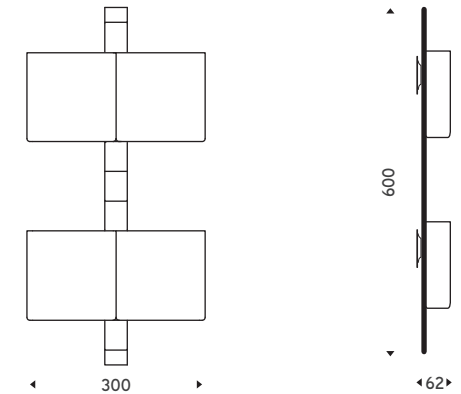

<b>MATERIALI</b>	brick: sughero naturale tappetino: gomma naturale - fascia: polipropilene
<b>FINITURE</b>	brick: sughero tappetino: rivestimento in sughero - fascia: grigio
<b>MATERIALS</b>	brick: natural cork mat: natural rubber - band: polypropylene
<b>FINISHES</b>	brick: cork mat: covered with cork - band: grey
<b>MATERIALEN</b>	Brick: Naturkork Matte: Kautschuk - Riemen: Polypropylen
<b>OBERFLÄCHEN</b>	Brick: Kork Matte: Korkbeschichtung - Riemen: grau
<b>MATERIALES</b>	ladrillo de yoga: corcho natural esterilla: goma natural - correa: polipropileno
<b>ACABADOS</b>	ladrillo de yoga: corcho esterilla: revestimiento en corcho - correa: gris
<b>MATERIAUX</b>	brique: liège naturel - tapis: caoutchouc naturel sangle: polypropylène
<b>FINITIONS</b>	brique: liège - tapis: revêtement en liège sangle: gris

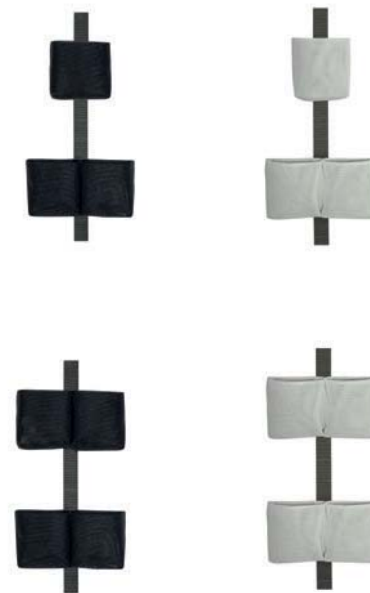

<b>MATERIALI</b>	fascia: polipropilene, basket: alluminio, PVC e PES fissaggio: ventosa o biadesivo
<b>FINITURE</b>	fascia: grigio, basket: nero, grigio ghiaccio staffa: nero opaco
<b>MATERIALS</b>	band: polypropylene, basket: aluminium, PVC and PES fixation: suction cup or adhesive tapes
<b>FINISHES</b>	band: grey, basket: black, ice grey plate: mat black
<b>MATERIALIEN</b>	Riemen: Polypropylen, Behälter: Aluminium, PVC und PES Befestigung: Saugnapf oder Klebeband
<b>OBERFLÄCHEN</b>	Riemen: grau, Behälter: schwarz, eisgrau Bügelplatte: mattschwarz
<b>MATERIALES</b>	correa: polipropileno, basket: aluminio, PVC y PES fijación: ventosa o adhesivo
<b>ACABADOS</b>	correa: gris, basket: negro, gris hielo gancho: negro mate
<b>MATERIAUX</b>	sangle: polypropylène, basket: aluminium, PVC et PES fixation: ventouse ou adhésif
<b>FINITIONS</b>	sangle: gris, basket: noir, gris glace, crochet: noir mat

# T A P E S H O W E R

## tape shower

tape shower  
tape shower  
tape shower  
tape shower

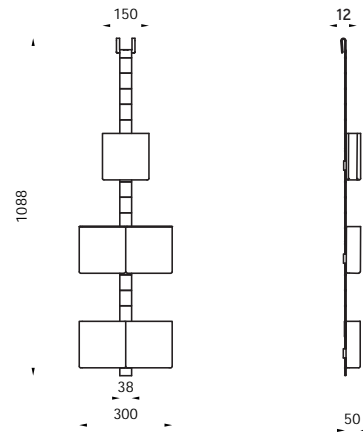

## tape shower

tape shower  
tape shower  
tape shower  
tape shower

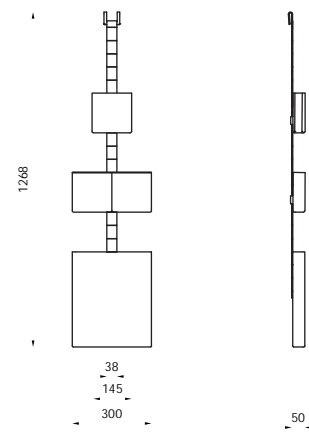

**MATERIALI** fascia: polipolene, acciaio, basket: alluminio, PVC e PES

**FINITURE** nero, grigio ghiaccio, fissaggio con gancio

**MATERIALS** band: polypropylene, steel, basket: aluminium, PVC and PES

**FINISHES** black, ice grey, fixation with hook

**MATERIALEN** Riemen: Polypropylen, Behälter: Aluminium, PVC und PES

**OBERFLÄCHEN** schwarz, eisgrau

**MATERIALES** correa: polipropileno, basket: aluminio, PVC y PES

**ACABADOS** negro, gris hielo

**MATERIAUX** sanle: polypropylène, acier, paniers: aluminium, PVC et PES

**FINITIONS** noir, gris acier. fixation avec crochèt

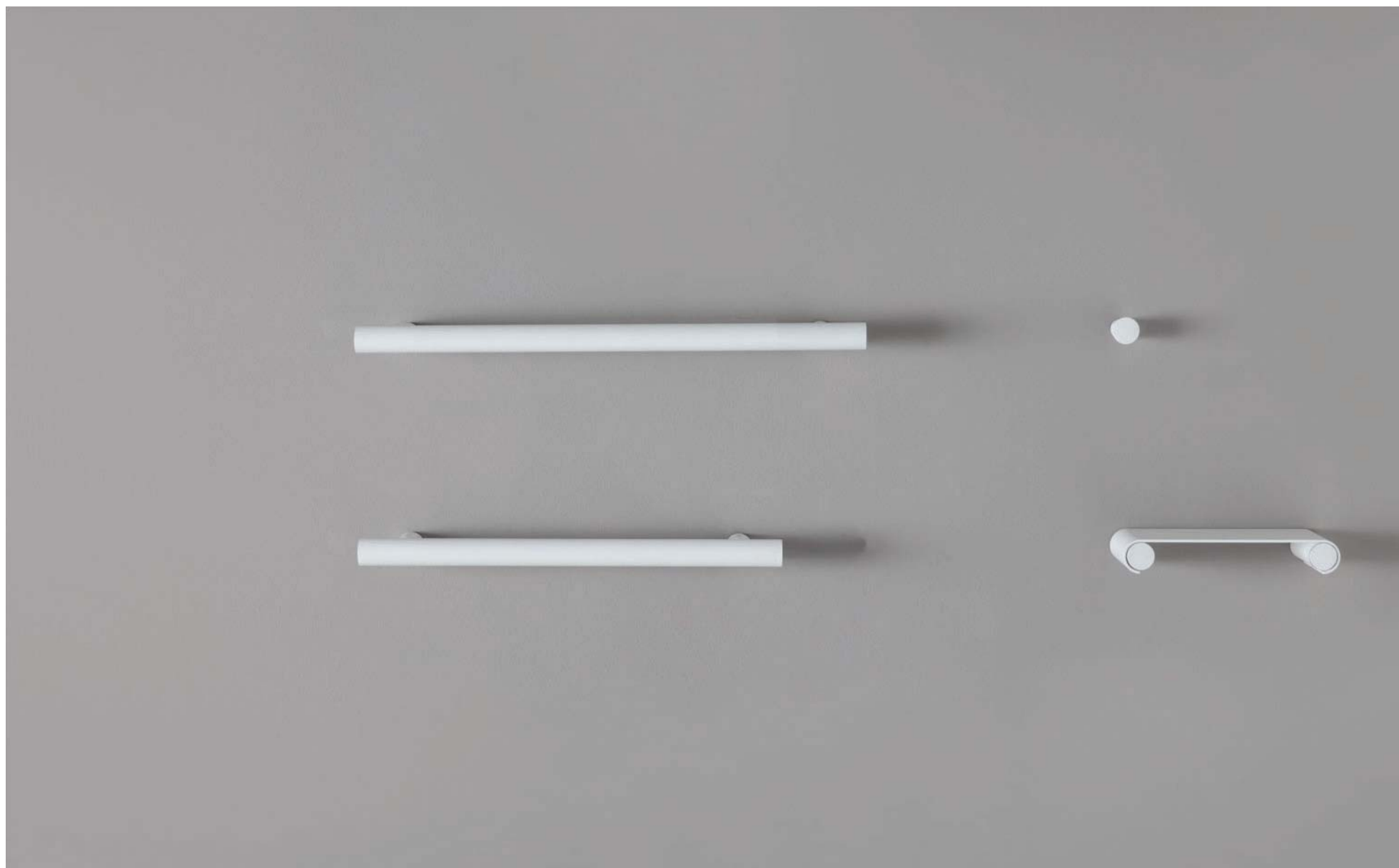

# ELEGANCE

## ADA

.....

*Design*

EVER Life Design

.....

### collezione Elegance ADA

Elegance ADA collection

Sammlung Elegance ADA

colección Elegance ADA

collection Elegance ADA

Linee eleganti, funzionali e robuste: ELEGANCE Collection offre una gamma completa di accessori per il bagno dal design sofisticato idonei per applicazioni ADA. Il portasciugamani di sicurezza offre una capacità di tenuta di 150 kg e un design raffinato ed è disponibile in diverse misure. Il portarotolo arricchisce la collezione e risulta pratico e funzionale, disponibile anche nella versione doppia.

.....

EN Elegant lines, functional and strong: ELEGANCE Collection offers a complete range of bathroom accessories with a sophisticated design suitable for ADA installations. The safety towel holder offers a load capacity up to 150 kg, with a refined design, available in different sizes. The toilet roll holder completes the collection, and it is practical and functional, available also in the double version.

DE Elegante, funktionale und robuste Linien: Die Kollektion ELEGANCE bietet ein komplettes Sortiment an Badzubehör mit einem anspruchsvollen Design, das für ADA-Applikationen geeignet ist. Der Sicherheitshandtuchhalter bietet eine Aufnahmekapazität von 150 kg und ein raffiniertes Design und ist in verschiedenen Größen erhältlich. Der Rollenhalter bereichert die Kollektion und ist praktisch und funktional; auch in der Doppelversion erhältlich.

ES Líneas elegantes, funcionales y fuertes: ELEGANCE Collection ofrece una gama completa de accesorios para el baño de diseño sofisticado idóneo para aplicaciones ADA. El toallero de seguridad ofrece una capacidad de peso de 150 kg y un diseño refinado y está disponible en diferentes medidas. El portarrollo enriquece la colección y resulta práctico y funcional, disponible también en la versión doble.

FR Lignes élégantes, fonctionnelles et solides: la Collection ELEGANCE offre une gamme complète d'accessoires pour la salle de bain avec un design sophistiqué, approprié aussi pour des applications ADA. Le porte serviettes de sécurité permet une résistance de 150 kg, avec un design raffiné, et il est disponible en différentes tailles. Le porte rouleau de papier complet la collection, et il est un accessoire pratique et fonctionnelle. Il est disponible aussi dans une version double.

**ELEGANCE ADA**





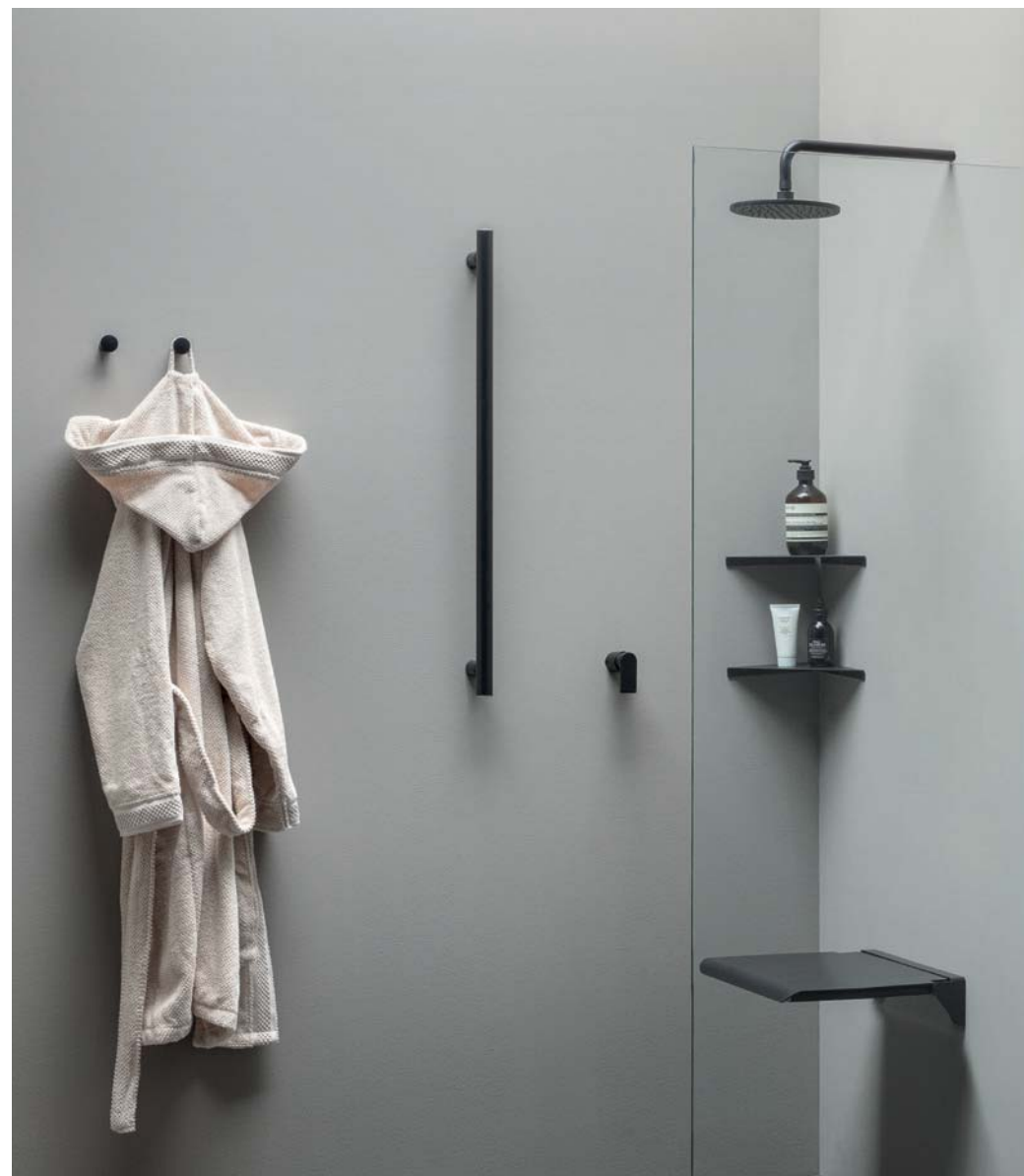

La mensola completa la gamma dei prodotti ed è un valido spazio per l'appoggio di flaconi e cosmetici. La versione angolare è adatta per riporre oggetti anche sotto la doccia. La gamma si estende anche ad un pratico ed elegante appendino.

.....

EN The shelf, completes the range of products and is a useful space for tumblers and cosmetics. The angular version is perfect to be used also in the shower. The range includes also an elegant and useful coat hook.

DE Die Ablage vervollständigt die Produktpalette und ist ein praktischer Aufbewahrungsort für Flaschen und Kosmetika. Die Eckversion eignet sich zur Aufbewahrung von Gegenständen auch unter der Dusche. Das Sortiment erstreckt sich auch auf einen praktischen und eleganten Kleiderhaken.

ES La repisa completa la gama de los productos. Es un válido espacio para la colocación de envases y cosméticos. La versión angular es adecuada para colocar objetos incluso en la ducha. La gama se extiende además a una práctica y elegante percha.

FR L'étagère complète la gamme des produits avec un espace pratique pour flacons et cosmétiques. La version angulaire est parfaite pour stocker des objets dans la douche. À la gamme, s'ajoute aussi un pratique crochet mural.





# ELEGANCE ADA

barra  
bar  
Stangen  
barras  
barres

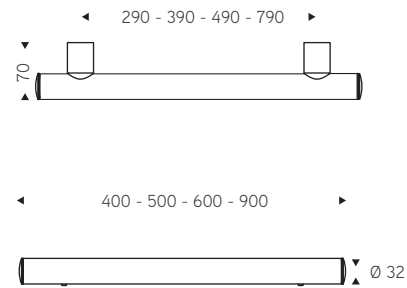

<b>MATERIALI</b>	acciaio zincato, alluminio, ABS
<b>PORTATA</b>	150 kg
<b>FINITURE</b>	bianco opaco, nero opaco, tappi cromo satinato
<b>MATERIALS</b>	galvanized steel, aluminium, ABS
<b>LOAD</b>	150 kg
<b>COLOURS</b>	mat white, mat black, caps chrome satin
<b>MATERIALIEN</b>	verzinkter Stahl, Aluminium, ABS
<b>TRAGFÄHIGKEIT</b>	150 kg
<b>FARBEN</b>	mattweiß, mattschwarz, Stopfen chrome satiniert
<b>MATERIALES</b>	acero galvanizado, aluminio, ABS
<b>CAPACIDAD</b>	150 kg
<b>COLORES</b>	blanco mate, negro mate, tapones cromo satinado
<b>MATERIAUX</b>	acier galvanisé, aluminium, ABS
<b>CAPACITÉ</b>	150 kg
<b>COULEURS</b>	blanc mat, noir mat, capuchon chromé satiné

# ELEGANCE ADA

mensole  
shelf  
Regal  
repisa  
étagère



mensole angolari  
angular shelf  
Eckregal  
repisa angular  
coin étagère

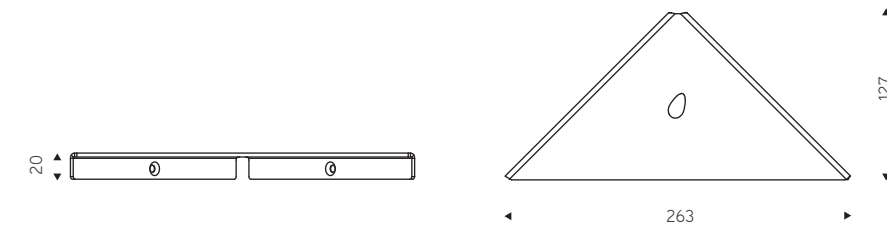

<b>MATERIALI</b>	mensole: alluminio, ABS - mensola angolare: alluminio
<b>PORTATA</b>	5 Kg
<b>FINITURE</b>	bianco opaco, nero opaco, tappi cromo satinato
<b>MATERIALS</b>	shelf: aluminium, ABS - angular shelf: aluminium
<b>LOAD</b>	5 kg
<b>FINISHES</b>	mat white, mat black, caps chrome satin
<b>MATERIALIEN</b>	Regal: Aluminium, ABS - Eckregal: Aluminium
<b>TRAGFÄHIGKEIT</b>	5 kg
<b>FARBEN</b>	Mattweiß, mattschwarz, Stopfen chrome satiniert
<b>MATERIALES</b>	repisa: aluminio, ABS - repisa angular: aluminio
<b>CAPACIDAD</b>	5 kg
<b>COLORES</b>	blanco mate, negro mate, tapones cromo satinado
<b>MATERIAUX</b>	étagère: aluminium, ABS - coin étagère: aluminium
<b>CAPACITÉ</b>	5 kg
<b>COULEURS</b>	blanc mat, noir mat, capuchon chromé satiné

# ELEGANCE ADA

**portarotolo**  
toilet roll holder  
Toilettenpapierhalter  
portarrotolo  
porte-rouleau

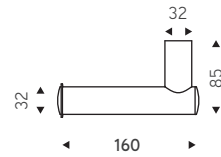

**portarotolo doppio**  
double toilet roll holder  
doppel Toilettenpapierhalter  
portarrotolo doble  
porte rouleau de papier double

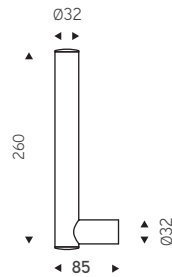

<b>MATERIALI</b>	alluminio, acciaio zincato, ABS
<b>FINITURE</b>	bianco opaco, nero opaco tappi cromo satinato
<b>MATERIALS</b>	aluminium, galvanized steel, ABS
<b>COLOURS</b>	mat white, mat black caps chrome satin color
<b>MATERIALIEN</b>	Aluminium, verzinkter Stahl, ABS
<b>FARBEN</b>	Mattweiß, mattschwarz Stopfen chrome satiniert
<b>MATERIALES</b>	aluminio, acero galvanizado, ABS
<b>COLORES</b>	blanco mate, negro mate tapones cromo satinado
<b>MATERIAUX</b>	aluminium, acier galvanisé, ABS
<b>COULEURS</b>	blanc mat, noir mat capuchon chromé satiné

# ELEGANCE ADA

**appendino**  
coat hook  
Wandhaken  
gancho  
patère

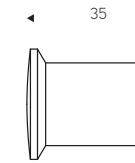

**sedile doccia**  
shower seat  
Duschsitze  
asiento de ducha  
sièges douche

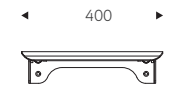
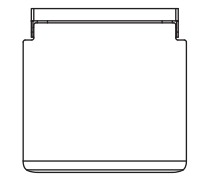

<b>MATERIALI</b>	appendino: alluminio, ottone sedile: acciaio inox, alluminio
<b>PORTATA</b>	sedile: 150 kg
<b>FINITURE</b>	bianco opaco, nero opaco
<b>MATERIALS</b>	coat hook: aluminium, brass shower seat: stainless steel, aluminium
<b>LOAD</b>	shower seat: 150 kg
<b>FINISHES</b>	mat white, mat black
<b>MATERIALIEN</b>	Wandhaken: Aluminium, Messing Duschsitze: Edelstahl, Aluminium
<b>TRAGFÄHIGKEIT</b>	Duschsitze: 150 kg
<b>FARBEN</b>	Mattweiß, mattschwarz
<b>MATERIALES</b>	gancho: aluminio, latón asiento de ducha: acero inoxidable, aluminio
<b>CAPACIDAD</b>	asiento de ducha: 150 kg
<b>COLORES</b>	blanco mate, negro mate
<b>MATERIAUX</b>	patère: aluminium et laiton sièges douche: acier inoxydable et aluminium
<b>CAPACITÉ</b>	sièges douche: 150 kg
<b>COULEURS</b>	blanc mat, noir mat

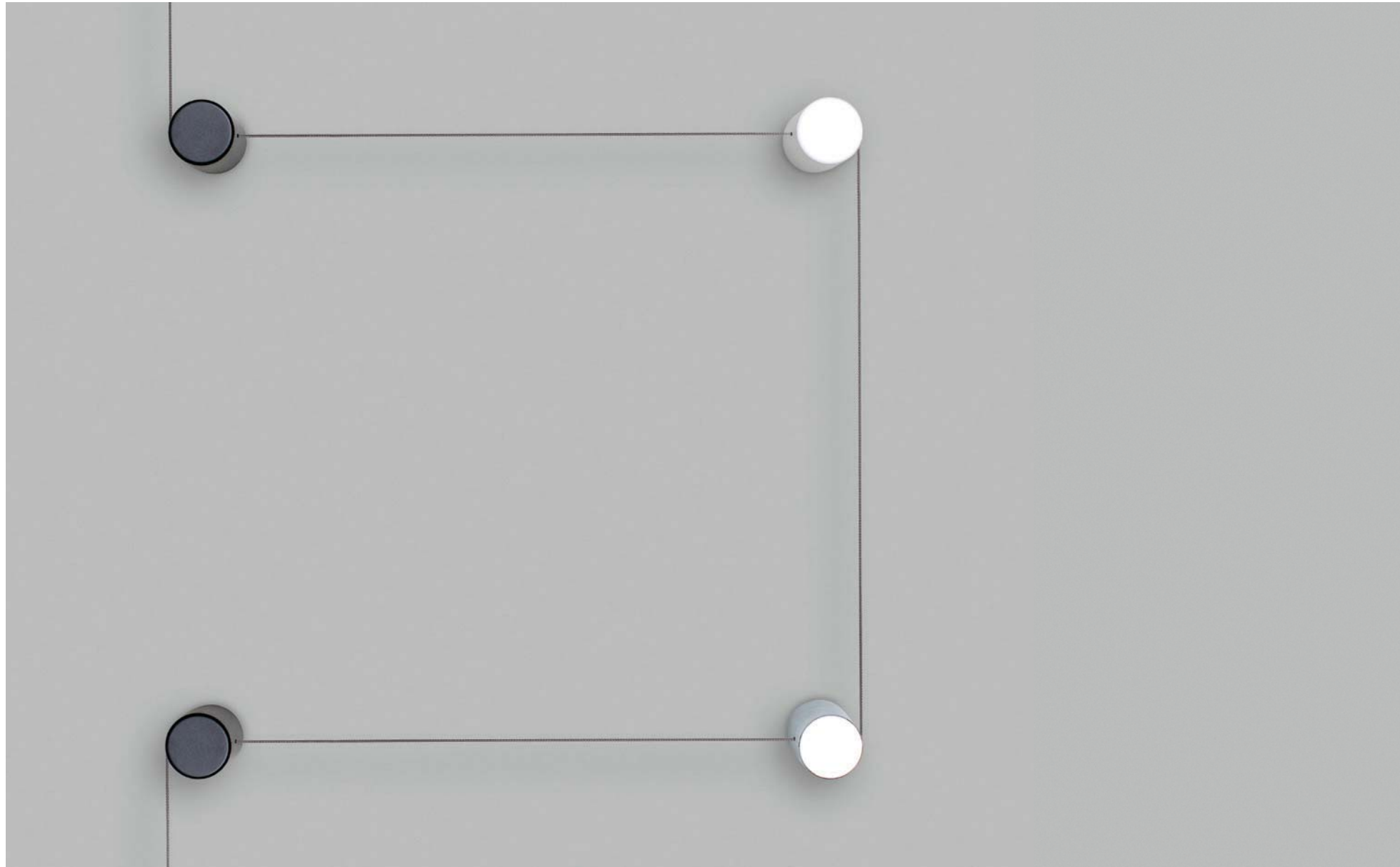

# DOT



GERMAN  
DESIGN  
AWARD  
2018



#METROPOLISlikes

.....

*Design*

Monica  
Graffeo

.....

## sistema modulare multifunzione per il bagno e la casa

multifunction modular system for bath and home

Modulares Multifunktionssystem für Bad und Wohnung

sistema modular multifunción para el baño y la casa

système modulaire multifonction pour la salle de bain et la maison



· portasalviette  
· towel holder  
· Handtuchhalter  
· toallero  
· porte-serviettes



Una collezione di complementi e accessori modulari e multifunzione, dallo spirito democratico. Eleganza nel dettaglio, materiali non convenzionali, funzionalità versatile e trasversale, sono gli elementi che caratterizzano DOT.

.....

EN A collection of modular and multifunctional accessories and complements, with a democratic spirit. Elegant details, unconventional materials, versatile and cross functionality, these are the features of DOT.

DE Eine Kollektion mit modularen und multifunktionellem Badzubehör und Badaccessoires und demokratischem Konzept. Eleganz, die im Detail liegt, ungewöhnliche Materialien und eine vielseitige und flexible Funktionalität sind die Eigenschaften, die DOT auszeichnen.

ES Una colección de complementos y accesorios modulares y multifunción, con un espíritu democrático. Elegancia en los detalles, materiales no convencionales, funcionalidades versátiles y transversales, son los elementos que caracterizan DOT.

FR Une collection de compléments et accessoires modulaires et multifonction, à l'esprit démocratique. Élégance dans le détail, matériaux non conventionnels, fonctionnalité versatile et transversale, voici les éléments qui caractérisent DOT.

- |                  |   |       |   |                  |   |                       |
|------------------|---|-------|---|------------------|---|-----------------------|
| portasalviette   |   | cavo  |   | portasalviette   |   | portarotolo           |
| towel holder     |   | cable |   | towel holder     |   | toilet roll holder    |
| Handtuchhalter   | + | Seil  | + | Handtuchhalter   | + | Toilettenpapierhalter |
| toallero         |   | cable |   | toallero         |   | portarrollos          |
| porte-serviettes |   | cable |   | porte-serviettes |   | porte-rouleau         |

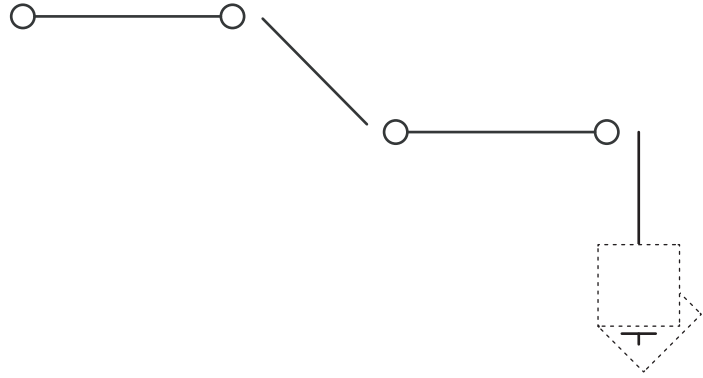

**Totale libertà di configurazione.**

Il cavo funge da portasalviette per lavabo e bidet, ma è anche spazio utile per appendere altri accessori.

.....

EN Feel free to choose your configuration. The steel rope becomes a towel holder for the washbasin and the bidet, but it is also a useful space where you can hang other accessories.

**DE Völlige Freiheit bei der Konfiguration.**

Das Seil dient als Handtuchhalter für das Waschbecken und das Bidet, aber auch als praktische Aufhängung für anderes Zubehör.

**ES Total libertad de configuración.**

El cable hace de toallero para lavabo y bidé, pero también es un espacio útil para colgar otros accesorios.

**FR Liberté totale de configuration.**

Le câble sert de porte-serviettes pour lavabo et bidet, mais c'est également un espace utile pour pendre les accessoires.





portasalviette  
towel holder  
Handtuchhalter  
toallero  
porte-serviettes

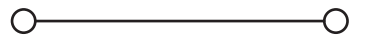

mensola  
shelf  
Regal  
repisa  
étagère



+

portarivista  
magazine holder  
Zeitschriftenhalter  
revistero  
porte-journaux

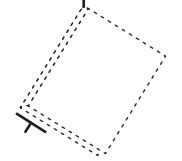

cover  
cover  
cover  
Abdeckung  
cover  
cover



+

portarotolo  
toilet roll holder  
Toilettenpapierhalter  
portarrotlo  
porte-rouleau

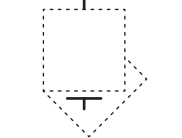

DOT entra anche nella doccia con soluzioni tessili adatte all'acqua. DOT BASKET si fissa alla parete: il tessuto waterproof è lavabile e ne permette il fissaggio anche all'interno dell'ambiente doccia.

.....

EN DOT fits also in the shower, with textile solutions waterproof. DOT BASKET is fixed to the wall: the waterproof fabric is washable and allows the product to be suitable for the shower corner.

DE DOT ist auch aufgrund wassergeeigneter Textillösungen für die Dusche geeignet. DOT BASKET kann an der Wand befestigt werden: das wasserdichte Gewebe ist waschbar und kann sogar in der Duschkabine benutzt werden.

ES DOT entra también en la ducha con soluciones textiles adecuadas para el agua. DOT BASKET se fija a la pared: el tejido waterproof es lavable y permite la fijación también en el interior del ambiente de la ducha.

FR DOT devient aussi un accessoire pour la douche, avec des solutions de tissu résistant à l'eau. DOT BASKET se fixe au mur: le tissu waterproof est lavable, et permet l'installation dans la douche.





# DOT

## MIX AND MATCH

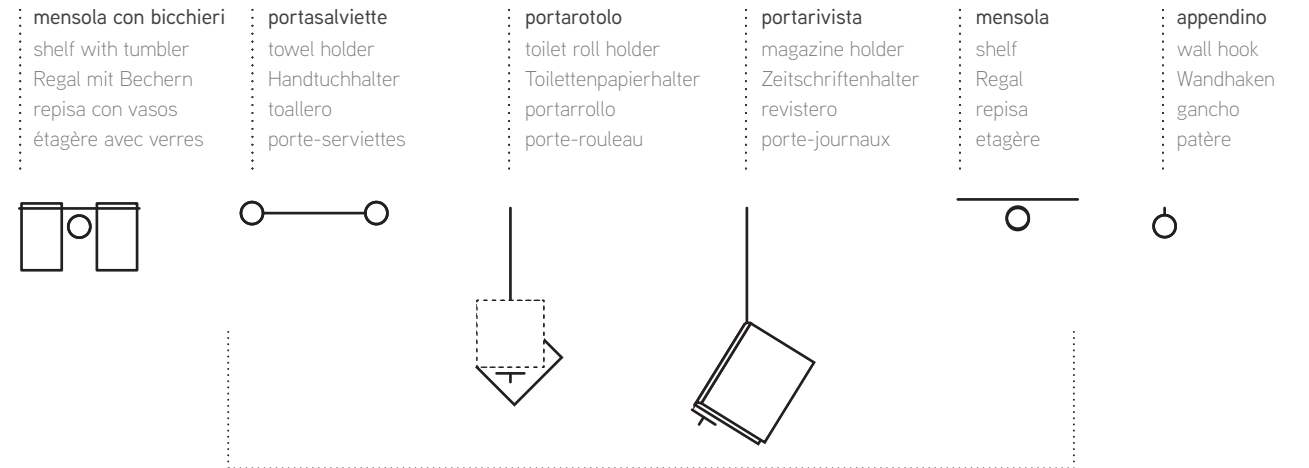

## ELEMENTI ABBINABILI

MATCHING ITEMS / KOMBINIERBARE ELEMENTE / ELEMENTOS COMBINABLES / ELEMENTS COMBINABLES

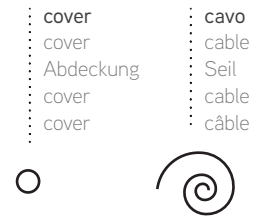

## CONFIGURAZIONI PERSONALIZZATE

CUSTOM CONFIGURATION / MASSGESCHNEIDERTE KONFIGURATIONEN / CONFIGURACIONES PERSONALIZADAS / CONFIGURATIONS PERSONNALISÉES

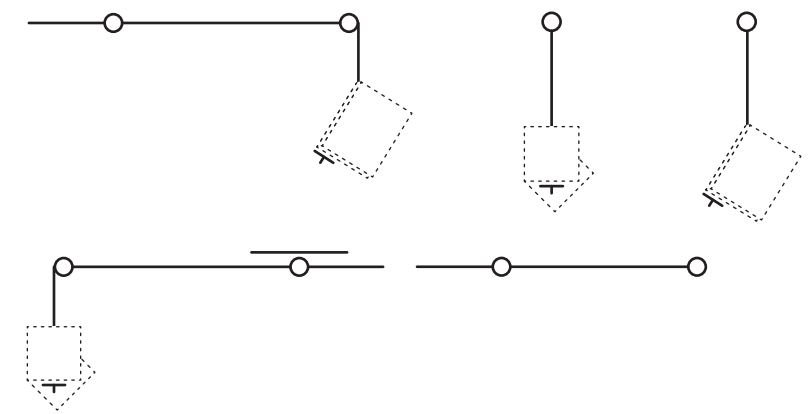

# DOT

cover  
cover  
Abdeckung  
cover  
cover

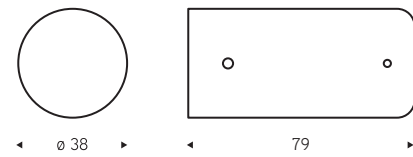

morsetto  
clamp  
Klemme  
abrazadera  
borne

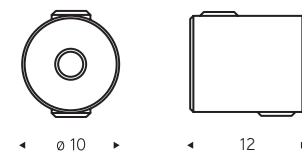

cavo  
cable  
Seil  
cable  
cables

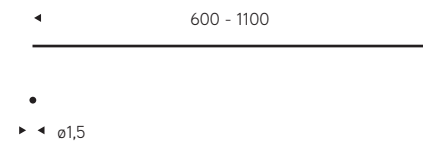

<b>MATERIALI</b>	cover e morsetto: ottone cavo: acciaio INOX elementi elastici: NBR gancino: alluminio
<b>FINITURE</b>	cover: nero opaco, bianco opaco, cromo, nichel spazzolato
<b>MATERIALS</b>	cover and clamp: brass cable: inox stainless steel o-ring: NBR hook: aluminium
<b>FINISHES</b>	cover: opaque black, opaque white, chrome, brushed nickel
<b>MATERIALIEN</b>	Abdeckung und Klemme: Messing Seil: Edelstahl Elastische Teile: NBR Haken: Aluminium
<b>OBERFLÄCHEN</b>	Abdeckung: Mattschwarz, Mattweiß, Chrom, Nickel gebürstet
<b>MATERIALES</b>	cover y abrazadera: latón cable: acero INOX elementos elásticos: NBR gancho: aluminio
<b>ACABADOS</b>	cover: negro mate, blanco mate, cromo, níquel cepillado
<b>MATERIAUX</b>	cover et borne: laiton câble: acier INOX éléments élastiques: NBR crochet: aluminium
<b>FINITIONS</b>	cover: noir opaque, blanc opaque, chrome, nickel brossé

# DOT

appendino  
wall hook  
Wandhaken  
gancho  
patère

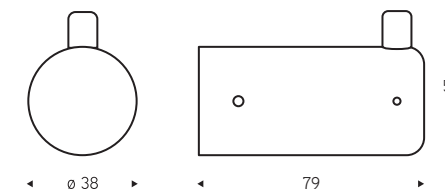

portasalviette  
towel holder  
Handtuchhalter  
toallero  
porte-serviettes

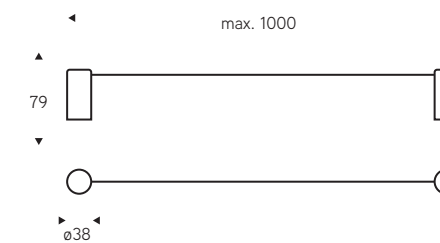

<b>MATERIALI</b>	cover e morsetto: ottone NBR
<b>FINITURE</b>	cover: nero opaco, bianco opaco, cromo, nichel spazzolato
<b>MATERIALS</b>	cover and clamp: brass NBR
<b>FINISHES</b>	cover: opaque black, opaque white, chrome, brushed nickel
<b>MATERIALIEN</b>	Abdeckung, Regal: Messing NBR
<b>OBERFLÄCHEN</b>	Abdeckung: Mattschwarz, Mattweiß, Chrom, Nickel gebürstet
<b>MATERIALES</b>	cover, repisa: latón NBR
<b>ACABADOS</b>	cover: negro mate, blanco mate, cromo, níquel cepillado
<b>MATERIAUX</b>	cover, étagère: laiton NBR
<b>FINITIONS</b>	cover: noir opaque, blanc opaque, chrome, nickel brossé

# DOT

**mensola**  
shelf  
Regal  
repisa  
étagère

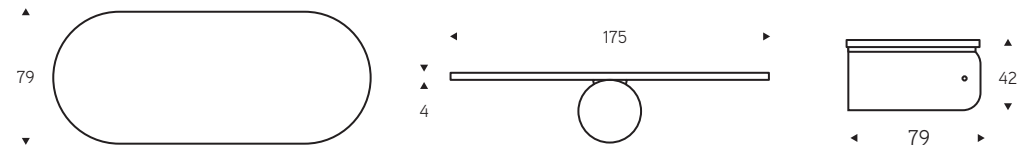

**mensola con bicchieri**  
shelf with tumbler  
Regal mit Bechern  
repisa con vasos  
étagère avec verres

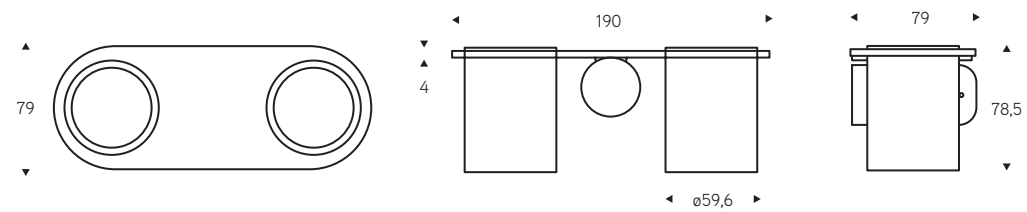

<b>MATERIALI</b>	cover, mensola: ottone bicchieri: alluminio
<b>FINITURE</b>	cover, mensola, bicchieri: nero opaco, bianco opaco, cromo, nichel spazzolato
<b>MATERIALS</b>	cover, shelf: brass tumblers: aluminium
<b>FINISHES</b>	cover, shelf, tumblers: opaque black, opaque white, chrome, brushed nickel
<b>MATERIALIEN</b>	Abdeckung, Regal: Messing Becher: Aluminium
<b>OBERFLÄCHEN</b>	Abdeckung, Regal, Becher: Mattschwarz, Mattweiß, Chrom, Nickel gebürstet
<b>MATERIALES</b>	cover, repisa: latón vasos: aluminio
<b>ACABADOS</b>	cover, repisa, vasos: negro mate, blanco mate, cromo, níquel cepillado
<b>MATERIAUX</b>	cover, étagère: laiton gobelets: aluminium
<b>FINITIONS</b>	cover, étagère, verres: noir opaque, blanc opaque, chrome, nickel brossé

# DOT

**portarotolo**  
toilet roll holder  
Toilettenpapierhalter  
portarollo  
porte-rouleau

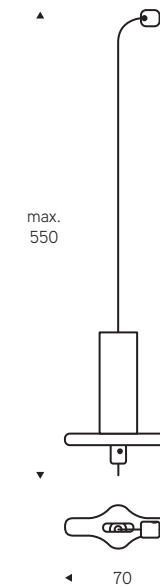

**portariviste**  
magazine holder  
Zeitschriftenhalter  
revistero  
porte-journaux

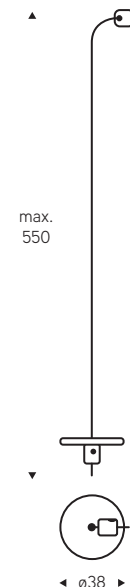

<b>MATERIALI</b>	morsetto, fermo portarotolo: ottone cilindro portarotolo: mdf cavo: acciaio INOX
<b>FINITURE</b>	fermi: nero opaco, bianco opaco, cromo, nichel spazzolato cilindro portarotolo: grigio polvere RAL7037
<b>MATERIALS</b>	clamp, paper toilet stopper: brass roll: mdf cable: inox stainless steel
<b>FINISHES</b>	stops: opaque black, opaque white, chrome plated, brushed nickel plated toilet paper roll: ash gray RAL7037
<b>MATERIALIEN</b>	Klemme, Anschlag Toilettenpapierhalter: Messing Zylinder Toilettenpapierhalter: MDF Seil: Edelstahl
<b>OBERFLÄCHEN</b>	Anschläge: Mattschwarz, Mattweiß, Chrom, Nickel gebürstet Zylinder Toilettenpapierhalter: Staubgrau RAL7037
<b>MATERIALES</b>	abrazadera, tope portarrollos: latón cilindro portarrollos: mdf cable: acero INOX
<b>ACABADOS</b>	topes: negro mate, blanco mate, cromo, níquel cepillado cilindro portarrollo: gris polvo RAL7037
<b>MATERIAUX</b>	borne, arrêt porte-rouleau: laiton cylindre porte-rouleau: mdf câble: acier INOX
<b>FINITIONS</b>	arrêts: noir opaque, blanc opaque, chrome, nickel brossé cylindre porte-rouleau: gris poudré RAL7037

# DOT

.....

basket  
basket  
Basket  
basket  
basket

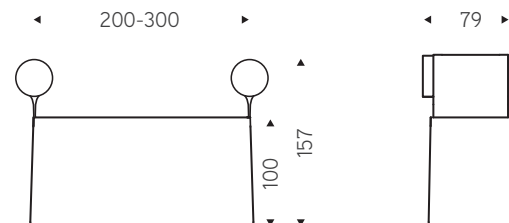

<b>MATERIALI</b>	cover: ottone - cestino: PVC e PES
<b>FINITURE</b>	cover: bianco opaco, nero opaco, cromato, nickel spazzolato - cestino: bianco, grigio ghiaccio, nero, beige tortora
<b>MATERIALS</b>	cover: brass - basket: PVC and PES
<b>FINISHES</b>	cover: mat white, mat black, chrome-plated, brushed nickel case: white, ice grey, black, dove gray
<b>MATERIALEN</b>	Abdeckung: Messing - Behälter: PVC und PES
<b>OBERFLÄCHEN</b>	Abdeckung: Mattweiß, Mattschwarz, Verchromt, gebürsteter Nickel - Behälter: weiß, eisgrau, schwarz, beige taubengrau
<b>MATERIALES</b>	cover: latón - contenedor: PVC y PES
<b>ACABADOS</b>	cover: blanco opaco, negro opaco, cromado, níquel cepillado contenedor: blanco, gris hielo, negro, beige tórtola
<b>MATERIAUX</b>	cover: laiton - panier: PVC et PES
<b>FINITIONS</b>	cover: blanc mat, noir mat, chromé, nickel brossé panier: blanc, gris acier, noir, beige taupe

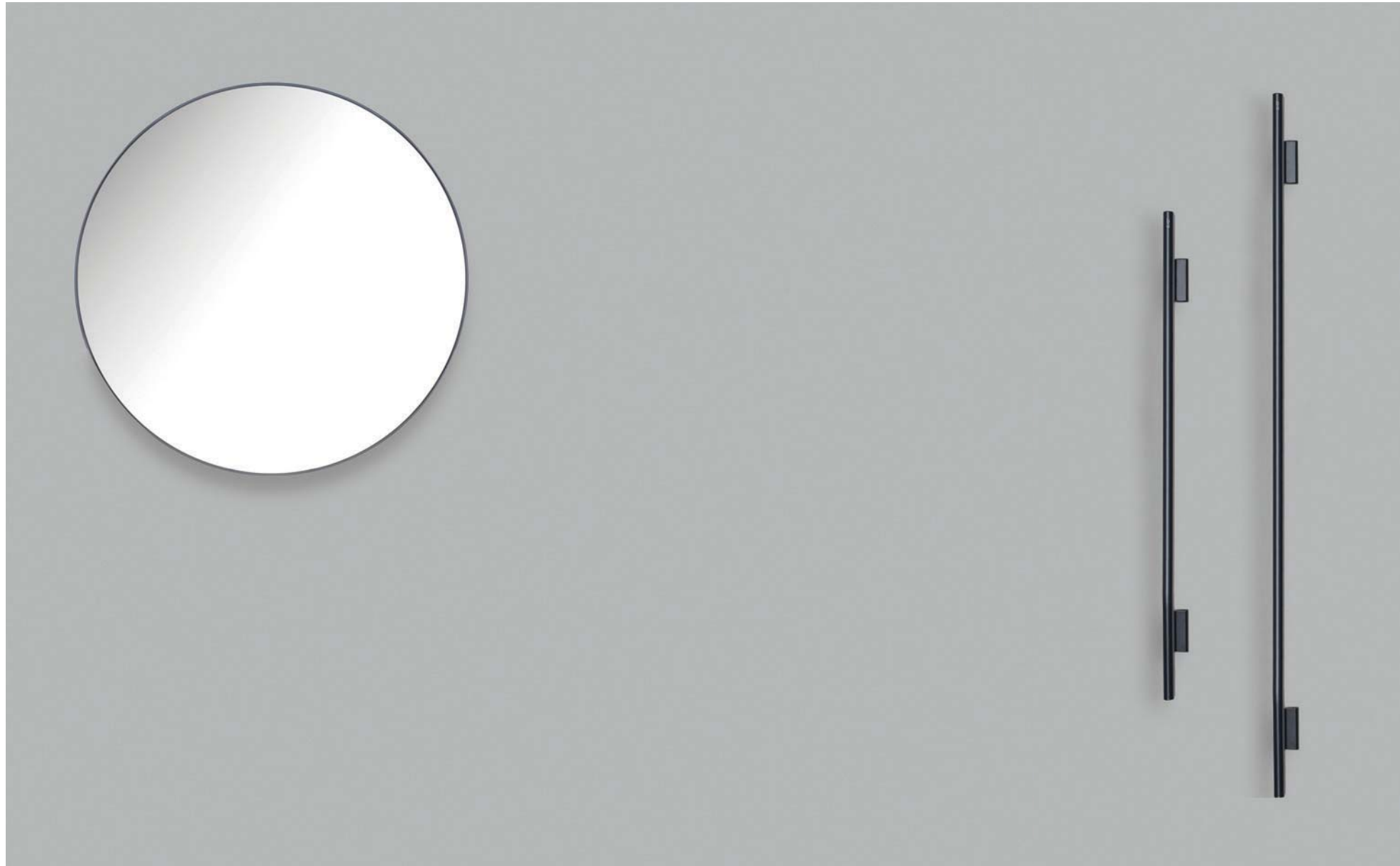

# PROP

.....

*Design*

Monica  
Graffeo

.....

**sistema modulare multifunzione per il bagno e la casa**

multifunction modular system for bath and home

Modulares Multifunktionssystem für Bad, Haus

sistema modular multifunción para el baño y la casa

système modulaire multifonction pour la salle de bain et la maison

Una barra attrezzata portaoggetti che diventa un appiglio sicuro. Gli accessori hanno un design minimale che rendono la barra facile da inserire in ogni tipo di bagno.

Se posta a fianco del lavabo, la barra diventa una comoda estensione del piano di appoggio con vaschette, pianetti, dispenser e bicchiere. Lo specchio, applicabile alla barra, è progettato per avvicinarsi alla persona ed evitare sollecitazioni della schiena.

.....

EN An equipped bar for your accessories, that turns into a safety handhold.

Thanks to the accessories with a minimal design, it is possible to fit it everywhere.

If you install it close to the washbasin, it is a convenient extension of the flat surface with trays, small shelves, dispensers and glasses. The mirror, that you can fix directly on the bar, has been designed to be easily turned and moved, in order to avoid strains on the back.

DE Eine Stange, die mit praktischem Zubehör ausgestattet ist, wird zum sicheren Haltegriff. Die Accessoires haben ein minimalistisches Design, sodass die Stange problemlos zu jeder Badeinrichtung passt.

Bei Installation neben dem Waschbecken wird die Stange mit ihren Körbchen, kleinen Ablageflächen, Seifenspender und Bechern zu einer praktischen Ergänzung der Ablage. Der Spiegel, der an der Stange angebracht werden kann, ist beweglich und kann ganz einfach in die gewünschte Position gebracht werden. So wird der Rücken entlastet.

ES Una barra equipada portaobjetos que se convierte en una agarradera segura. Los accesorios tienen un diseño minimalista que la hacen fácil de introducir en todo tipo de baño.

Si se la coloca junto al lavabo, la barra se convierte en una cómoda extensión del plano de apoyo con cestas, bandejas, dispensadores y vasos. El espejo, que se puede montar en la barra, está diseñado para acercarlo a la persona y evitar forzar la espalda.

FR Une barre équipée porte-objets qui devient un appui sûr. Les accessoires ont un design minimaliste qui rend la barre facile à insérer dans tout type de salle de bain.

Placée à côté du lavabo, la barre devient une extension pratique du plan d'appui avec bacs, tablettes, distributeurs et verre. Le miroir, que l'on peut appliquer à la barre, est conçu pour se rapprocher de la personne et éviter les sollicitations du dos.





Lo specchio, circolare o rettangolare, da applicare alla barra può essere ruotato e spostato.

.....

EN The mirror, in round or rectangular shape, can be fixed to the bar and it can be easily turned and moved.

DE Der Spiegel, der in der runden oder der rechteckigen Version erhältlich ist, kann an der Stange angebracht werden und lässt sich drehen und verschieben.

ES El espejo, circular o rectangular, para montar en la barra, puede ser girado o desplazado.

FR Le miroir, circulaire ou rectangulaire, à appliquer à la barre, peut être tourné et déplacé.





**SPECCHIO A MURO**  
Disponibile nelle versioni tonda e rettangolare.

**MIRROR**  
EN Available in round and rectangular versions.

**SPIEGEL**  
DE Erhältlich in der runden und der rechteckigen Ausführung.

**ESPEJO**  
ES Disponible en las versiones redondo y rectangular.

**MIROIR**  
FR Disponible dans les versions ronde et rectangulaire.



# PROP

**specchio rotondo**  
rounded mirror  
runder Spiegel  
espejo redondo  
miroir rond

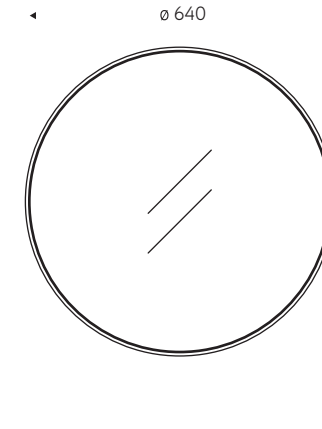

**specchio rettangolare**  
rectangular mirror  
Rechteckiger Spiegel  
espejo rectangular  
miroir rectangulaire

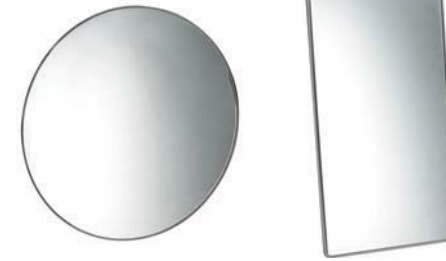
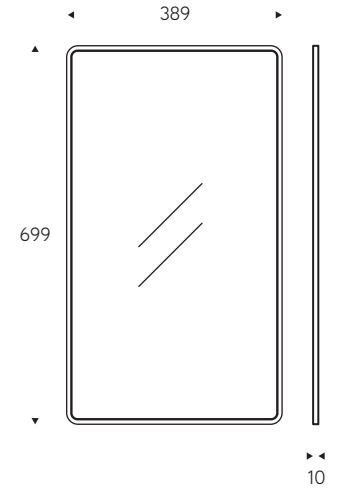

<b>MATERIALI</b>	vetro di sicurezza, alluminio
<b>COLORI</b>	fondo: bianco, nero
<b>MATERIALS</b>	safety glass, aluminium
<b>COLOURS</b>	background: white, black
<b>MATERIALIEN</b>	Sicherheitsglas, Aluminium
<b>FARBEN</b>	Rückseite: Weiß, Schwarz
<b>MATERIALES</b>	cristal de seguridad, aluminio
<b>COLORES</b>	fondo: blanco, negro
<b>MATERIAUX</b>	verre de sécurité, aluminium
<b>COULEURS</b>	fond: blanc, noir

# PROP

barra  
bar  
Stange  
barra  
barre

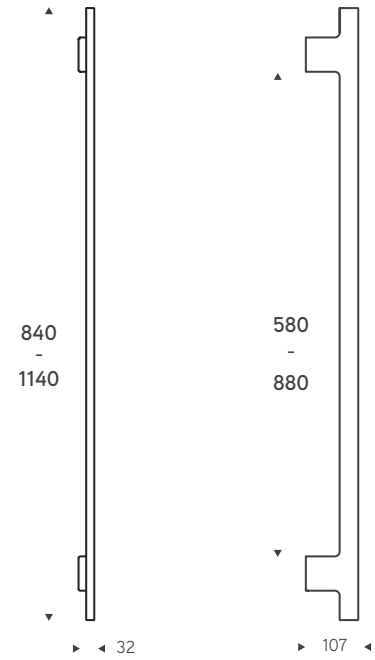

# PROP

specchio  
rotondo\*  
rounded  
mirror  
runder  
Spiegel  
espejo  
circular  
miroir  
rond

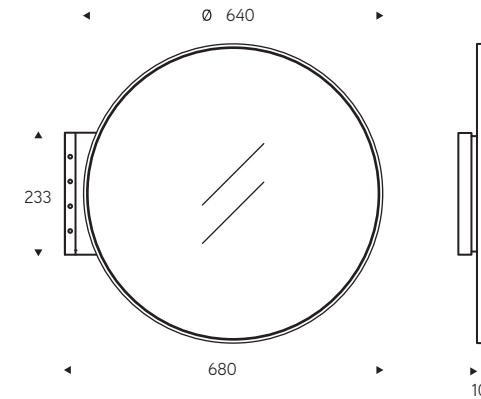

specchio  
rettangolare\*  
rectangular  
mirror  
rechteckiger  
Spiegel  
espejo  
rectangular  
miroir  
rectangulaire

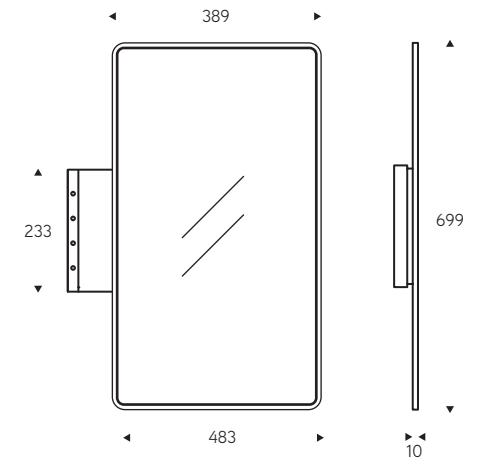

\*montaggio sia a dx che a sx  
\*installation right or left  
\*Montage sowohl rechts als auch links  
\*instalación derecha o izquierda  
\*montage à droite ou à gauche



<b>MATERIALI</b>	alluminio estruso
<b>PORTATA</b>	120 kg
<b>COLORI</b>	bianco, nero
<b>MATERIALS</b>	extruded aluminium
<b>LOAD</b>	120 kg
<b>COLOURS</b>	white, black
<b>MATERIALIEN</b>	Stranggepresstes Aluminium
<b>TRAGFÄHIGKEIT</b>	120 kg
<b>FARBEN</b>	Weiß, Schwarz
<b>MATERIALES</b>	aluminio extruido
<b>CAPACIDAD</b>	120 kg
<b>COLORES</b>	blanco, negro
<b>MATERIAUX</b>	aluminium extrudé
<b>CHARGE</b>	120 kg
<b>COULEURS</b>	blanc, noir

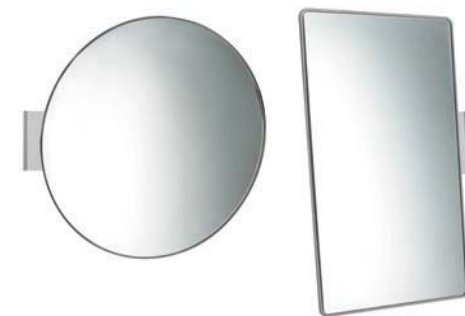

<b>MATERIALI</b>	vetro di sicurezza, alluminio
<b>COLORI</b>	fondo: bianco, nero
<b>MATERIALS</b>	safety glass, aluminum
<b>COLOURS</b>	background: white, black
<b>MATERIALEN</b>	Sicherheitsglas, Aluminium
<b>FARBEN</b>	Rückseite: Weiß, Schwarz
<b>MATERIALES</b>	crystal de seguridad, aluminio
<b>COLORES</b>	fondo: blanco, negro
<b>MATERIAUX</b>	verre de sécurité, aluminium
<b>COULEURS</b>	fond: blanc, noir

# PROP

appendiabiti  
coat hook  
Kleiderhaken  
gancho  
crochet

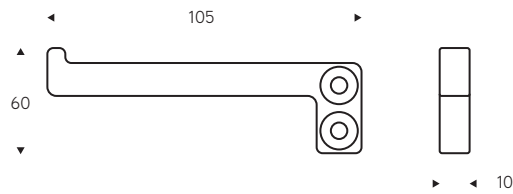

mensola con contenitore  
shelf with meshed bowl  
Regal mit Gitterkörbchen  
repisa con contenedor  
panier

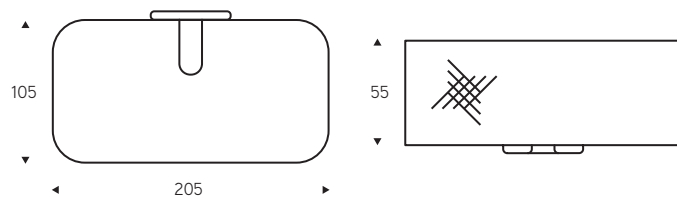

mensola  
shelf  
Regal  
repisa  
étagère

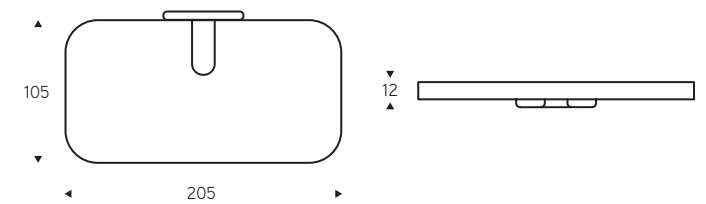

mensola con portabicchieri  
shelf with aluminium tumblers  
Regal mit Becherhalter  
repisa con portavasos  
porte gobelets

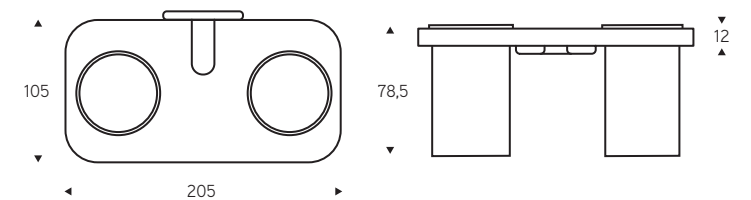

<b>MATERIALI</b>	basetta: alluminio rete: acciaio inox appendino: alluminio
<b>COLORI</b>	basetta: bianco, nero rete: bianco, nero appendino: bianco, nero
<b>MATERIALS</b>	base: aluminum mesh: stainless steel coat hanger: aluminum
<b>COLOURS</b>	base: white, black mesh: white, black coat hanger: white, black
<b>MATERIALEN</b>	Halter: Aluminium Gitter: Edelstahl Kleiderhaken: Aluminium
<b>FARBEN</b>	Halter: Weiß, Schwarz Gitter: Weiß, Schwarz Wandhaken: Weiß, Schwarz
<b>MATERIALES</b>	base: aluminio red: acero inox gancho: aluminio
<b>COLORES</b>	base: blanca, negra red: blanca, negra gancho: blanco, negro
<b>MATERIAUX</b>	base: aluminium filet: acier inox crochet: aluminium
<b>COULEURS</b>	base: blanc, noir filet: blanc, noir patère: blanc, noir



<b>MATERIALI</b>	basetta: alluminio bicchiere: alluminio
<b>COLORI</b>	basetta: bianco, nero bicchiere: bianco opaco, nero opaco
<b>MATERIALS</b>	base: aluminum tumbler: aluminium
<b>COLOURS</b>	base: white, black tumbler: opaque white, opaque black
<b>MATERIALIEN</b>	Halter: Aluminium Becher: Aluminium
<b>FARBEN</b>	Halter: Weiß, Schwarz Becher: Mattweiß, Mattschwarz
<b>MATERIALES</b>	base: aluminio vasos: aluminio
<b>COLORES</b>	base: blanca, negra vasos: blanco mate, negro mate
<b>MATERIAUX</b>	base: aluminium verre: aluminium
<b>COULEURS</b>	base: blanc, noir gobelet: blanc mat, noir mat



# STYLE

.....

*Design*

EVER Life Design

.....

La linea di portasciugamani di sicurezza della serie Style, offre tutta la capacità di tenuta di un tradizionale supporto a muro con un design assolutamente sofisticato.

Diverse misure e tantissime finiture: soft che garantisce il miglior grip e una sensazione tattile morbida e vellutata, cromata, satinata o verniciata.

.....

EN The range of safety towel holders Style, combines the safety and solidity of a standard wall mounted support with a sophisticated design.

Several sizes and many finishes are available: soft in order to guarantee an excellent grip and a soft tactile sensation; chrome-plated, satin or painted.

DE Die Handtuchhalter der Serie Style dienen gleichzeitig als Haltegriffe und bieten den gleichen Halt wie herkömmliche, an der Wand befestigte Haltegriffe, und das mit einem absolut eleganten Design.

Verschiedene Maße und viele Oberflächenbearbeitungen: verchromt, satiniert, lackiert und die weiche und samtige Oberflächenbearbeitung soft, die der beste Griff garantiert.

ES La línea de toalleros de seguridad de la serie Style ofrece toda la capacidad de resistencia de un soporte tradicional de pared, con un diseño absolutamente sofisticado.

Varias medidas y tantísimos acabados: soft, que garantiza el mejor agarre y una sensación suave y aterciopelada al tacto, cromado, pulido o pintado.

FR La ligne de porte-serviettes de sécurité de la série Style, offre toute la capacité de tenue d'un support au mur traditionnel avec un design absolument sophistiqué.

Plusieurs mesures et de très nombreuses finitions: soft qui garantit le meilleur grip et une sensation tactile moelleuse et veloutée, chromée, satinée ou peinte.



STYLE





portasciugamani  
di sicurezza  
safety  
towel holder  
Sicherheitstuchhalter  
toallero de  
seguridad  
porte-serviettes  
de securite

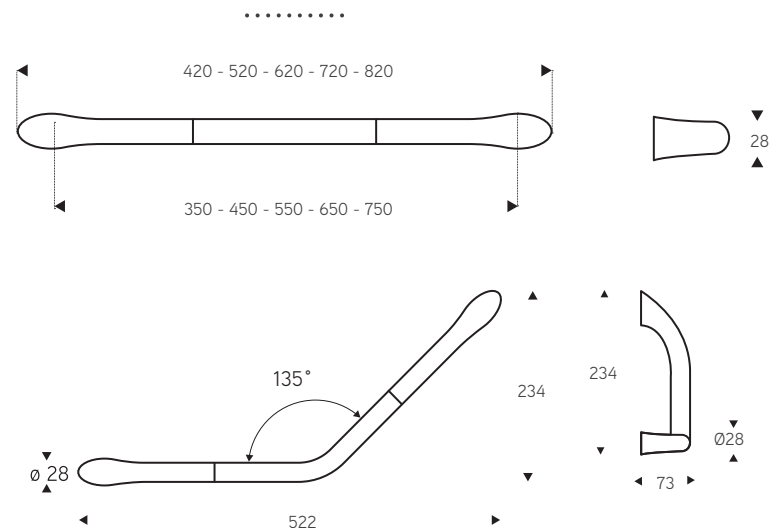

<b>MATERIALI</b>	ottone
<b>PORTATA</b>	150 kg
<b>COLORI</b>	di serie: bianco opaco nero opaco, antracite soft su richiesta: tutti i colori nella versione lucida o soft
<b>FINITURE</b>	di serie: cromo, cromo + soft su richiesta: satinato, oro, bronzo, rame
<b>MATERIALS</b>	brass
<b>LOAD</b>	150 kg
<b>COLOURS</b>	standard opaque white, opaque black, soft anthracite on request: every colour will be available for shiny and soft
<b>FINISHES</b>	standard chromed and chromed + soft anthracite on request: satin, gold, bronze, copper colour
<b>MATERIALIEN</b>	Messing
<b>TRAGFÄHIGKEIT</b>	150 kg
<b>FARBEN</b>	Serienmäßig: Mattweiß Mattschwarz, Anthrazit Soft Auf Anfrage: alle Farben in den Versionen Glänzend oder Soft
<b>OBERFLÄCHEN</b>	Serienmäßig: Chrom, Chrom + Soft Auf Anfrage: Satiniert, Gold, Bronze, Kupfer
<b>MATERIALES</b>	latón
<b>CAPACIDAD</b>	150 kg
<b>COLORES</b>	de serie: blanco mate, negro mate, antracita soft bajo pedido: todos los colores en la versión brillo o soft
<b>ACABADOS</b>	de serie: cromo, cromo + soft bajo pedido: pulido, oro, bronce, cobre
<b>MATERIAUX</b>	laiton
<b>CHARGE</b>	150 kg
<b>COULEURS</b>	de série: blanc opaque noir opaque, anthracite soft sur demande: toutes les couleurs en version brillante ou soft
<b>FINITIONS</b>	de série: chrome, chrome + soft sur demande: satiné, or, bronze, cuivre



**B R U N T**



.....

*Design*

Monica  
Graffeo

.....

Una collezione di accessori dal disegno lineare ed essenziale con una funzionalità amplificata: complementi d'arredo portasalviette, portaoggetti e svuotatasche.

.....

EN A collection of accessories featuring a linear and essential design with a wide functionality: furnishing accessories, towel holders, shelves and pocket emptiers.

DE Eine Kollektion mit Badaccessoires, die sich durch ihr lineares und schlichtes Design und die vielseitige Funktionalität auszeichnen: Einrichtungsgegenstände, Handtuchhalter und Ablage für kleine und große Gegenstände.

ES Una colección de accesorios con un diseño lineal y esencial y con una funcionalidad amplificada: complementos de decoración, toalleros, portaobjetos y vaciabolillos.

FR Une collection d'accessoires au design linéaire et essentiel avec une fonctionnalité amplifiée: également des compléments d'ameublement porte-serviettes, porte-objets et vide-poches.

**BRUNT**





Una mensola portasciugamani, uno spazio per appoggiare gli oggetti, un porta dispenser ed un porta spazzolini, un valido sostegno. In un solo oggetto, diverse utili funzionalità.

.....

EN A towel-holder shelf, a place to put the objects, a soap dispenser-holder and a toothbrush-holder, a valid support. In only one object, several useful features.

DE Ein Regal mit Handtuchhalter, eine praktische Ablage für die verschiedensten Gegenstände, ein Halter für Seifenspender und Zahnbürste, ein sicherer Halt: Ein Badzubehör, das viele praktische Funktionen bietet.

ES Una repisa toallero, un espacio para apoyar los objetos, una jabonera y un cepillero, un válido sostén. En un solo objeto, muchas útiles funcionalidades.

FR Une étagère porte-serviettes, un espace pour poser les objets, un porte-distributeur, un porte-brosse à dents, un soutien valide. Le tout en un seul objet, plusieurs fonctions utiles.



Il portarotolo è componente essenziale della collezione.  
La barra verticale offre sicurezza e praticità nell'ambiente doccia.

.....

EN The toilet paper holder is an essential component of the collection.

The vertical bar offers safety and comfort in the shower.

DE Der Toilettenpapierhalter ist eine schlichte Komponente der Kollektion.

Die vertikale Stange bietet Sicherheit und ist gleichzeitig ein praktisches Accessoire für die Dusche.

ES El portarrollo es un componente esencial de la colección.

La barra vertical ofrece seguridad y practicidad en el ambiente de ducha.

FR Le porte-rouleau est le composant essentiel de la collection.

La barre verticale offre sécurité et praticité dans la douche.





porta scopino in ottone.  
 Finiture: bianco opaco, nero opaco

.....

EN toilet brush holder - Solid Brass.  
 Finishes: opaque white, mat black.

DE Toilettenbürstenhalter aus Messing.  
 Oberflächen: Mattweiß, Mattschwarz.

ES escobillero de latón.  
 Acabados: blanco mate, negro mate.

FR porte-brosse en laiton.  
 Finitions: blanc opaque, noir opaque.



# BRUNT

portarotolo  
toilet roll holder  
Toilettenpapierhalter  
portarollo  
porte-rouleau

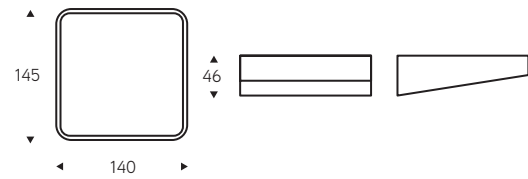

mensole  
shelves  
Regale  
repisas  
étagères

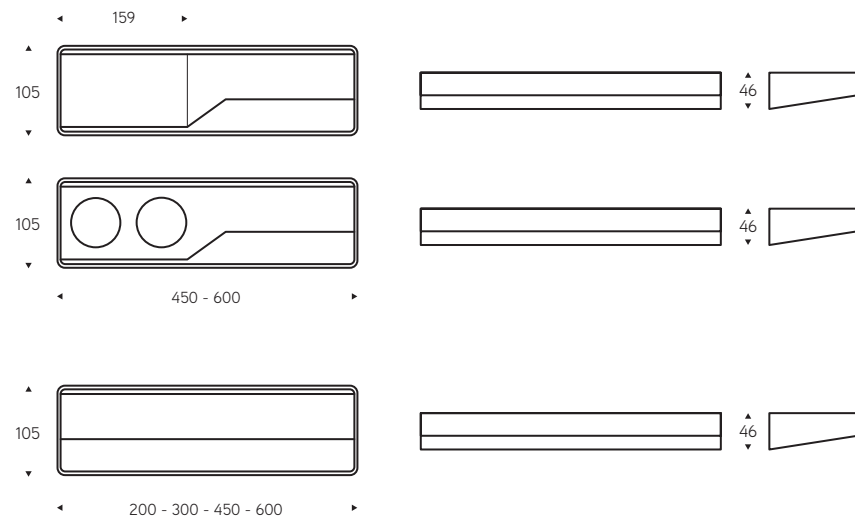

<b>MATERIALI</b>	acciaio
<b>PORTATA</b>	150 kg
<b>FINITURE</b>	bianco opaco, nero opaco
<b>MATERIALS</b>	steel
<b>LOAD</b>	150 kg
<b>FINISHES</b>	mat white, mat black
<b>MATERIALIEN</b>	Stahl
<b>TRAGFÄHIGKEIT</b>	150 kg
<b>MATERIALIEN</b>	Mattweiß, Mattschwarz
<b>MATERIALES</b>	acero
<b>CAPACIDAD</b>	150 kg
<b>ACABADOS</b>	blanco mate, negro mate
<b>MATERIAUX</b>	acier
<b>CHARGE</b>	150 kg
<b>FINITIONS</b>	blanc mat, noir mat

note tecniche / technical details / technische Details / notas técnicas / notes techniques

# BRUNT

barra  
bar  
Stange  
barra  
barre

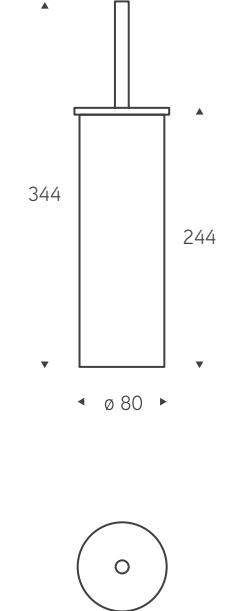
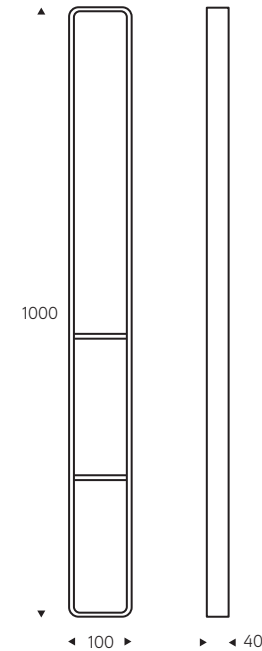

<b>MATERIALI</b>	acciaio
<b>PORTATA</b>	150 kg
<b>FINITURE</b>	bianco opaco, nero opaco
<b>MATERIALS</b>	steel
<b>LOAD</b>	150 kg
<b>FINISHES</b>	mat white, mat black
<b>MATERIALIEN</b>	Stahl
<b>TRAGFÄHIGKEIT</b>	150 kg
<b>MATERIALIEN</b>	Mattweiß, Mattschwarz
<b>MATERIALES</b>	acero
<b>CAPACIDAD</b>	150 kg
<b>ACABADOS</b>	blanco mate, negro mate
<b>MATERIAUX</b>	acier
<b>CHARGE</b>	150 kg
<b>FINITIONS</b>	blanc mat, noir mat



<b>MATERIALI</b>	ottone
<b>FINITURE</b>	bianco opaco, nero opaco
<b>MATERIALS</b>	brass
<b>DIMENSIONS</b>	mat white, mat black
<b>MATERIALIEN</b>	Messing
<b>OBERFLÄCHEN</b>	Mattweiß, Mattschwarz
<b>MATERIALES</b>	latón
<b>ACABADOS</b>	blanco mate, negro mate
<b>MATERIAUX</b>	laiton
<b>FINITIONS</b>	blanc mat, noir mat

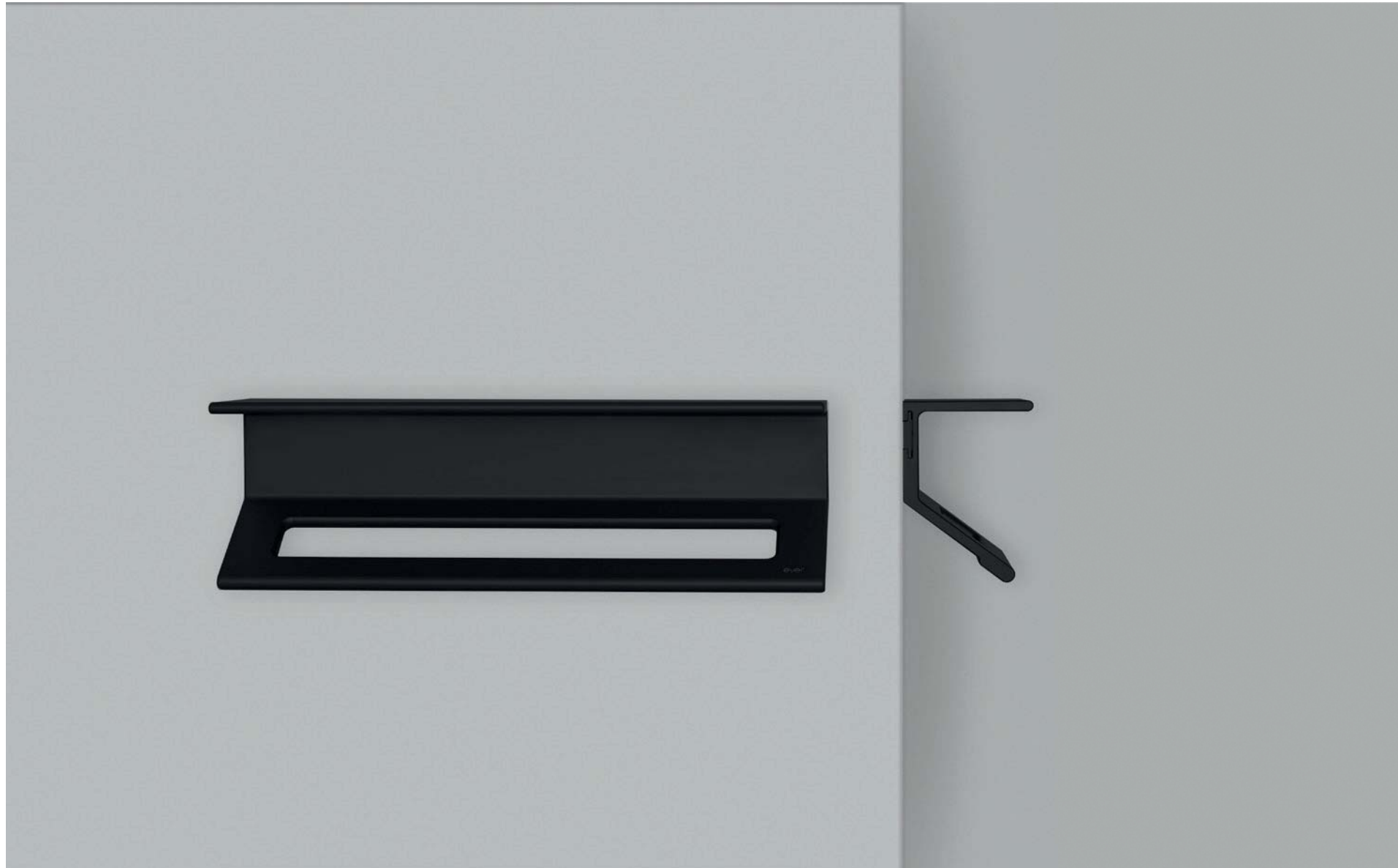

# L I S S O M



.....

*Design*

Monica  
Graffeo

.....



Mensole polifunzionali che offrono nel contempo uno spazio da utilizzare come appoggio per flaconi, cosmetici, riviste o come svuotatasche.

.....

EN Multifunctional shelves that offer a space to be used as a support for bottles, cosmetics, magazines or as a pocket emptier.

DE Vielseitige Regale, sind Platz für Flaschen, Kosmetikartikel, Zeitschriften oder zum Ablegen von Alltagsgegenständen bieten.

ES Repisas multifuncionales que ofrecen al mismo tiempo un espacio para utilizar como apoyo para frascos, cosméticos, revistas, o como vaciabolillos.

FR Etagères polyfonctionnelles qui offrent en même temps un espace à utiliser comme appui pour flacons, cosmétiques, revues ou comme vide-poches.



LISSOM  
porta scopino in ottone.  
Finiture: bianco opaco, nero opaco

.....

LISSOM  
EN toilet brush holder - Solid Brass.  
Finishes: opaque white, mat black

LISSOM  
DE Toilettenbürstenhalter aus Messing.  
Oberflächen: Mattweiß, Mattschwarz.

LISSOM  
ES escobillero de latón.  
Acabados: blanco mate, negro mate.

LISSOM  
FR porte-brosse en laiton.  
Finitions: blanc mat, noir mat.



Una forma semplice, "continua": ecco il nuovo design delle mensole **LISSOM SLIM** nasce dal bisogno di estendere ed integrarsi con la collezione iniziale dandone però un profilo originale, una connotazione differente. **LISSOM** diventa così un sistema lineare dal sapore architettonico che offre la possibilità di integrare ed estendere nuove funzioni.

.....

EN A simple "continuum" line: this is the new design of **LISSOM SLIM** shelves, a collection that borns out of the need to extend and integrate this new configuration with the original collection, adding a different original connotation. **LISSOM** becomes in this way a linear system, with an architectural connotation that offers the possibility to integrate new functions.

DE Eine einfache, „durchgehende“ Form: Dies ist das neue Design der Ablagen **LISSOM SLIM**, das aus der Notwendigkeit heraus entstanden ist, die ursprüngliche Kollektion zu erweitern und zu integrieren, ihr jedoch ein originelles Profil und eine andere Konnotation zu verleihen. **LISSOM** wird so zu einem linearen System mit architektonischem Flair, das die Möglichkeit bietet, neue Funktionen zu integrieren und zu erweitern.

ES Una forma simple, "continua": el nuevo diseño de las repisas **LISSOM SLIM** nace de la necesidad de extender e integrarse con la colección inicial pero dando un perfil original, una connotación diferente. **LISSOM** se convierte así en un sistema lineal de sabor arquitectónico que ofrece la posibilidad de integrar y extender nuevas funciones.

FR Une forme simple et avec une continuité: voici le nouveau design de la collection des étagères **LISSOM SLIM**, qui naît du besoin de développer et intégrer un nouveau modèle avec la collection du début, en ajoutant une connotation originale et différente. **LISSOM** devient ainsi un système linéaire avec une connotation architecturale qui offre la possibilité de intégrer le produit avec des nouvelles fonctions.





LISSOM SLIM



# LISSOM



# LISSOM SLIM



# LISSOM

**portarotolo**  
toilet roll holder  
Toilettenpapierhalter  
portarollo  
porte-rouleau

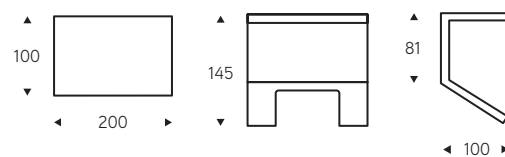

**mensole**  
shelves  
Regale  
repisas  
étagères

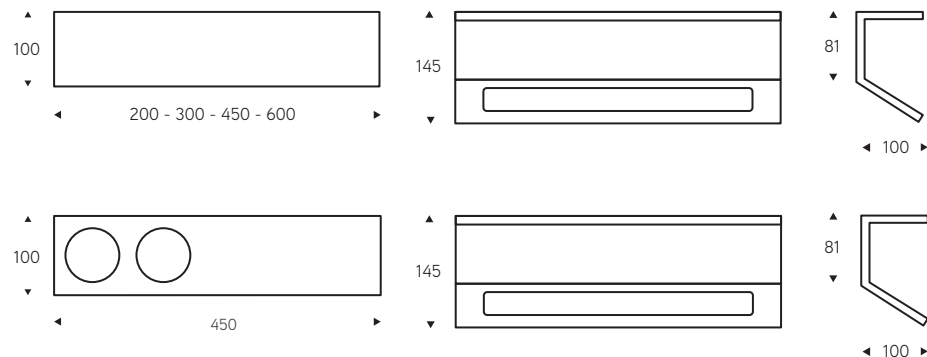

<b>MATERIALI</b>	alluminio trafilato
<b>PORTATA</b>	150 kg
<b>FINITURE</b>	bianco opaco, nero opaco
<b>MATERIALS</b>	drawn aluminium
<b>LOAD</b>	150 kg
<b>FINISHES</b>	mat white, mat black
<b>MATERIALIEN</b>	Gezogenes Aluminium
<b>TRAGFÄHIGKEIT</b>	150 kg
<b>OBERFLÄCHEN</b>	Mattweiß, Mattschwarz
<b>MATERIALES</b>	aluminio trefilado
<b>CAPACIDAD</b>	150 kg
<b>ACABADOS</b>	blanco mate, negro mate
<b>MATERIAUX</b>	aluminium étiré
<b>CHARGE</b>	150 kg
<b>FINITIONS</b>	blanc mat, noir mat

# LISSOM SLIM

**portasalviette SLIM**  
SLIM towel holder  
Handtuchhalter SLIM  
toallero SLIM  
porte-serviettes SLIM

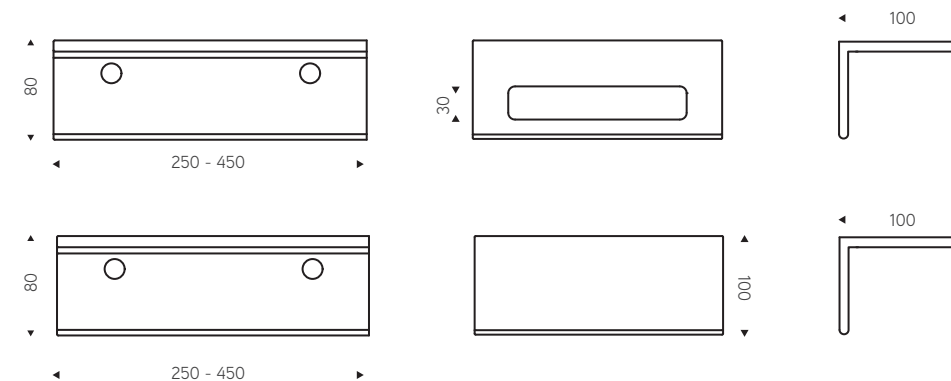

**mensole SLIM**  
SLIM shelves  
Regale SLIM  
repisas SLIM  
étagères SLIM

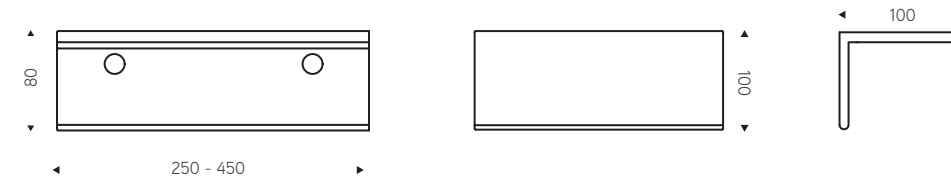

<b>MATERIALI</b>	alluminio trafilato
<b>PORTATA</b>	120 kg
<b>FINITURE</b>	bianco opaco, nero opaco
<b>MATERIALS</b>	drawn aluminium
<b>LOAD</b>	120 kg
<b>FINISHES</b>	mat white, mat black
<b>MATERIALEN</b>	gezogenes Aluminium
<b>TRAGFÄHIGKEIT</b>	120 kg
<b>OBERFLÄCHEN</b>	mattweiß, mattschwarz
<b>MATERIALES</b>	aluminio trefilado
<b>CAPACIDAD</b>	120 kg
<b>ACABADOS</b>	blanco mate, negro mate
<b>MATERIAUX</b>	aluminium étiré
<b>CHARGE</b>	120 kg
<b>FINITIONS</b>	blanc mat, noir mat

<b>MATERIALI</b>	ottone
<b>FINITURE</b>	bianco opaco, nero opaco
<b>MATERIALS</b>	brass
<b>DIMENSIONS</b>	mat white, mat black
<b>MATERIALIEN</b>	Messing
<b>OBERFLÄCHEN</b>	mattweiß, mattschwarz
<b>MATERIALES</b>	latón
<b>ACABADOS</b>	blanco mate, negro mate
<b>MATERIAUX</b>	laiton
<b>FINITIONS</b>	blanc mat, noir mat

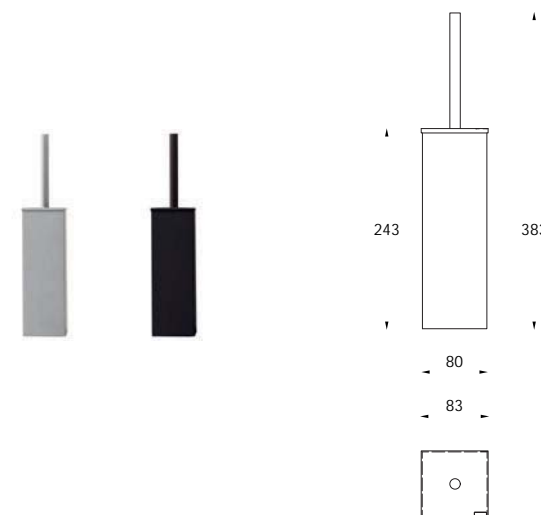



# GAMBOL



.....

*Design*

Monica  
Graffeo

.....



Due attrezzi ginnici decontestualizzati e accolti nell'ambiente bagno come inusuali accessori portasalviette. Elementi empatici, associabili al corpo che vuole dare il meglio di sé, e naturali, grazie all'utilizzo del legno di faggio.

.....

EN Two exercisers decontextualized and welcomed in the bathroom as unusual towel holders. Natural, thanks to the use of beechwood, and empathic elements, associated to the body that wants to give its best.

DE Zwei Turngeräte, die einen neuen Verwendungszweck bekommen und im Bad als ausgefallene Handtuchhalter genutzt werden können. Empathische Elemente, die mit einem guten Körpergefühl assoziiert werden und durch das Buchenholz Natürlichkeit ausstrahlen.

ES Dos utensilios de gimnasia descontextualizados y acogidos en el ambiente de baño como inusuales toalleros. Elementos empáticos, relacionables con el cuerpo que quiere dar lo mejor de sí, y naturales, gracias al uso de madera de haya.

FR Deux équipements de gymnastique hors contexte et placés dans la salle de bain comme accessoires porte-serviettes inhabituels. Eléments empathiques, associés au corps qui veut donner le meilleur de lui-même, et naturels, grâce à l'utilisation du bois de hêtre.

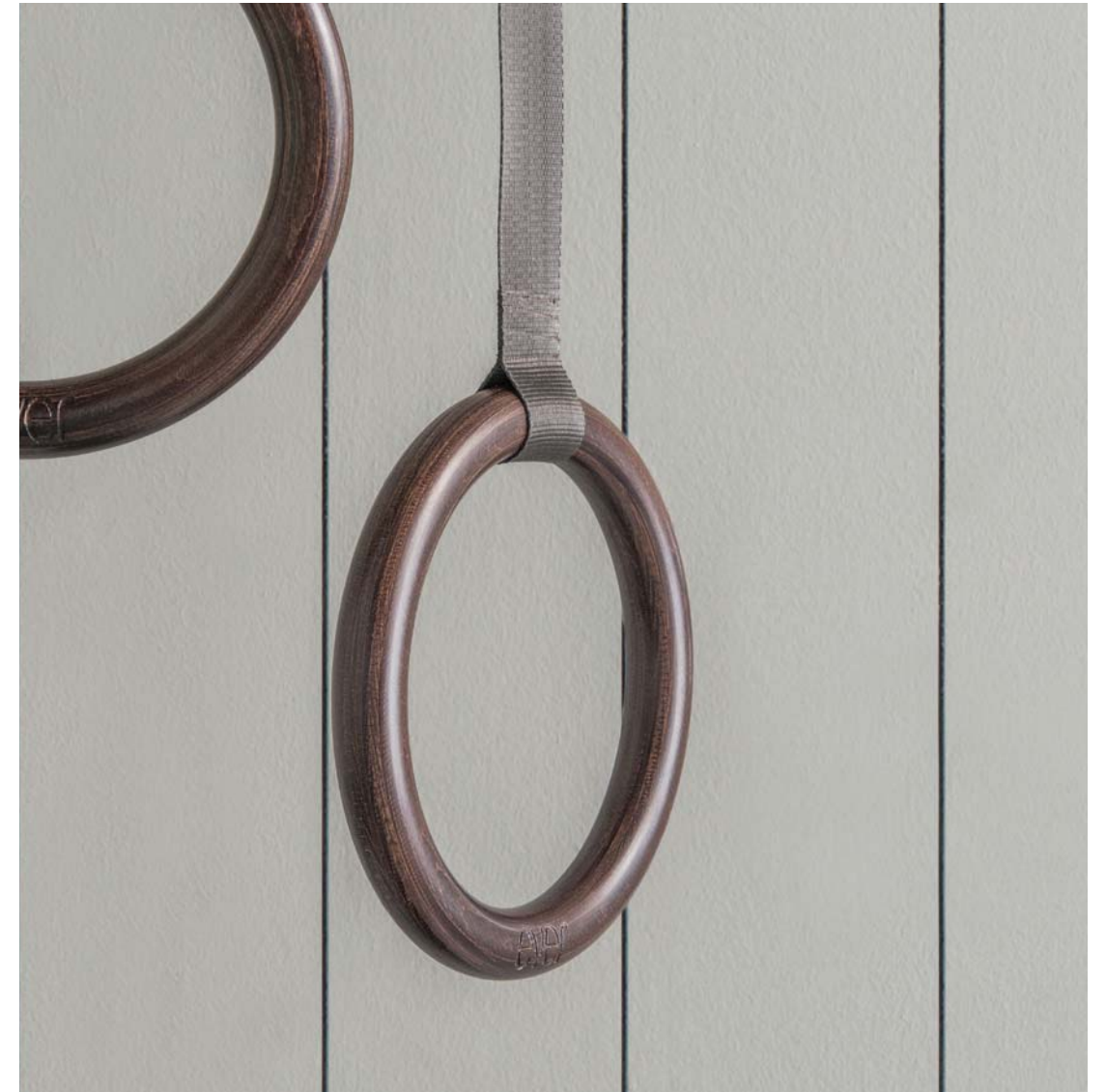



GAMBOL





# GAMBOL

FISSAGGIO A SOFFITTO / FIXING SYSTEM / HALTERUNG / FIJACIÓN AL TECHO / DISPOSITIF DE FIXATION

anello  
ring  
Ring  
anillo  
anneau

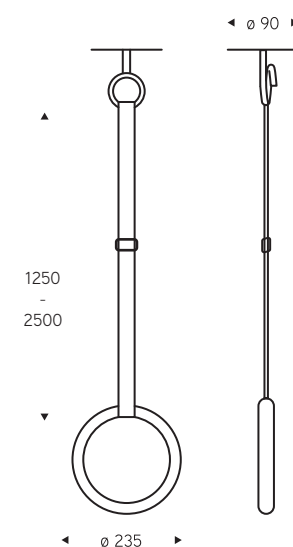

cinghia con fibbia  
belt with buckle  
Riemen mit Schnalle  
correa con hebilla  
sangles avec boucle

barra  
bar  
Stange  
barra  
barre

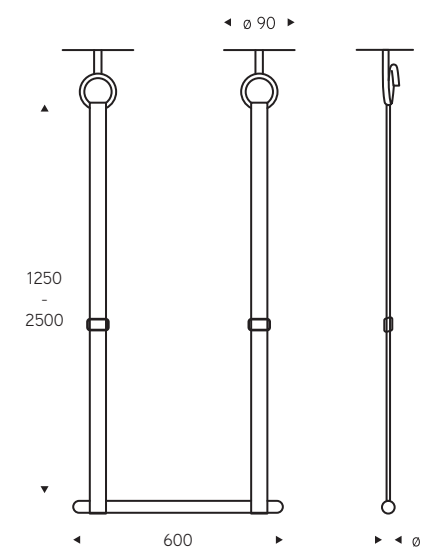

cinghia con fibbia  
belt with buckle  
Riemen mit Schnalle  
correas con hebilla  
sangles avec boucle



<b>MATERIALI</b>	anello e barra: legno di faggio cinghie: polipropilene dispositivo per fissaggio: acciaio verniciato
<b>FINITURE</b>	anello: naturale opaco, wengé barra: naturale opaco, wengé cinghie: grigio
<b>MATERIALS</b>	ring and bar: beechwood belts: polypropylene belts safety device for ceiling fixing: painted steel
<b>FINISHES</b>	ring: natural opaque, dark-stained wenge bar: natural opaque, dark-stained wenge belts: grey
<b>MATERIALEN</b>	Ring und Stange: Buchenholz Riemen: Polypropylen Halterung: lackierter Stahl
<b>OBERFLÄCHEN</b>	Ring: natürliche matt, Wengé Stange: natürlich matt, Wengé Riemen: Grau
<b>MATERIALES</b>	anillo y barra: madera de haya correas: polipropileno dispositivo para sujeción: acero pintado
<b>ACABADOS</b>	anillo: natural mate, wengué barra: natural mate, wengué correas: gris
<b>MATERIAUX</b>	anneau et barre: bois de hêtre sangles: polypropylène dispositif de fixation: acier peint
<b>FINITIONS</b>	anneau: naturel opaque, wengé barre: naturel opaque, wengé sangles: gris

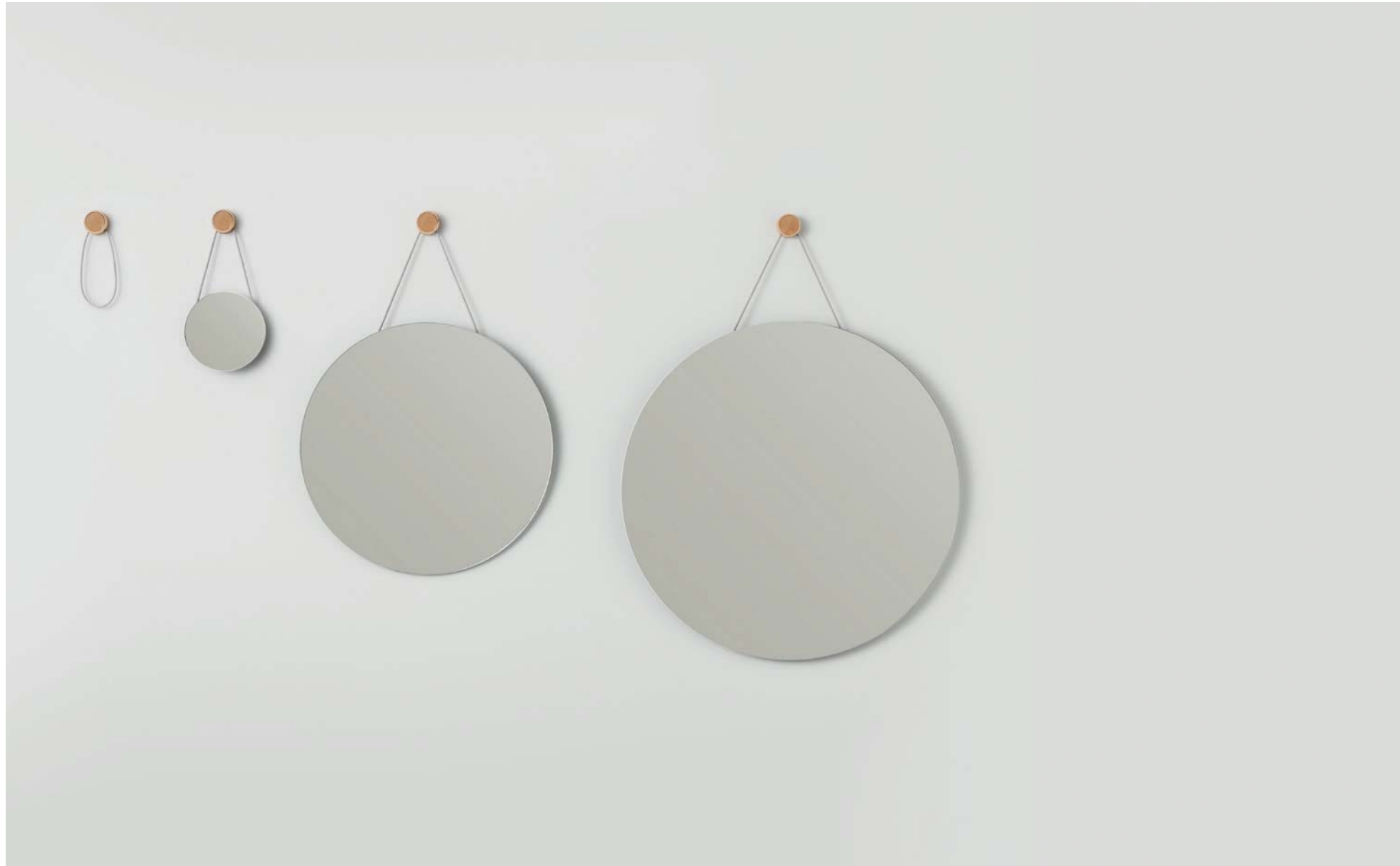

# RING

anche adesivo  
also adhesive  
auch Selbstklebende  
también adhesivo  
aussi adhésif

.....

*Design*

Monica  
Graffeo

.....



RING

La collezione Ring nasce per completare ed accompagnare il lavabo Bounce, ma anche per essere abbinata ad altri prodotti. E' composta da un mix di prodotti simpatici e funzionali, minimali e leggeri, ma contemporaneamente solidi. La corda che esce da un cilindro in legno, sospende un rotolo di carta igienica, una mensolina, diversi specchi. Senza corda il cilindro diventa un appendino.

.....

EN The collection Ring is born to complete and to be connected to Bounce washbasin, but also to be matched to other products. It consists in a mix of products, funny and functional, minimal and light, but at the same time solid. The rope that comes out from a wood cylinder, holds a toilet roll holder, a shelf, different mirrors. Without rope, the cylinder becomes a coat hanger.

DE Die Kollektion Ring entsteht, um das Waschbecken Bounce zu vervollständigen und zu begleiten, aber auch, um mit anderen Produkten kombiniert zu werden. Sie besteht aus einer Mischung von schönen und funktionellen Produkten, die minimal und leicht, aber gleichzeitig auch solide sind. Die Schnur, das aus einem Holzzylinder kommt, hält eine Rolle Toilettenpapier, ein kleines Regal, verschiedene Spiegel. Ohne Schnur wird der Zylinder zum Aufhänger.

ES La colección Ring se crea para completar y acompañar el lavabo Bounce pero también para combinarse con otros productos. La componen una combinación de productos divertidos y funcionales, minimalistas y ligeros, aunque sólidos también. En la cuerda del cilindro de madera cuelga un rollo de papel higiénico, una ménsula y varios espejos. Sin cuerda, el cilindro se convierte en una percha.

FR La collection Ring a été conçue pour compléter et accompagner le lavabo Bounce mais aussi pour être associé à d'autres produits. Cette collection se compose de plusieurs produits à la fois sympathiques et fonctionnels, minimalistes et légers, contemporains et solides. La corde, qui sort d'un cylindre en bois, est en mesure de suspendre un rouleau de papier toilette, une tablette, plusieurs miroirs. Sans corde, le cylindre se transforme en patère.



portasalvietta ad anello  
ring towel holder  
ringe Handtuchhalter  
toallero en forma de anillo  
porte serviettes anneau

L'origine del Ring parte proprio da questo portasalviette, nato come accessorio del lavabo Bounce e poi scorporato per diventare in un primo momento un elemento indipendente e successivamente parte di una vera e propria collezione che vive di vita propria.

.....

EN The origin of the collection Ring comes from this towel holder, created as an accessory for washbasin Bounce and then separated to become an independent element, and subsequently, a real collection with its own life.

DE Der Ursprung der Kollektion "Ring" ist genau in diesem Handtuchhalter zu finden, der eigentlich als Zubehörteil des Waschbeckens "Bounce" entstand, dann aber ausgegliedert wurde, um zunächst erst einmal zu einem unabhängigen Element zu werden, und später zum Teil einer eigenständigen Kollektion.

ES El origen de Ring está precisamente en este toallero, que surgió como accesorio del lavabo Bounce y luego se separó para convertirlo, en un primer momento, en un elemento independiente y seguidamente en una auténtica colección con vida propia.

FR L'origine de Ring est justement ce porte-serviettes, né en tant qu'accessoire du lavabo Bounce et ensuite incorporé pour devenir dans un premier temps un élément indépendant et ensuite une véritable collection pour son propre compte.





specchio - disponibile solo con fissaggio a muro con tasselli  
mirror - available only with wall fixation with fasteners  
Spiegel - nur mit Dübelbefestigung erhältlich  
espejo - disponible solo con fijación a pared con tornillos  
miroir - disponible seulement avec fixation au mur avec des chevilles

portasalviette triangolare  
triangular towel holder  
dreisetig Handthchalter  
toallero triangular  
porte serviettes triangulaire

Il portarotolo è caratterizzato da un elemento magnetico centrale, che consente un movimento di apertura e chiusura facile, pratico e divertente.

.....

EN The toilet roll holder is characterised by a central magnet, which allows a closing and opening movement easy and funny.

DE Der Toilettenpapierhalter zeichnet sich aus durch ein zentral angebrachtes magnetisiertes Element, welches auf einfache, praktische und interessante Weise eine Öffnungs- und Schließbewegung ermöglicht.

ES El portarrollos se caracteriza por la pieza imantada, colocada de manera central, que permite un movimiento de apertura y cierre fácil, práctico y divertido.

FR Le porte-rouleaux est caractérisé par un élément aimanté placé centralement, qui permet un mouvement d'ouverture et de fermeture facile, pratique et amusant.



portarotolo  
toilet roll holder  
Toilettenpapierhalter  
portarollo  
rouleau de papier toilette



Ring propone un range di 3 diversi specchi, uno con diametro 63 cm, uno 85 cm e uno specchio ingranditore da 20 cm.

.....

EN Ring presents a range of 3 mirrors, diameters 63 cm, 85 cm and a magnifying mirror of 20 cm.

DE Ring bietet eine Auswahl von 3 verschiedenen Spiegeln an, einen mit dem Durchmesser von 63 cm, einen mit dem Durchmesser von 85 cm und einen Vergrößerungsspiegel 20 cm rund.

ES Ring ofrece una gama de 3 espejos distintos, uno con diámetro de 63 cm, uno de 85 cm y un espejo de aumento de 20 cm.

FR Ring propose une gamme de 3 miroirs différents, un d'un diamètre de 63 cm, un de 85 cm et un miroir d'agrandissement de 20 cm.

Fattore di ingrandimento: 2x  
 magnification factor: 2x  
 2-fach Vergrößerung  
 Factor de aumento: 2x  
 facteur d'agrandissement: 2x







# RING

appendino  
wall hook  
Wandhaken  
gancho  
crochet mural

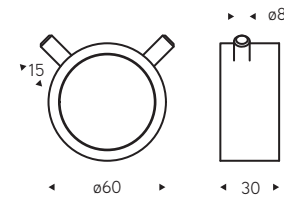

specchio ingranditore  
mirror magnifying  
Vergrößerungsspiegel  
espejo de aumento  
miroir agrandisseur

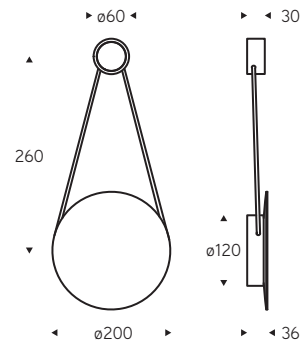

mensola  
shelf  
Regal  
repisa  
étagère

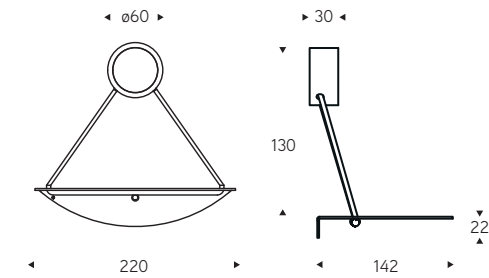

mensola doppia  
double shelf  
Doppelregal  
repisa doble  
double étagère

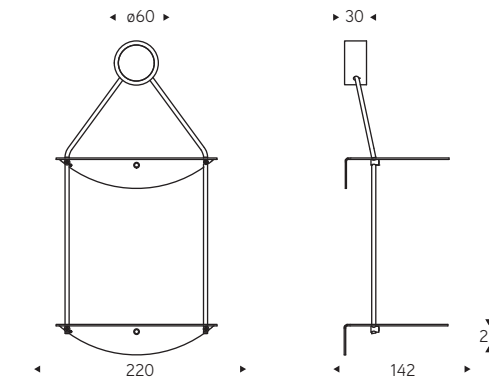

## MATERIALI FINITURE

appendino: alluminio verniciato bianco opaco, nero opaco, lucidato e cromato, legno di faggio  
specchio ingranditore: base in legno di faggio e alluminio verniciato bianco opaco, nero opaco, lucidato e cromato - corda: nylon colore grigio - specchio: vetro

## MATERIALS FINISHES

coat hook: aluminium painted mat white, mat black, polished and chrome plated, beechwood  
magnifying mirror: base made beechwood or aluminium painted mat white, mat black, polished and chrome plated - rope: nylon grey color - mirror: glass

## MATERIALEN OBERFLÄCHEN

Haken: Aluminium mattweiß, mattschwarz lackiert, poliert und verchromt, Buchenholz  
Vergrößerungsspiegel: Basis aus Buchenholz oder aus Aluminium mattweiß, mattschwarz lackiert, poliert und verchromt - Seil: Nylon graue Farbe - Spiegel: Glas

## MATERIALES ACABADOS

gancho: aluminio pintado blanco mate, negro mate, pulido y cromado, madera de haya  
espejo de aumento: base en aluminio blanco mate, negro mate, pulido y cromado, madera de haya - cuerda: nylon gris - espejo: vidrio

## MATERIAUX FINITIONS

patère: aluminium verni mat blanc, mat noir, poli et chromé, bois de hêtre, miroir agrandisseur: base en aluminium verni blanc mat, noir mat, poli et chromé, bois de hêtre - corde: nylon couleur gris - miroir: vitre



## MATERIALI FINITURE

base: alluminio verniciato bianco opaco, nero opaco, lucidato e cromato, legno di faggio - corda: nylon colore grigio - mensola: alluminio verniciato bianco opaco e nero opaco

## MATERIALS FINISHES

base: aluminium painted mat white, mat black, polished and chrome plated, beechwood - rope: grey nylon - shelf: painted aluminium mat white and mat black

## MATERIALEN OBERFLÄCHEN

Basis: Aluminium mattweiß, mattschwarz lackiert, poliert und verchromt, Buchenholz - Seil: Nylon graue Farbe  
Regal: Aluminium mattweiß und mattschwarz lackiert

## MATERIALES ACABADOS

base: aluminio pintado blanco mate, negro mate, pulido y cromado, madera de haya - cuerda: nylon gris - repisa: aluminio blanco mate y negro mate

## MATERIAUX FINITIONS

base: aluminium verni blanc mat, noir mat, poli et chromé, bois de hêtre - corde: nylon couleur gris - étagère: aluminium verni blanc mat et noir mat

# RING

specchi  
mirrors  
Spiegel  
espejos  
miroirs

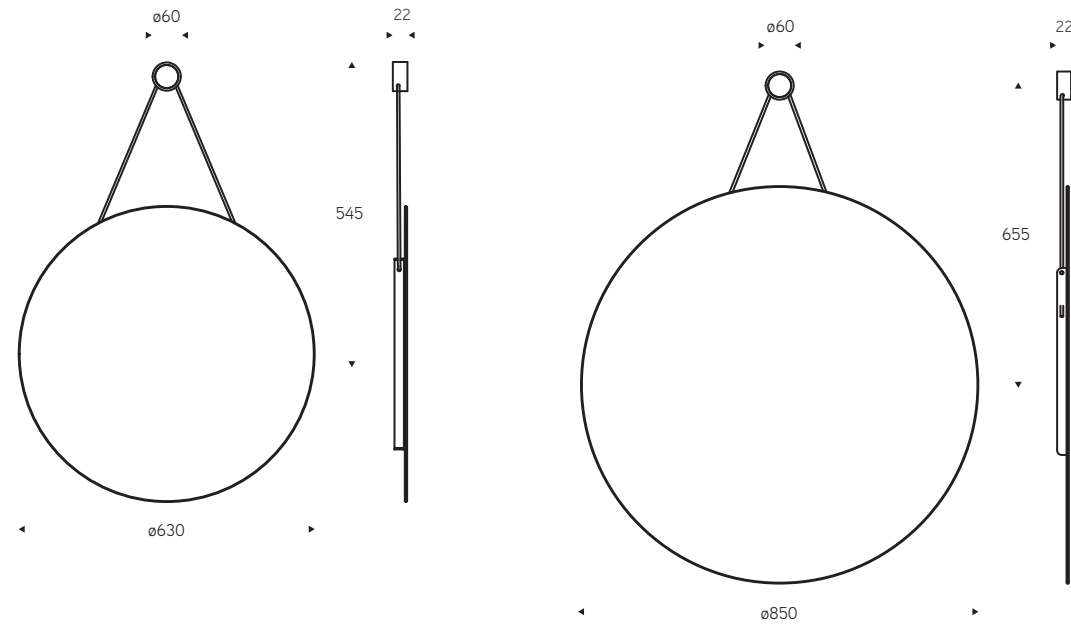

<b>MATERIALI FINITURE</b>	base: alluminio verniciato bianco opaco, nero opaco, lucidato e cromato, legno di faggio - corda: nylon colore grigio - specchio: vetro di sicurezza
<b>MATERIALS FINISHES</b>	base: aluminium painted mat white, mat black, polished and chrome plated, beechwood - rope: nylon grey color - mirror: safety glass
<b>MATERIALEN OBERFLÄCHEN</b>	Basis: Aluminium, mattweiß, mattschwarz lackiert, poliert und verchromt, Buchenholz - Seil: Nylon graue Farbe - Spiegel: Sicherheitsglas
<b>MATERIALES ACABADOS</b>	base: aluminio pintado blanco mate, negro mate, pulido y cromado, madera de haya - cuerda: nylon gris - espejo: vidrio de seguridad
<b>MATERIAUX FINITIONS</b>	base: aluminium verni blanc mat, noir mat, poli et chromé, bois de hêtre - corde: nylon couleur gris - miroir: vitre de sécurité

# RING

portasalviette  
ad anello  
ring towel holder  
Ringe  
Handtuchhalter  
toallero en forma  
de anillo  
porte serviettes  
anneau

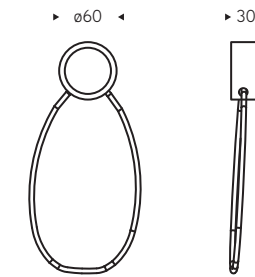

portasalviette  
triangolare  
triangular  
towel holder  
Dreisetig  
Handtuchhalter  
toallero triangolare  
porte serviettes  
triangulaire

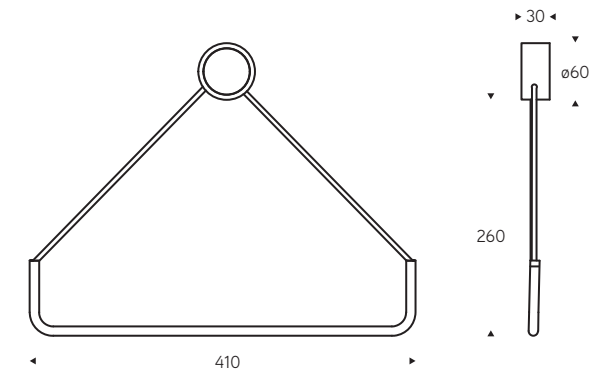

<b>MATERIALI FINITURE</b>	base: alluminio verniciato bianco opaco, nero opaco, lucidato e cromato, legno di faggio - corda: nylon colore grigio portasalviette: ottone bianco opaco e nero opaco
<b>MATERIALS FINISHES</b>	base: aluminium painted mat white, mat black, polished and chrome plated, beechwood - rope: nylon grey color towel holder: brass mat white and mat black
<b>MATERIALEN OBERFLÄCHEN</b>	Basis: Aluminium, mattweiß, mattschwarz lackiert, poliert und verchromt, Buchenholz - Seil: Nylon graue Farbe Handtuchhalter: Messing, mattweiß und mattschwarz lackiert
<b>MATERIALES ACABADOS</b>	base: aluminio pintado blanco mate, negro mate, pulido y cromado, madera de haya - cuerda: nylon gris toallero: latón blanco mate y negro mate
<b>MATERIAUX FINITIONS</b>	base: aluminium verni blanc mat, noir mat, poli et chromé, bois de hêtre - corde: nylon couleur gris porte serviettes: laiton mat blanc et noir mat

# R I N G

.....

portarotolo  
toilet roll holder  
Toilettenpapierhalter  
portarrolo  
rouleau de papier toilette

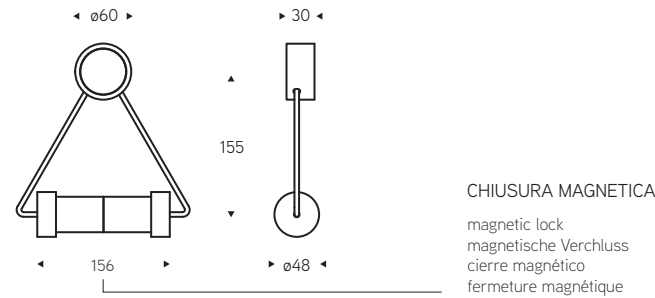

CHIUSURA MAGNETICA  
magnetic lock  
magnetische Verchluss  
cierre magnético  
fermeture magnétique



## MATERIALI FINITURE

base: alluminio verniciato bianco opaco, nero opaco, lucidato e cromato, legno di faggio - corda: nylon colore grigio portarotolo: legno di faggio naturale laccato nero opaco, bianco opaco

## MATERIALS FINISHES

base: aluminium painted mat white, mat black, polished and chrome plated, beechwood - rope: nylon grey color - toilet roll holder: natural beechwood or lacquered mat black, mat white

## MATERIALEN OBERFLÄCHEN

Basis: Aluminium, mattweiß, mattschwarz lackiert, poliert und verchromt, Buchenholz - Seil: Nylon graue Farbe - Toilettenpapierhalter: natural Buchenholz oder mattschwarz, mattweiß lackiert

## MATERIALES ACABADOS

base: aluminio pintado blanco mate, negro mate, pulido y cromado, madera de haya - cuerda: nylon gris - portarrolo: madera de haya natural o lacada negro mate, blanco mate

## MATERIAUX FINITIONS

base: aluminium verni blanc mat, noir mat, poli et chromé, bois de hêtre - corde: nylon couleur gris - porte rouleau de papier: bois de hêtre naturel o laqué noir mat, blanc mat



# STREET



.....

*Design*

Diego Cisi  
&  
Archiplan

.....

**portascopino**

toilet brush holder  
Toilettenbürstenhalter  
escobillero  
porte-brosse

Calcestruzzo e ottone danno anima e rendono iconico un oggetto solitamente poco considerato nell'ambiente bagno: il portascopino. Street assume anche una funzione di sostegno, di appoggio per alzarsi e sedersi.

.....

EN The toilet brush holder, an iconic object that usually you do not consider in your bathroom, comes alive thanks to concrete and brass. Street, plays also a role of support, in order to help you getting up and sitting down.

DE Beton und Messing machen diesen Gebrauchsgegenstand, der sonst im Bad kein besonderes Ansehen genießt, zu einem echten Designer-Objekt: der Toilettenbürstenhalter. Street hat dabei gleichzeitig auch die Funktion eines sicheren Halts und einer Stütze, auf der man sich beim Hinsetzen und Aufstehen abstützen kann.

ES Hormigón y latón dan vida y convierten en un icono este objeto que suele ser poco considerado en el ambiente de baño: el escobillero. Street asume también una función de sostén, de apoyo para levantarse y sentarse.

FR Béton et laiton donnent une âme et rendent iconique un objet habituellement peu considéré dans la salle de bain: le porte-brosse. Street a également une fonction de soutien, d'appui pour se lever et s'asseoir.

**STREET**







# STREET

portascopino  
toilet brush holder  
Toilettenbürstenhalter  
escobillero  
porte-brosse

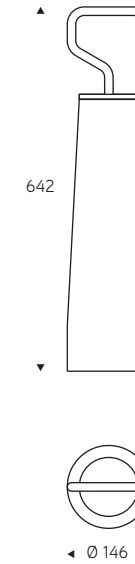

<b>MATERIALI</b>	corpo: calcestruzzo maniglia: ottone scopino: pvc, nylon
<b>FINITURE</b>	corpo: grigio maniglia: bianco, rosso, grigio, nero opaco
<b>MATERIALS</b>	body: concrete knob: brass toilet brush: pvc, nylon
<b>FINISHES</b>	knob: grey handle: white, red, grey, mat black
<b>MATERIALEN</b>	Behälter: Beton Griff: Messing Bürste: PVC, Nylon
<b>OBERFLÄCHEN</b>	Behälter: Grau Griff: Weiß, rot, grau, mattschwarz
<b>MATERIALES</b>	cuerpo: hormigón asa: latón escobilla: pvc, nylon
<b>ACABADOS</b>	cuerpo: gris asa: blanca, rojo, gris, negro mate
<b>MATERIAUX</b>	corps: béton poignée: laiton brosse: pvc, nylon
<b>FINITIONS</b>	corps: gris poignée: blanc, rouge, gris, noir mat



# ROLL

.....

*Design*

Diego Cisi  
&  
Archiplan

.....

**seduta polifunzionale**

multifunctional seat  
multifunktionalen Sitz  
silla multifuncional  
tabouret polyvalent



Roll è una seduta versatile, confortevole, leggera, solo 1 kg di peso, e allo stesso tempo solida, sicura e waterproof. Con interno in polistirene riciclabile, Roll è disponibile in vari rivestimenti tecnici idrorepellenti che lo rendono ideale per l'utilizzo sotto la doccia e in situazioni outdoor o ad alto tasso di umidità. La base è infatti dotata di un sistema antisdrucciolo per la massima sicurezza in tutti i contesti e su qualsiasi superficie.

.....

EN Roll is a versatile seat, comfortable, light, only 1 kg but at the same time solid, safety and waterproof. With an internal structure in polystyrene recyclable, ROLL is available in different upholstery like a water-resistant technical textiles, that make it a perfect accessory to be used under the shower and in situations outdoor or with an high humidity level. The base is equipped with a non-slip cover, in order to guarantee the best level of safety in any context and on any surface.

DE Roll ist ein vielseitiger, komfortabler, leichter, nur 1 kg leicht und zugleich solider, sicherer und wasserdichter Sitz. Innen aus recycelbarem Polystyrol, ist Roll in verschiedenen Bezügen erhältlich, einschließlich wasserabweisender technischer Gewebe, mit denen er ideal für den Einsatz in der Dusche und an Orten mit hoher Luftfeuchtigkeit oder im Freien wird. Die Basis ist mit einem rutschfesten System ausgestattet, das in allen Situationen und auf allen Oberflächen für maximale Sicherheit sorgt.

ES Roll es una silla versátil, confortable, ligera, solo 1 kg de peso, y al mismo tiempo, sólida, segura e impermeable. Roll, con su interior de poliestireno reciclable, se encuentra disponible en varias tapicerías, entre las cuales tejidos técnicos repelentes al agua, por lo que resulta ideal para el uso bajo la ducha y al aire libre o en ambientes con un nivel elevado de humedad. De hecho, la base presenta un sistema antideslizamiento para ofrecer la máxima seguridad en todos los marcos y en todas las superficies.

FR Roll est un tabouret polyvalent, confortable, léger, seulement 1 kg et il est à la fois robuste, fiable et waterproof. Roll, dont la partie interne est en polystyrène, est proposé avec plusieurs revêtements et entre autre avec des tissus techniques déperlants qui le rendent parfait pour l'utilisation sous la douche et à l'extérieur, en particulier dans les lieux présentant un taux d'humidité important. Sa base est en effet dotée d'un système antidérapant pour une sécurité maximale dans n'importe quel contexte et sur n'importe quelle surface.



L'esperienza e l'attenzione all'estetica sono sinonimo di costante miglioramento. Per questo motivo, ROLL, si mostra in tutta la sua eleganza e praticità grazie al nuovo ripiano in legno di faggio naturale che abbraccia la seduta fondendosi in un unico elemento estremamente funzionale.

Il ripiano, grazie a questa sua evoluzione più materica, diventa un accessorio estremamente versatile e di facile applicazione. La nuova forma conferisce a questo elemento un'identità nuova, impreziosita dalla bordatura che, oltre ad avere un forte impatto estetico, soddisfa anche l'esigenza di ritrovare in un oggetto perfetto per appoggiare e contenere i nostri accessori.

EN The experience and the attention to aesthetics are synonymous of a constant improvement. For this reason, ROLL shows itself in all its elegance and pragmatism, thanks to the new natural beechwood top that embraces the seat, creating a single element extremely functional.

The table top, thanks to this evolution, becomes extremely versatile and easy-to-use accessory.

The new shape gives to this element a new identity, with a strong aesthetic impact thanks to the new edge, that satisfies the need to find a perfect object to support and contain your accessories.

DE Die Erfahrung und die Aufmerksamkeit für die Ästhetik sind gleichbedeutend mit ständiger Verbesserung. Aus diesem Grund zeigt sich ROLL in seiner ganzen Eleganz und Zweckmäßigkeit dank des neuen Tischchen aus natürlichem Buchenholz, das den Sitz umschließt und zu einem äußerst funktionalen Element verschmilzt.

Das Tischchen, dank seiner materielleren Entwicklung, wird zu einem äußerst vielseitigen und einfach anzuwendenden Accessoire.

Die neue Form verleiht diesem Element eine neue Identität, die durch die Kantenbearbeitung bereichert wird, die nicht nur eine starke ästhetische Wirkung hat, sondern auch das Bedürfnis erfüllt, ein perfektes Objekt zu finden, um unsere Accessoires zu legen und zu enthalten.

ES La experiencia y la atención a la estética son sinónimos de mejora constante. Por eso, ROLL se muestra en toda su elegancia y practicidad gracias a la nueva mesita de madera de haya natural que abraza el asiento, fundiéndose en un único elemento extremadamente funcional.

La mesita, gracias a esta evolución más matérica, se convierte en un complemento extremadamente versátil y de fácil aplicación.

La nueva forma dota a este elemento de una nueva identidad, potenciada por el borde que, además de tener un fuerte impacto estético, también satisface la necesidad de encontrar un objeto perfecto para sostener y contener tus accesorios.

FR L'expérience et la recherche du point de vue du design, sont synonymes d'amélioration. Pour cette raison, ROLL se montre dans toute son élégance et sa praticité grâce à la nouvelle étagère en bois de hêtre naturel qui embrasse le tabouret dans un seul élément extrêmement fonctionnel.

Le nouveau modèle en bois naturel, devient un accessoire extrêmement polyvalent et facile à appliquer.

La nouvelle forme donne à cet élément une nouvelle identité, grâce aussi à la bordure qui, en plus d'avoir un fort impact esthétique, répond également au besoin de trouver un objet parfait pour contenir vos accessoires.





La maniglia, in tessuto colorato a contrasto, facilita la presa e quindi il posizionamento di Roll nei diversi ambienti della casa, così come in strutture dedicate all'ospitalità.

.....

EN The handle, in contrast colored fabrics, makes the grip easier and therefore also the placement of Roll in different living space context, along with hospitality sector..

DE Dank dem Griff aus kontrastfarbigem Stoff kann Roll leicht in die Hand genommen und damit in den verschiedenen Räumen des Hauses und auch anderswo aufgestellt werden.

ES El asa, textil de color en contraste, facilita el agarre y, por consiguiente, el posicionamiento de Roll en los varios ambientes de la casa y también en estructuras de recibimiento.

FR La poignée, en tissu d'une autre couleur, facilite la prise et donc le positionnement de Roll quelque soit la place qu'on lui réservera à la maison mais aussi quelque soit la structure d'accueil où il sera installé.







# ROLL

seduta polifunzionale  
multifunctional seat  
multifunktionalen Sitz  
silla multifunciona  
tabouret polyvalent

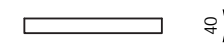
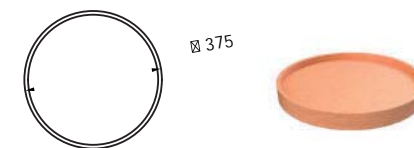
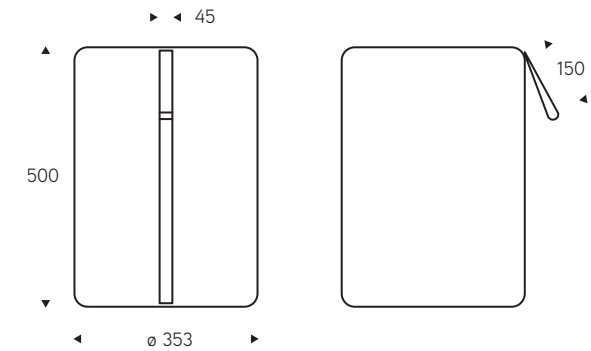

<b>MATERIALI</b>	anima: PSE tessuto: soluzione 100% acrilica tinta maniglia: 90% vinile, 10% poliestere fondo: poliuretano
<b>COLORI</b>	seduta grigio basalto melange e maniglia marrone, seduta grigio grafite e maniglia arancione, seduta grigio acciaio melange e maniglia nera, seduta beige tortora melange e maniglia nera, seduta bianco puro e maniglia rossa
<b>MATERIALS</b>	core: PSE fabric: 100% dyed acrylic handle: 90% vinyl, 10% polyester bottom: polyurethane
<b>FINISHES</b>	seat basalt grey melange and brown handle, seat graphite grey and orange handle, seat steel grey melange and black handle, seat melange beige dove colour and black handle, seat pure white and red handle
<b>MATERIALEN</b>	interne Struktur: PSE gewebe: 100% Acryl-klebstoff gefärbt griff: 90% Vinyl - 10 % Polyester Boden: polyurethan
<b>OBERFLÄCHEN</b>	basaltgrauer melange Sitz und brauner Griff, graphitgrauer Sitz und oranger Griff, stahlgrauer melange Sitz und schwarzer Griff, taubengrauer melange Sitz und schwarzer Griff, reinweißer Sitz und roter Griff
<b>MATERIALES</b>	interior: PSE tejido: 100% solución acrílica tenida asa: 90% vinilo - 10% poliéster base: poliuretano
<b>ACABADOS</b>	silla melange gris basalto y asa marrón, silla gris grafita y asa naranja, silla acero gris melange y asa negro, silla beige paloma gris melange y asa negro, silla blanco puro y asa rojo
<b>MATERIAUX</b>	structure: PSE tissus: 100% solution acrylique teint poignée: 90% vinyle - 10% polyester fond: polyuréthane
<b>FINITIONS</b>	siège gris basalte melange et poignée marron, siège gris graphite et poignée orange, siège gris acier melange et poignée noir, siège beige taupe melange et poignée noir, siège blanc pur et poignée rouge



**sistema modulare: lavabo e mobile**

modular system: washbasin and furniture  
modulares System: Waschbecken und Sideboard  
sistema modular: lavabo y mueble  
système modulaire: lavabo et meuble

# LINK



**archiproducts**  
DESIGN AWARDS  
—  
WINNER 2017

.....

*Design*

**Diego Cisi  
&  
Archiplan**

.....



Link permette la configurazione di molte soluzioni di allestimento:

il sistema modulare e rettilineo è infatti composto da lavabo in cristalplant e da un mobile contenitore in diverse finiture di legno (rovere europeo oppure ebano Macassar), perfettamente allineabili destra/sinistra e corrispondenti nelle dimensioni.

.....

EN Link allows the configuration of many installation solutions:

the modular straight system is in fact made up of a cristalplant basin and the furniture has different wood finishes (European oak or Macassar ebony), which have the same size of the basin and can be perfectly right / left aligned.

DE Mit Link lassen sich die unterschiedlichsten Badeinrichtungen konfigurieren:

Das modulare, gerade System besteht aus einem Waschbecken aus Cristalplant und einem Sideboard in verschiedenen Holzoberflächen (europäische Eiche oder Makassar-Ebenholz), das sich perfekt auf der rechten oder linken Seite mit dem Waschbecken kombinieren lässt und die gleiche Größe hat.

ES Link permite la configuración de muchas soluciones de instalación:

el sistema modular y rectilíneo se compone, de hecho, de lavabo de cristalplant y de un mueble contenedor con varios acabados de madera (roble europeo o ébano Macassar), perfectamente ajustables a la derecha/izquierda y correspondientes en sus tamaños.

FR Link permet la configuration de nombreuses solutions d'aménagement:

le système modulaire et rectiligne est en effet composé d'un lavabo en cristalplant et d'un meuble bac en différentes finitions de bois (chêne européen ou bien ébène Macassar), que l'on peut parfaitement aligner à droite/gauche et correspondant dans les dimensions.



La maniglia offre sostegno e appiglio reggendo un peso/persona massimo di 120 kg. ....

EN The handle offers a support, an handhold, with a maximum load weight of 120 kg.

DE Der Griff bietet Stütze und sicheren Halt und hält die Belastung mit einem Gewicht von maximal 120 kg aus.

ES El asa ofrece sostén y agarre, aguantando un peso/persona máximo de 120 kg.

FR La poignée offre soutien et appui en soutenant un poids/personne maximal de 120 kg.

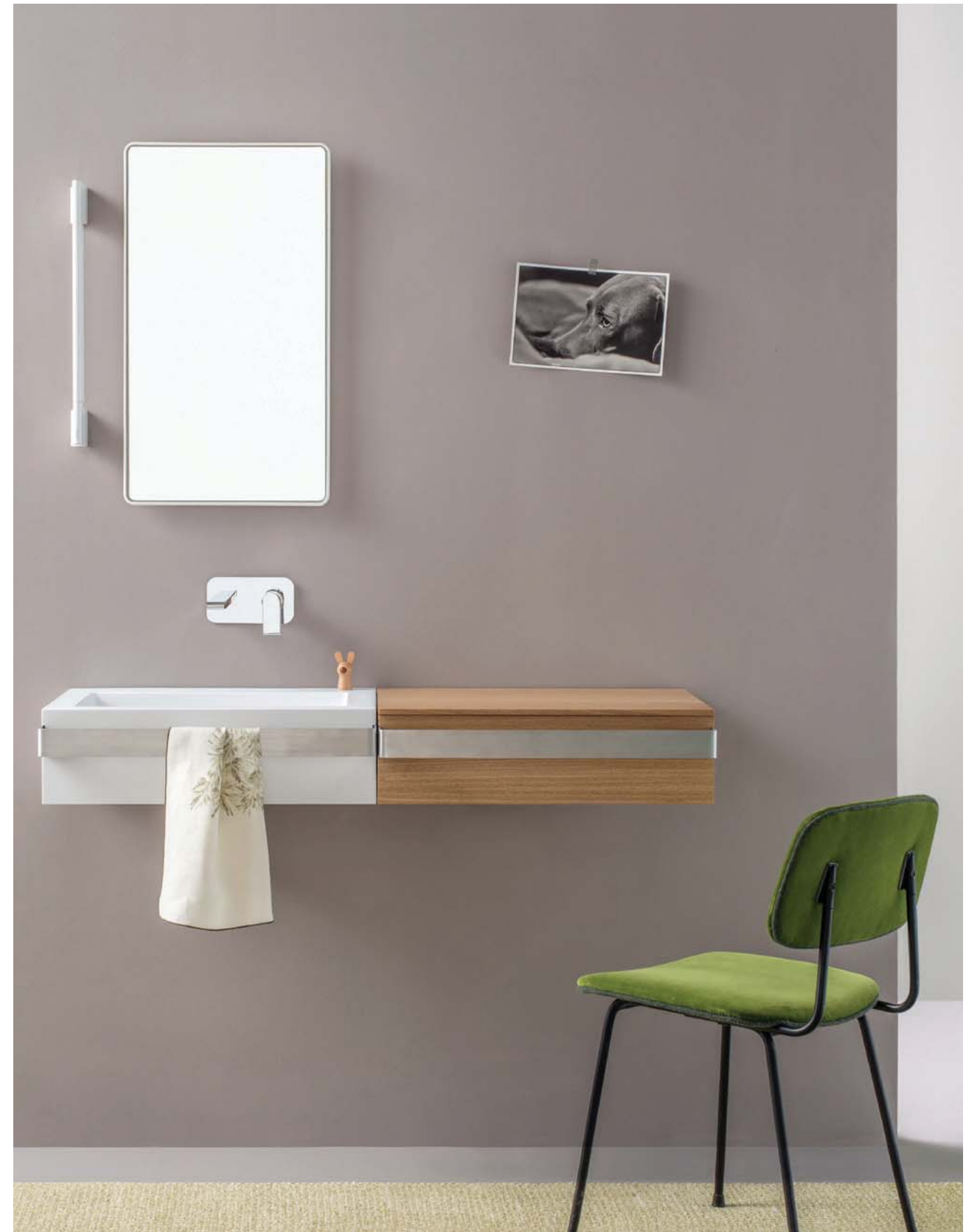

Il modulo contenitore dispone di un vano accessoriato, su richiesta, con una tripla presa elettrica: standard, tedesca e usb. Il coperchio del vano può essere accessoriato, sempre su richiesta, con uno specchio interno.

.....

EN The furniture module, is complete with an inside space, equipped (on demand) with a triple electrical socket: standard, schuko and usb. The cover can be equipped, on demand, with a mirror inside.

DE Das Sideboard kann auf Anfrage mit einer Steckdosenleiste ausgestattet werden, die eine Standardsteckdose, eine Schuko-Steckdose und eine USB-Buchse umfasst. Ebenfalls auf Anfrage kann an der Innenseite des Deckels vom Sideboard ein Spiegel angebracht werden.

ES El módulo contenedor dispone de un compartimento con accesorios, bajo pedido, con tres enchufes: estándar, alemana y usb. La tapa del compartimento puede ir con accesorios, siempre bajo pedido, con un espejo interno.

FR Le module bac dispose d'un compartiment avec accessoires, sur demande, avec une triple prise électrique: italienne, standard et usb. Le couvercle du compartiment peut être accessorisé, toujours sur demande, avec un miroir interne.

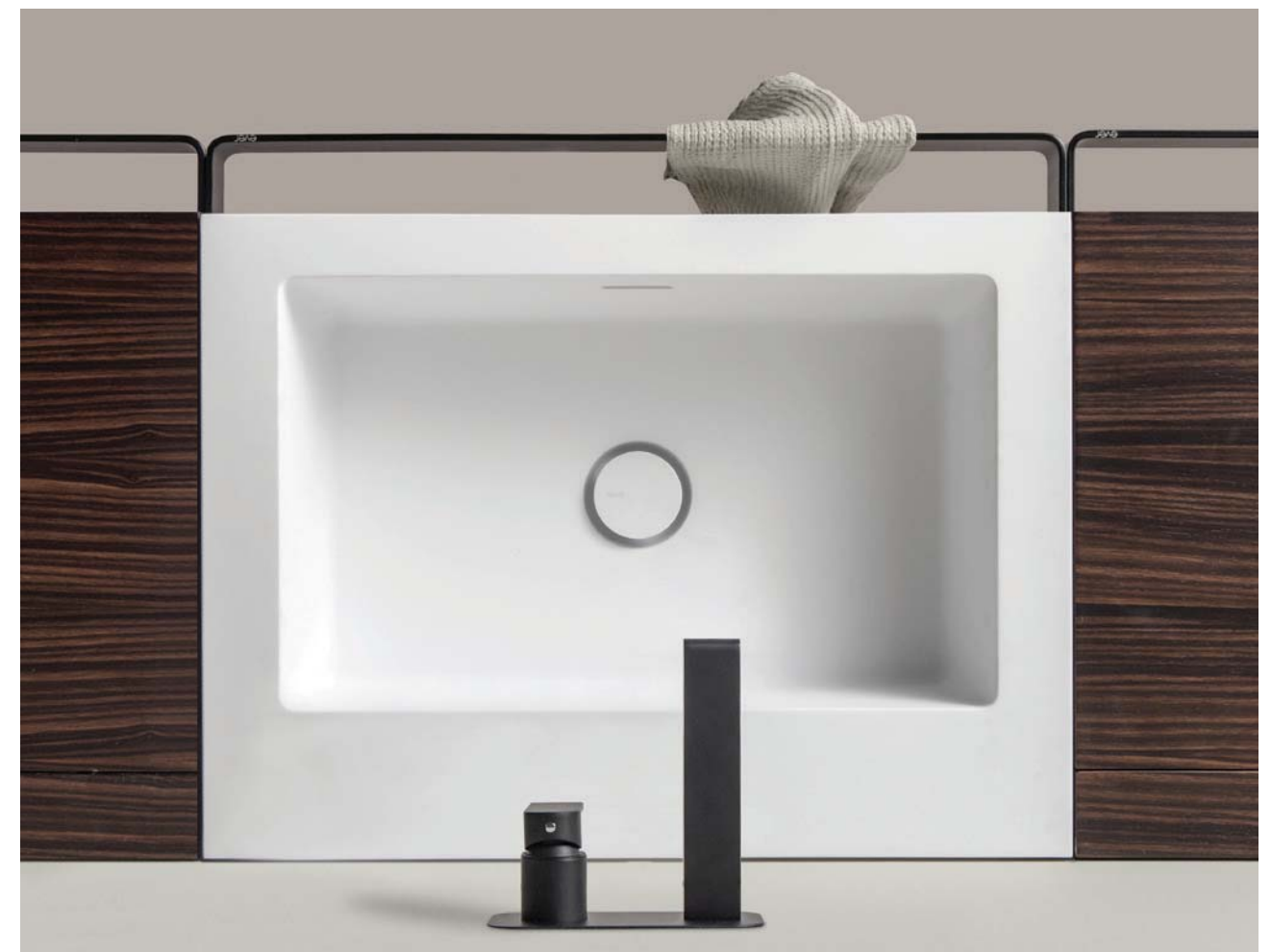

# LINK

mobile  
furniture  
Sideboard  
mueble  
meuble

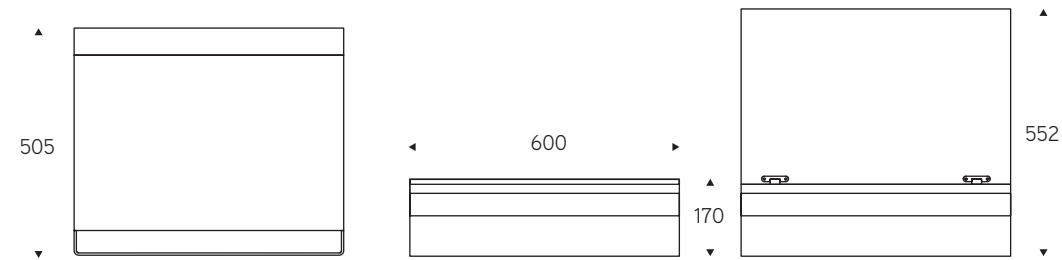

<b>MATERIALI</b>	mobile: tranciato ebano, tranciato rovere maniglia: alluminio
<b>PORTATA</b>	120 kg
<b>FINITURE</b>	mobile: ebano macassar, rovere europeo
<b>COLORI</b>	maniglia: bianco, satinata, nero
<b>MATERIALS</b>	furniture: sliced ebony or sliced oak handle: aluminum
<b>LOAD</b>	120 kg
<b>FINISHES</b>	furniture: macassar ebony, european oak
<b>COLOURS</b>	handle: white, satin, black
<b>MATERIALIEN</b>	Sideboard: Ebenholz furnier, Eichen furnier Griff: Aluminium
<b>TRAGFÄHIGKEIT</b>	120 kg
<b>OBERFLÄCHEN</b>	Sideboard: Makassar-Ebenholz, Europäische Eiche
<b>FARBEN</b>	Griff: Weiß, Satiniert, Schwarz
<b>MATERIALES</b>	mueble: laminado ébano, laminado roble asa: aluminio
<b>CAPACIDAD</b>	120 kg
<b>ACABADOS</b>	mueble: ébano Macasar, roble europeo
<b>COLORES</b>	asa: blanca, pulida, negra
<b>MATERIAUX</b>	meuble: ébène tranché, chêne tranché poignée: aluminium
<b>CHARGE</b>	120 kg
<b>FINITIONS</b>	meuble: ébène macassar, chêne européen
<b>COULEURS</b>	poignée: blanc, satinée, noir

# LINK

lavabo  
washbasin  
Waschbecken  
lavabo  
lavabo



<b>MATERIALI</b>	lavabo: cristalplant maniglia: alluminio
<b>PORTATA</b>	120 kg
<b>COLORI</b>	maniglia: bianco, satinata, nero
<b>VERSIONS</b>	fori rubinetteria: senza, 1, 3
<b>MATERIALS</b>	washbasin: cristalplant handle: aluminum
<b>LOAD</b>	120 kg
<b>COLOURS</b>	handle: white, satin, black
<b>VERSIONS</b>	holes for faucets: without, 1, 3
<b>MATERIALIEN</b>	Waschbecken: Cristalplant Griff: Aluminium
<b>TRAGFÄHIGKEIT</b>	120 kg
<b>FARBEN</b>	Griff: Weiß, Satiniert, Schwarz
<b>VERSIONEN</b>	Löcher für Waschtischarmatur: keine, 1, 3
<b>MATERIALES</b>	lavabo: cristalplant asa: aluminio
<b>CAPACIDAD</b>	120 kg
<b>COLORES</b>	asa: blanca, pulida, negra
<b>VERSIONES</b>	orificios grifería: sin, 1, 3
<b>MATERIAUX</b>	lavabo: cristalplant poignée: aluminium
<b>CHARGE</b>	120 kg
<b>COULEURS</b>	poignée: blanc, satinée, noir
<b>VERSIONS</b>	trous robinetterie: sans, 1, 3

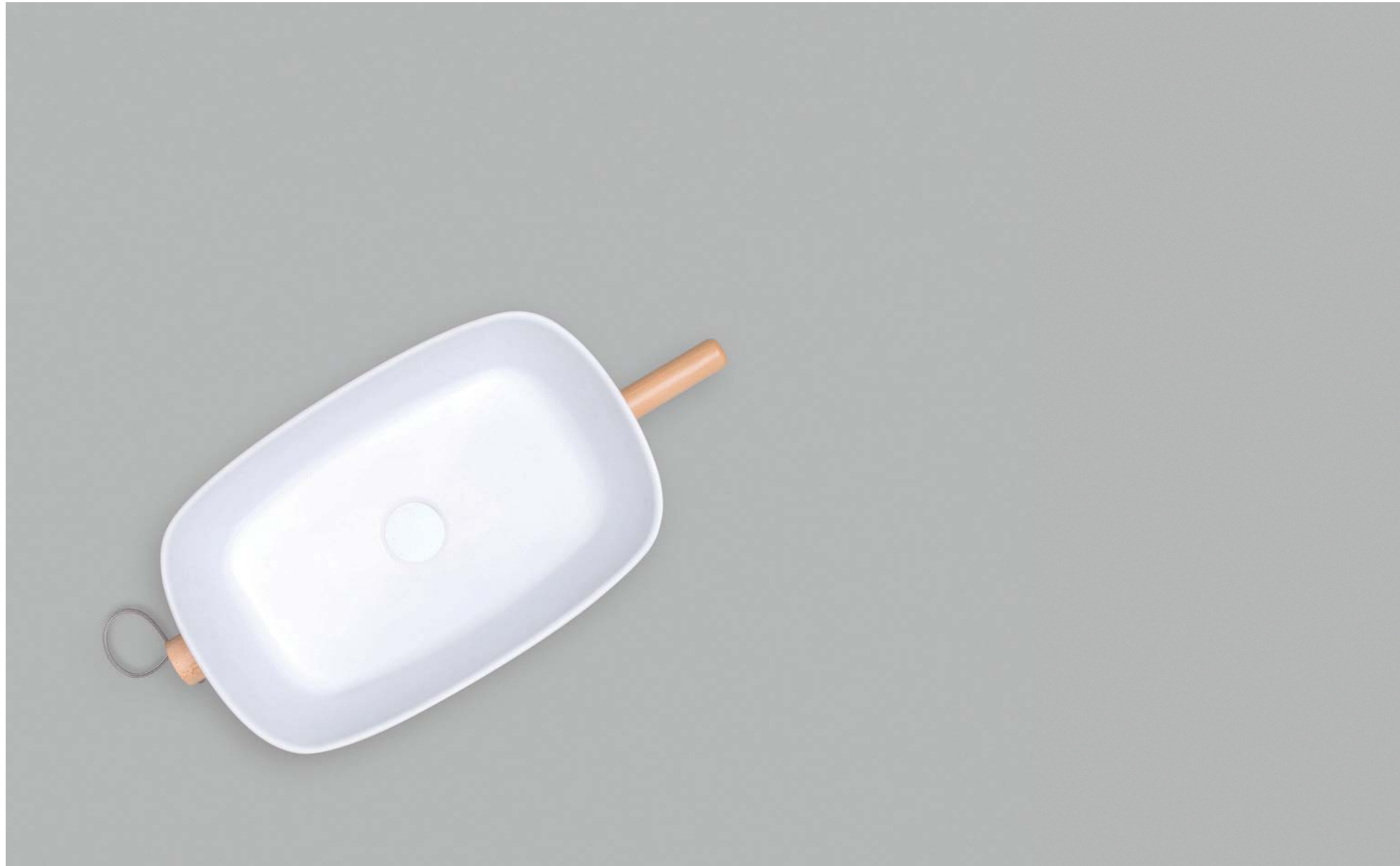

# B O U N C E



Eccellenze  
della Lombardia



.....

*Design*

Monica  
Graffeo

.....

**lavabo morbido poliuretano o cristalplant**

soft washbasin polyurethane or cristalplant

Waschbecken aus Polyurethan oder Cristalplant

lavabo de poliuretano o cristalplant

vasque en polyurethane ou cristalplant

# SOFT OR STRONG?

Bounce è un lavabo dalle linee pulite e morbide, che trae spunto dalla tradizione della cucina. La sua forma, abbinata ai diversi accessori disponibili, ricorda le forme archetipe di pentole e tegami, trasportate nel contesto bagno per creare un effetto rassicurante. Assolutamente innovativo è invece il materiale utilizzato: il poliuretano.

Un materiale, dalla texture liscia e setosa, morbido al tatto che si abbina perfettamente alla linea essenziale di Bounce. Disponibile anche in Cristalplant.

.....

EN Bounce is a washbasin of soft and neat lines, inspired by the kitchen traditions. Its shape, together with the various relevant accessories available, recalls the archetypical shapes of pots and pans transposed into the context of the bathroom to create a reassuring effect. Completely innovative is the material used: polyurethane. A material with a smooth and silky texture, soft to the touch, which perfectly matches Bounce's essential shape that make it extremely customizable. Available also in Cristalplant.

DE Bounce ist ein Waschbecken mit klaren und weichen Linien, das sich an der Küchentradiation inspiriert. Mit seiner Form, die mit verschiedenem Zubehör kombinierbar ist, erinnert Bounce an die ursprüngliche Form von Töpfen und Tiegeln. Die Formen spiegeln sich in der Badkeramik wieder und haben eine beruhigende Wirkung. Absolut innovativ ist dagegen das verwendete Material, bei dem es sich um Polyurethan handelt. Ein Material mit glatter und seidiger Textur und weicher Haptik, das perfekt zum essentiellen Design von Bounce passt. Erhältlich auch aus Cristalplant.

ES Bounce es un lavabo de líneas limpias y suaves, que se inspira en la tradición de la cocina. Su forma, en combinación con los varios accesorios disponibles, recuerda las formas arquetípicas de ollas y cazuelas, transportadas al contexto baño para crear un efecto tranquilizador. Absolutamente innovador es, por otra parte, el material utilizado: el poliuretano. Un material de texturas lisas y sedosas, suave al tacto, que combina perfectamente con la línea esencial de Bounce. Disponible también en Cristalplant.

FR Bounce est un vasque avec épurées et souples, qui prend inspiration de la tradition de la cuisine. Sa forme, associée aux différents accessoires disponibles, rappelle les formes archétypes des poêles et des casseroles, transportées dans le contexte salle de bain pour créer un effet rassurant. Le matériau utilisé est par contre absolument innovant: le polyuréthane.

Un matériau, à la texture lisse et soyeuse, souple au toucher qui se marie parfaitement à la ligne essentielle de Bounce. Disponible également en Cristalplant.

lavabo in poliuretano o Cristalplant

EN polyurethane or Cristalplant washbasin

DE Waschbecken aus Polyurethan oder Cristalplant

ES lavabo de poliuretano o Cristalplant

FR vasque en polyurethane ou Cristalplant

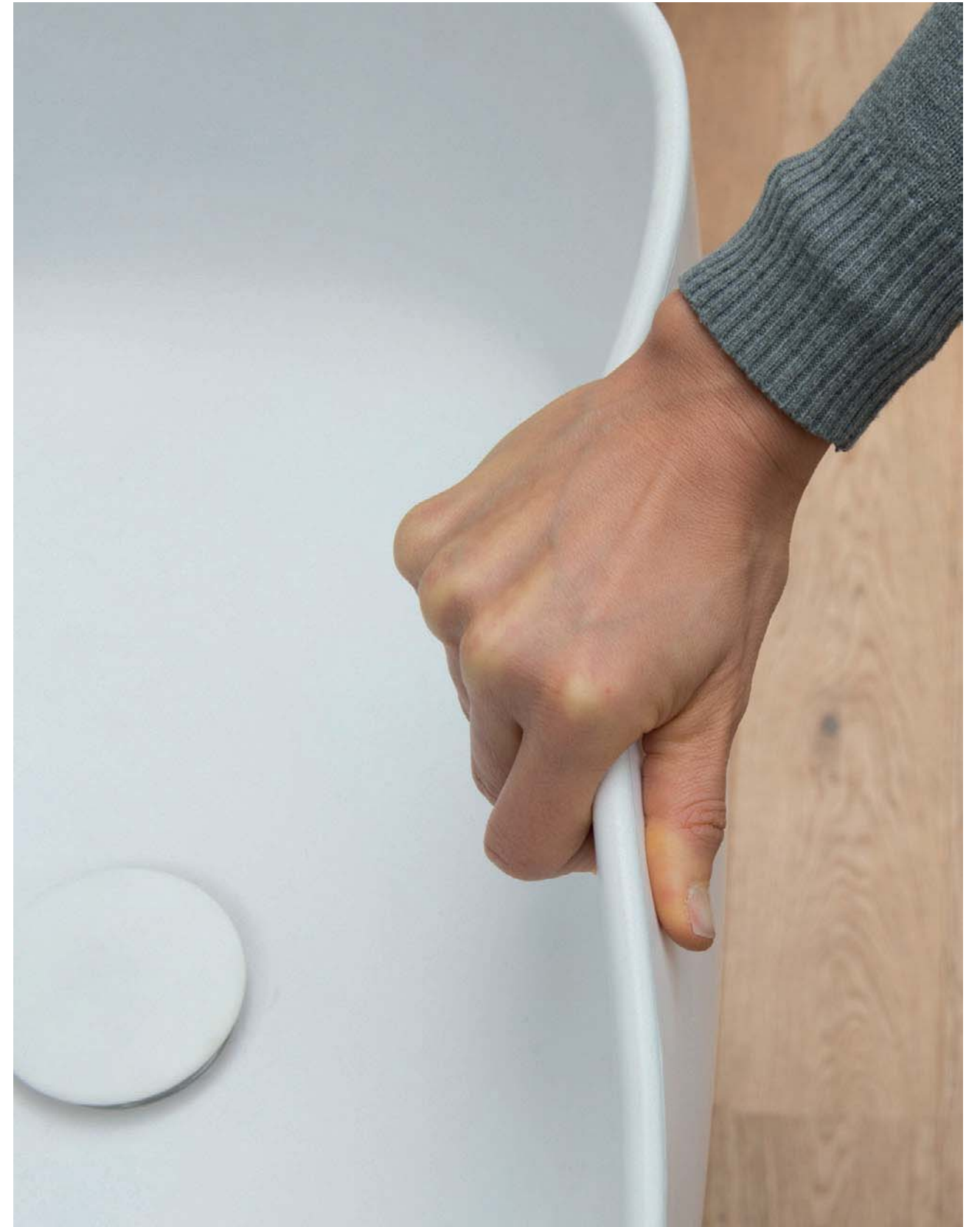



BOUNCE



BOUNCE



**BOUNCE**

lavabo  
EN washbasin  
DE Waschbecken  
ES lavabo  
FR vasque

**BOUNCE HUG**

lavabo con portasciugamani avvolgente  
EN washbasin with enveloping towel holder  
DE Waschbecken mit umlaufendem Handtuchhalter  
ES lavabo con toallero envolvente  
FR vasque avec porte-serviettes à enrouleur

**BOUNG CORD**

lavabo con portasciugamani laterale in corda  
EN washbasin with side towel holder made of rope  
DE Waschbecken mit seitlichem Handtuchhalter aus Seil  
ES lavabo con toallero lateral de cuerda  
FR vasque avec porte-serviettes latéral en corde

**BOUNCE COUNTER**

lavabo con mensola di appoggio in faggio  
EN washbasin with floating shelf  
DE Waschbecken mit Ablage aus Buchenholz  
ES lavabo con repisa de apoyo de haya  
FR vasque avec étagère d'appui en hêtre

**BOUNCE PAN**

lavabo con appendi oggetti orizzontale e portasciugamani laterale in corda  
EN washbasin with horizontal hanger and side towel holder made of rope  
DE Waschbecken mit waagrechtem seitlichem Halter und Handtuchhalter aus Seil  
ES lavabo con colgador horizontal y toallero lateral de cuerda  
FR vasque avec crochets porte-objet horizontaux et porte-serviettes latéral en corde

Tutte le varianti sono disponibili anche in Cristalplant

EN All versions are also available in Cristalplant  
DE Erhältlich auch aus Cristalplant  
ES Disponible también en Cristalplant  
FR Disponible également en Cristalplant



BOUNCE



BOUNCE HUG



BOUNCE CORD



BOUNCE PAN



BOUNCE COUNTER

# BOUNCE

# BOUNCE

Bounce



Bounce Cord



Bounce Hug

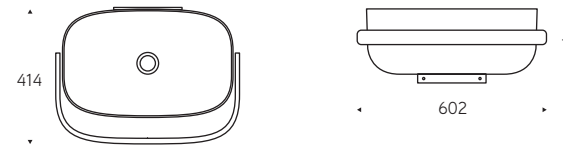

Bounce Pan

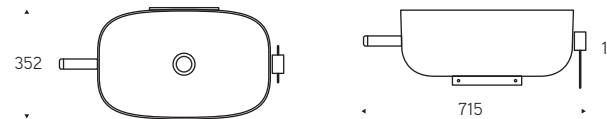

Bounce Counter

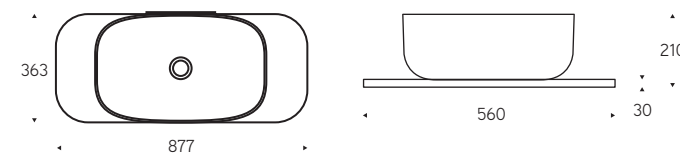

**MATERIALI** lavabo: poliuretano integrale, cristalplant  
accessori: legno massello di faggio naturale  
telaio: acciaio al carbonio con trattamento galvanico e verniciatura a polvere

**PORTATA** 150 kg (il presente carico non è riferito agli accessori in faggio)

**FINITURA** finitura superficiale liscia

**COLORI** bianco - versione base in poliuretano anche nera

**DOTAZIONI** poliuretano bianco: piletta in ottone cromato inclusa, con tappo in corian bianco, sempre aperto. Versione Click-Clack a richiesta.  
poliuretano nero: piletta in ottone con tappo verniciato nero opaco sempre aperto inclusa  
cristalplant: piletta in plastica, tappo click-clack in ottone verniciato bianco

**TROPPO PIENO** non presente

**STAFFA FISS. MURO** su richiesta

**MATERIALES** lavabo: poliuretano integral, cristalplant  
accesorios: madera maciza de haya natural  
soportes/bastidor: acero al carbono con tratamiento de galvanizado y pintado en polvo

**CAPACIDAD** 150 kg (esta carga no está referida a los accesorios de haya)

**ACABADO** acabado superficial liso  
**COLORES** blanco - versión en poliuretano también negra  
**DOTACIONES** poliuretano: desagüe de latón cromado incluido, con tapón de Corian blanco, siempre abierto. Versión Click-Clack bajo petición. Poliuretano negro: desagüe de latón con tapón pintado negro mate siempre abierto incluido  
cristalplant: desagüe de plástico, tapón Click-Clack de latón pintado blanco

**REBOSADERO** no presente

**SOPORTE DE FIJACIÓN A PARED** bajo pedido

**MATERIALEN** Waschbecken: Polyurethan integralhartschaum, cristalplant  
Zubehör: massives natürliches Buchenholz  
Halterungen/Rahmen: C-Stahl, galvanisiert und mit Pulverbeschichtung

**TRAGFÄHIGKEIT** 150 kg (die Tragfähigkeit bezieht sich nicht auf das Zubehör aus Buche)

**OBERFLÄCHE** Glatte Oberfläche

**FARBEN** Weiß - Basisversion in Polyurethan auch schwarz

**AUSSTATTUNG** weißes Polyurethan: Einschließlich Ablaufgarnitur aus verchromtem Messing mit Stopfen aus weißem Corian, immer offen.  
schwarzes Polyurethan: einschließlich der Messingablaufgarnitur mit mattschwarz lackiertem Stopfen, immer offen. Auf Anfrage mit Klick-Klack Ablaufgarnitur  
Cristalplant: Ablaufgarnitur aus Kunststoff mit Klick-Klack Stopfen aus Messing mit Lackierung in Weiß nicht enthalten

**ÜBERLAUF** nicht enthalten

**UNTERE WANDHALTERUNG** auf Anfrage

**MATERIALS** washbasin: integral polyurethane, cristalplant  
accessories: natural solid beechwood  
brackets/frame: carbon steel with galvanic treatment and powder coating

**LOAD** kg 150 (this load is not referred to beechwood accessories)

**FINISHES** smooth surface finishing

**COLOURS** white - polyurethane version also in black

**EQUIPMENT** polyurethane: chromed-plated brass drain included, white Corian plug, always open plug. Click-Clack plug on request. Black polyurethane version: brass drain with plug always open mat black painted  
cristalplant: plastic drain with white painted brass Click-Clack system included  
not included

**OVERFLOW WALL MOUNTED BRACKET** on request

**MATERIAUX** vasque: polyurethane integral, cristalplant  
accessoires: bois massif de hêtre naturel  
supports/châssis: acier au carbone avec traitement galvanique et peinture à poudre 150 kg (cette charge ne se réfère pas aux accessoires en hêtre)

**CHARGE** finition superficielle lisse  
blanc- version en polyuréthane aussi en noir

**FINITION** polyuréthane: bonde en laiton chromé incluse, avec bouchon en Corian blanc, toujours ouvert. Version Click-Clack sur demande. Version en polyuréthane noir avec bouchon verni noir ouvert inclus.  
**COULEURS** Cristalplant: bonde en plastique, bouchon click-clack en laiton peint blanc

**EQUIPEMENTS** non présent  
**TROP-PLEIN** sur demande  
**SUPPORT DE FIXATION MURALE**



# S T O N Y

.....

*Design*

EVER Life Design

.....

**lavabo**

washbasin  
Waschbecken  
lavabo  
lavabo

Stony è realizzato mediante un impasto di marmo resina colorato in massa. Il marmo resina è un materiale estremamente solido, igienico e facile da pulire grazie alla superficie non porosa e non assorbente. Forme sinuose, prive di angoli vivi, superficie liscia di forte impatto materico, danno un tocco di ecletticità al bagno.

.....

EN Stony is made in stone-resin mass dyed. The stone-resin is an extremely strong and durable material, and it gives to this washbasin a strong nature; easy to clean thanks to a non-porous and non-absorbent surface. Rounded mould, free of sharp corners, incredibly emotional smooth surface: an eclectic touch for your bathroom.

DE Stony wird aus durchgefärbtem Agglomerat-Marmor gefertigt. Dieser Marmor-Kunststein zeichnet sich durch seine porenlose, nicht absorbierende Oberfläche auf und ist deshalb ein extrem stabiles, hygienisches und pflegeleichtes Material. Die geschwungenen Formen ohne scharfe Kanten und die glatte Oberfläche mit stark materischem Charakter verleihen dem Bad eine besondere Note.

ES Stony se realiza mediante una mezcla de mármol resina con coloración en masa. El mármol resina es un material extremadamente sólido, higiénico y fácil de limpiar gracias a su superficie no porosa y no absorbente. Formas sinuosas, sin aristas, superficie lisa de fuerte impacto matérico, dan un toque de eclecticismo al baño.

FR Stony est réalisé avec une pâte de marbre résine colorée dans la masse. Le marbre résine est un matériau extrêmement solide, hygiénique et facile à nettoyer, grâce à la surface non poreuse et non absorbante. Formes sinueuses, sans angles à vif, surface lisse à fort impact, donnent une touche éclectique à la salle de bain.







# STONY

lavabo  
washbasin  
Waschbecken  
lavabo  
lavabo

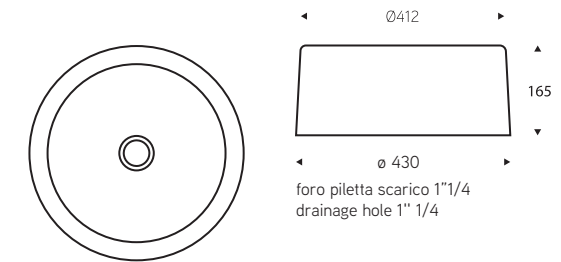

**MATERIALI** marmoresina colorato in massa  
**FINITURE** effetto pietra  
**COLORI** bianco, crema, antracite, grigio cemento  
**PILETTA** piletta in ottone cromato da 1" 1/4 G in dotazione, tappo sempre aperto, (tappo click-clack a richiesta)  
**TROPPO PIENO** non presente

**MATERIALS** marble resin mass dyed  
**FINISHES** stone effect  
**COLOURS** white, cream, anthracite, cement grey  
**DRAIN** 1/4 G chrome-plated drain included, always open plug, ("click-clack" plug on request)  
**OVERFLOW** not included

**MATERIALIEN** durchgefärbter Marmorharz  
**OBERFLÄCHEN** Steineffekt  
**FARBEN** Weiß, Cremeweiß, Anthrazit, Zementgrau  
**ABLAUFGARNITUR** Einschließlich Ablaufgarnitur aus verchromtem Messing 1 1/4 G, Stopfen immer offen (auf Anfrage mit Klick-Klack Stopfen)  
**ÜBERLAUF** Kein Überlauf

**MATERIALES** resina con carga mineral coloreado en masa  
**ACABADOS** efecto piedra  
**COLORES** blanco, crema, antracita, gris cemento  
**DESAGÜE** desagüe de latón cromado de 1" . G en dotación, tapón siempre abierto, (tapón Click-Clack bajo pedido)  
**REBOSADERO** no presente

**MATERIAUX** marbre résine coloré dans la masse  
**FINITIONS** effet pierre  
**COULEURS** blanc, crème, anthracite, gris ciment  
**BONDE** bonde en laiton chromé de 1" . G fournie, bouchon toujours ouvert, (bouchon click-clack sur demande)  
**TROP-PLEIN** non présent



# SANITARI

sanitary ware  
sanitärkeramik  
sanitarios  
sanitaries

# COMFORT 49

La nuova linea di sanitari COMFORT 49 è composta di wc e bidet caratterizzati da un design discreto ed essenziale: grazie alle linee equilibrate e compatte si integrano con armonia e funzionalità all'interno di ogni spazio bagno. In ceramica bianca con finitura lucida, i sanitari sono disponibili nella versione a pavimento con un'altezza di 49 cm. Il wc è dotato della funzione rimless e ha una capacità di scarico ridotta di soli 4 litri.

.....

**EN** The new line of sanitaryware COMFORT 49 is made of a wc and a bidet, with a discreet and essential design. Thanks to its balanced and easy shapes, this collection is perfect for every type of bathroom. Made of white ceramics, they are available in the floor standing version with an height of 49 cm. The wc is provided with rimless function and it has a reduced drain capacity of 4 lt.

**DE** Die neue Linie der Sanitärarmaturen COMFORT 49 besteht aus Toiletten und Bidets, die sich durch ein diskretes und essentielles Design auszeichnen: Dank der ausgewogenen und kompakten Linien fügen sie sich harmonisch und funktional in jeden Badezimmerraum ein. Die Sanitärarmaturen aus weißer Keramik mit glänzender Oberfläche sind in der Bodenversion mit einer Höhe von 49 cm erhältlich. Die Toilette ist mit der randlosen Funktion ausgestattet und hat ein reduziertes Auslaufvolumen von nur 4 Litern.

**ES** La nueva línea de sanitarios COMFORT 49 está compuesta por wc y bidé caracterizados por un diseño discreto y esencial: gracias a las líneas equilibradas y compactas se integran con armonía y funcionalidad dentro de cada espacio del baño. En cerámica blanca con acabado brillante, los sanitarios están disponibles en la versión de suelo con una altura de 49 cm. El inodoro está equipado con a función rimless y tiene una capacidad de descarga reducida de solo 4 litros.

**FR** La nouvelle collection des sanitaires COMFORT 49 est composée par un wc et un bidet, caractérisés par un design discret et essentiel: grâce aux lignes compactes et équilibrées, il y a une combinaison entre harmonie et fonctionnalité, qui permettent à la collection d'être parfaite pour tous les styles. En céramique blanche, les sanitaires sont disponibles en version au sol, avec une hauteur de 49 cm. Le wc c'est rimless, et avec une capacité de décharge réduit de seulement 4 litres.

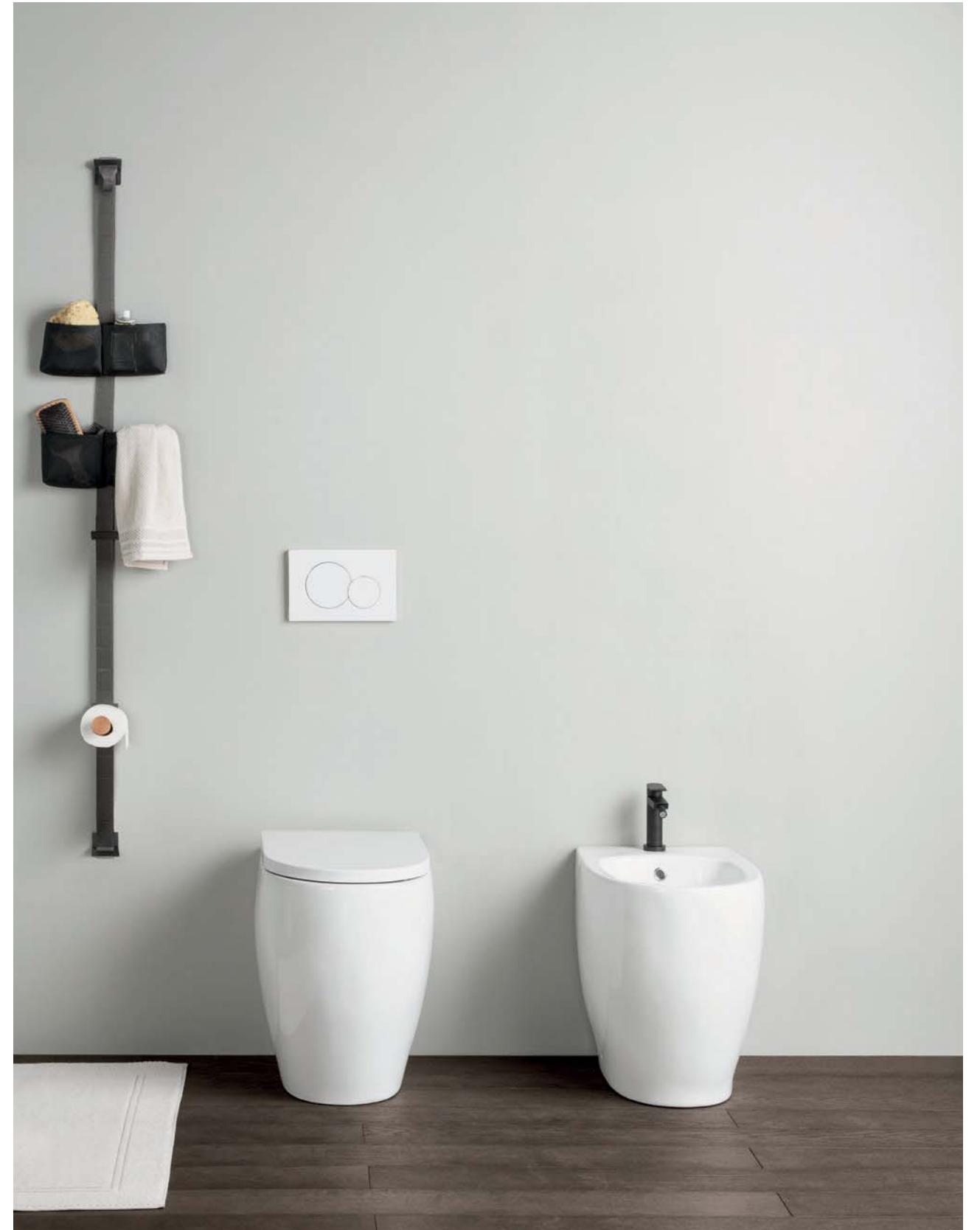

# COMFORT 49

vaso a pavimento  
floor standing wc  
Stand-Wc  
inodoro a suelo  
wc au sol

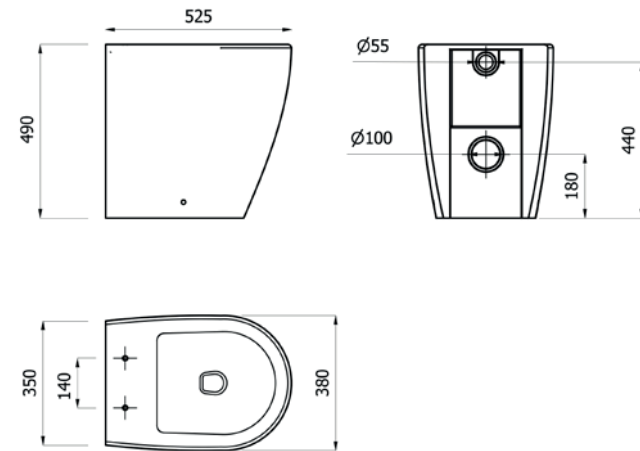

bidet a pavimento  
floor standing bidet  
Stand-Bidet  
bidé a suelo  
bidet au sol

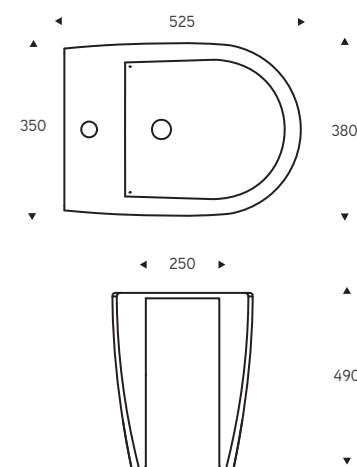

**MATERIALI** vitreous china - sedile in termoindurente  
**SCARICO WC** unificato  
**SEDILE** sedile in termoindurente con coperchio e sgancio rapido, chiusura rallentata  
**BIDET** fair clay, smaltato bianco

**MATERIALS** vitreous china - thermosetting seat  
**DRAINAGE** single  
**SEAT** thermosetting seat with cover and quick release, slow closing  
**BIDET** fair clay, white enamel

**MATERIALIEN** Vitreous china - wärmehärtbarer Sitz  
**WC-ABLAUF** Standardisiert  
**WC-SITZ** Wärmehärtbarer Sitz Deckel und schnelle Auslösevorrichtung, verlangsamte Verschluss.  
**BIDET** fair clay, weißer Emaillel

**MATERIALES** vitreous china - asiento termoendurecible  
**DESAGÜE WC** unificado  
**ASIENTO** asiento termoendurecible con tapa y liberación rápida, cierre suave  
**BIDET** fair clay, esmaltado blanco

**MATERIAUX** vitreous china - siège thermodurcissable  
**CHASSE WC** unifiée  
**SIÈGE** abattant thermodurcissable avec couvercle à ouverture rapide, fermeture en douceur  
**BIDET** fair clay, émaillée blanche

# STYLE 47

La linea di sanitari Style 47 ha forme squadrate, avvolgenti e confortevoli ed un'altezza del WC e bidet di 47 cm per fare in modo che la seduta ed il rialzo siano agevoli e senza problemi. Il lavabo che completa la serie consente con la sua stondatura sul davanti un avvicinamento più agevole e quindi un utilizzo facilitato del rubinetto e offre un design particolare, elegante e raffinato.

.....

EN Style 47 sanitaryware series has squared lines, surrounding and comfortable shapes and a height of 47 cm for the WC and the bidet to make the seating and the getting up easy and without any problem. The washbasin, that completes the series, allows with its rounding front shape an easier approach and therefore a simpler use of the faucet and offers a particular design, elegant and sophisticated.

DE Charakteristisch für die Sanitärkeramik der Serie Style 47 sind die kantigen, abgerundeten und komfortablen Formen. Das WC und das Bidet sind 47 cm hoch und erleichtern so das Hinsetzen und das Aufstehen. Das Waschbecken der Serie ermöglicht mit seiner Einbuchtung ein problemloses Erreichen vom Wasserhahn und besticht mit seinem sehr ansprechenden und eleganten Design.

ES La línea de sanitarios Style 47 tiene formas desquadradas, envolventes y confortables y una altura del WC y del bidé de 47 cm para hacer que sentarse y levantarse sea sencillo y sin problemas. El lavabo que completa la serie consiente, con la redondez de su borde delantero, un acercamiento más sencillo y por lo tanto un uso facilitado del grifo, y ofrece un diseño particular, elegante y refinado.

FR La ligne de sanitaires Style 47 a des formes carrées, accueillantes et confortables et une hauteur de WC et bidet de 47 cm pour faire en sorte de s'asseoir et se relever facilement et sans problèmes. Le lavabo qui complète la série permet, grâce à son côté avant arrondi, de s'approcher plus facilement et donc d'utiliser plus facilement le robinet, et offre un design particulier, élégant et raffiné.





STYLE 47



## STYLE 47

vaso a pavimento  
floor standing wc  
Stand-Wc  
taza de suelo  
wc au sol

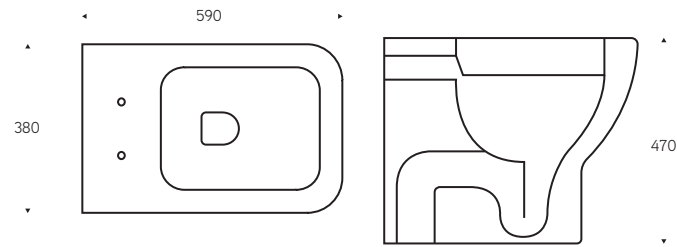

bidet a pavimento  
floor standing bidet  
Stand-Bidet  
bidé de suelo  
bidet au sol

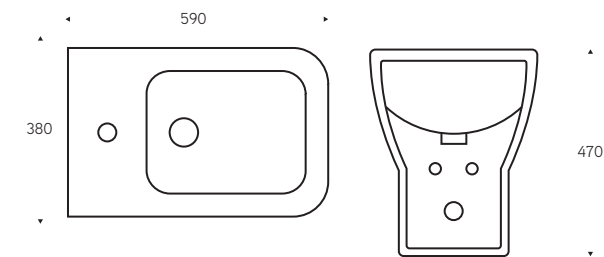

<b>MATERIALI</b>	vaso: vitreous china sedile: mdf, poliestere, ottone
<b>SCARICO WC</b>	unificato
<b>SEDILE</b>	sedile con coperchio per vaso versioni: standard, soft close
<b>MATERIALS</b>	vitreous china seat: mdf, polyester, brass
<b>DRAINAGE</b>	single
<b>SEAT</b>	seat with cover for wc versions: standard, soft close
<b>MATERIALIEN</b>	WC-Becken: Vitreous WC-Sitz: MDF, Polyester, Messing
<b>WC-ABLAUF</b>	Standardisiert
<b>WC-SITZ</b>	WC-Sitz mit Toilettendeckel Versionen: Standard, mit Absenkautomatik
<b>MATERIALES</b>	taza: vitreous china asiento: mdf, poliéster, latón
<b>DESAGÜE WC</b>	unificado
<b>ASIENTO</b>	asiento con tapadera para taza versiones: estándar, soft close
<b>MATERIAUX</b>	wc: vitreous china siège: mdf, polyester, laiton
<b>CHASSE WC</b>	unifiée
<b>SIÈGE</b>	siège avec couvercle pour wc versions: standard, soft close

## STYLE 47

lavabo  
washbasin  
Waschbecken  
lavabo  
lavabo

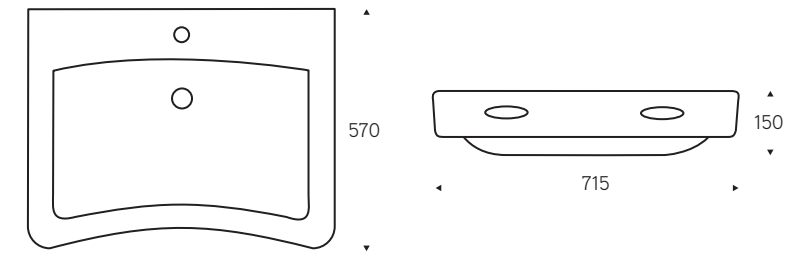

<b>MATERIALI</b>	vitreous china
<b>DOTAZIONI</b>	troppo pieno, foro per piletta standard
<b>MATERIALS</b>	vitreous china
<b>EQUIPMENT</b>	overflow, standard siphon hole
<b>MATERIALIEN</b>	Vitreous China
<b>AUSSTATTUNG</b>	Überlauf, Loch für Standardablaufgarnitur
<b>MATERIALES</b>	vitreous china
<b>DOTACIONES</b>	rebosadero, orificio
<b>MATERIAUX</b>	vitreous china
<b>EQUIPEMENTS</b>	trop-plein, trou pour bonde standard



# SENIOR 46

I sanitari SENIOR 46 hanno linee eleganti e pulite, il WC ed il bidet sono alti 46 cm per facilitare i movimenti di seduta e di rialzo. Completa la serie un lavabo dal design estremamente accattivante che si abbina perfettamente a tutti gli ambienti bagno, dai più moderni ai più tradizionali.

.....

EN SENIOR 46 sanitaryware series has got elegant and clean shapes, the WC and the bidet are 46 cm high to make the movements of seating and getting up much easier. The series is completed by a washbasin whose extremely catching design can match perfectly with all bathroom environments, from the most modern to the traditional ones.

DE Die Sanitärkeramik der Serie SENIOR 46 zeichnet sich durch ihre eleganten und sauberen Linien aus. Das WC und das Bidet sind 46 cm hoch und erleichtern so das Hinsetzen und das Aufstehen. Zur Serie gehört auch ein Waschbecken mit sehr ansprechendem Design, das sich harmonisch in jedes Badezimmer einfügt und zu einer modernen Einrichtung genauso gut passt wie zu einer traditionellen.

ES Los sanitarios SENIOR 46 tienen líneas elegantes y limpias; el WC y el bidé tienen 46 cm de altura para facilitar los movimientos al sentarse y levantarse. Completa la serie un lavabo de diseño extremadamente cautivador que combina perfectamente con todos los ambientes de baño, desde los más modernos a los más tradicionales.

FR Les sanitaires SENIOR 46 ont des lignes élégantes et épurées, le WC et le bidet sont hauts de 46 cm pour faciliter les mouvements pour s'asseoir et se relever. Complète la série un lavabo au design extrêmement intéressant qui se marie parfaitement à tous les types de salle de bain, des plus modernes aux plus traditionnelles.

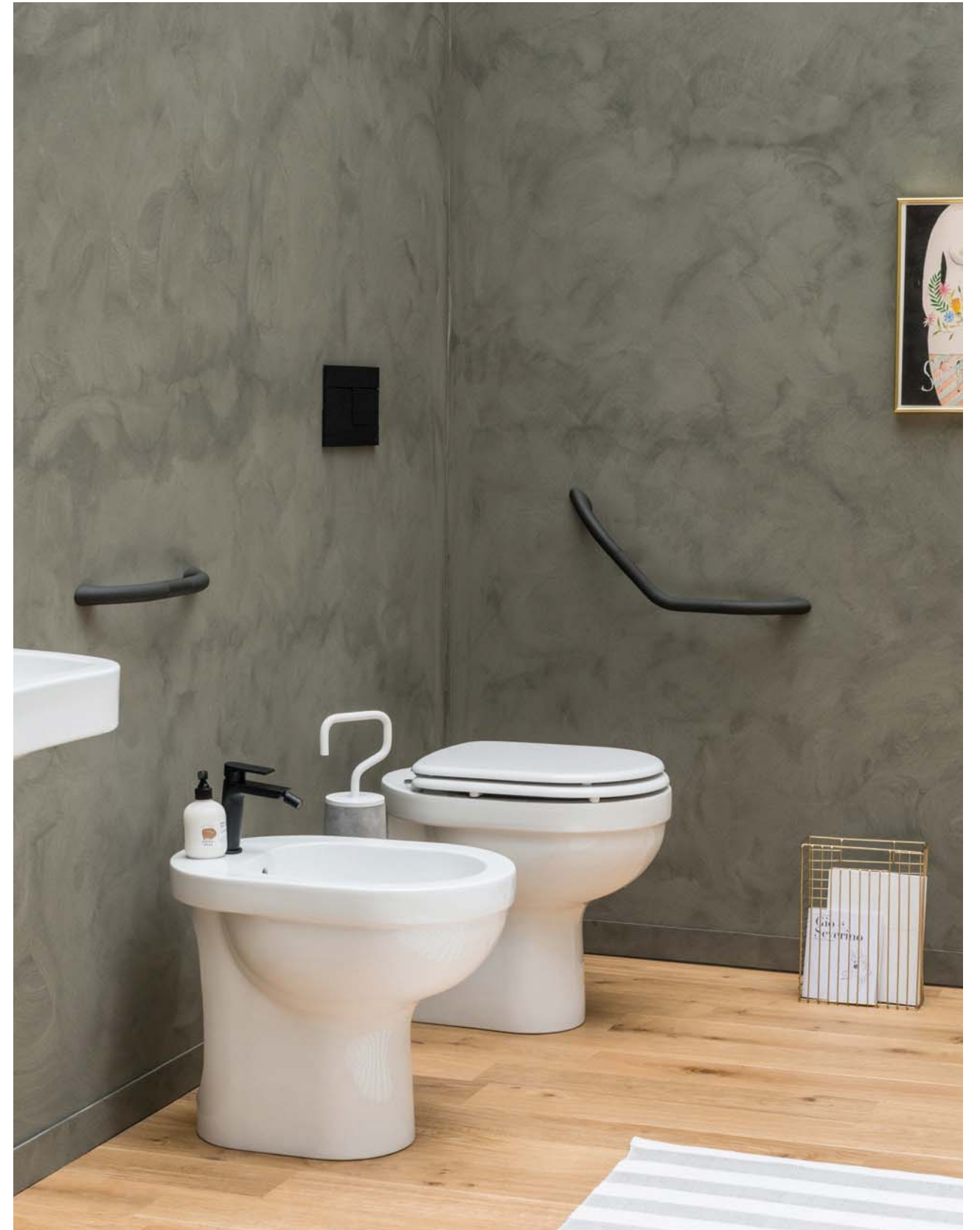

## SENIOR 46

**vaso a pavimento**  
 floor standing wc  
 Stand-Wc  
 taza de suelo  
 wc au sol

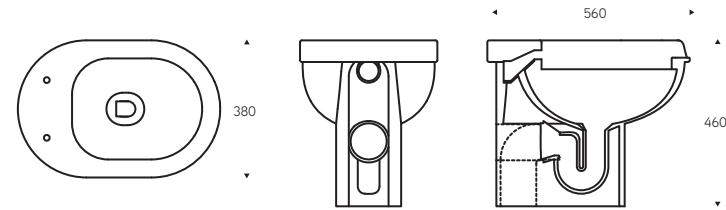

**bidet a pavimento**  
 floor standing bidet  
 Stand-Bidet  
 bidé de suelo  
 bidet au sol

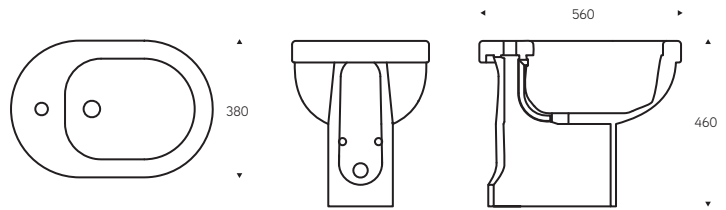

**MATERIALI** vaso: vitreous china (disponibile anche con apertura frontale)  
 sedile: mdf, poliestere, ottone

**SCARICO WC** unificato

**SEDILE** sedile con coperchio per vaso  
 versioni: standard, soft close

WC e sedile disponibili anche con apertura frontale

**MATERIALS** vitreous china (available also with frontal opening)  
 seat: mdf, polyester, brass

**DRAINAGE** single

**SEAT** seat with cover for wc  
 versions: standard, soft close

WC and seats available also with frontal opening

**MATERIALIEN** WC-Becken: Vitreous China (erhältlich auch mit Öffnung vorne)  
 WC-Sitz: MDF, Polyester, Messing

**WC-ABLAUF** Standardisiert

**WC-SITZ** WC-Sitz mit Toilettendeckel  
 Versionen: Standard, mit Absenkautomatik

WC und toilettensitz sind ebenfalls verfügbar mit Aussparung

**MATERIALES** taza: vitreous china (disponible también con apertura frontal)  
 asiento: mdf, poliéster, latón

**DESAGÜE WC** unificado

**ASIENTO** asiento con tapadera para taza  
 versiones: estándar, soft close

WC y asiento también disponibles con apertura frontal

**MATERIAUX** wc: vitreous china (disponible également avec ouverture frontale)  
 siège: mdf, polyester, laiton

**CHASSE WC** unifiée

**SIÈGE** siège avec couvercle pour wc  
 versions: standard, soft close

WC et abbatant disponibles aussi avec ouverture frontale

## SENIOR 46

**lavabo**  
 washbasin  
 Waschbecken  
 lavabo  
 lavabo

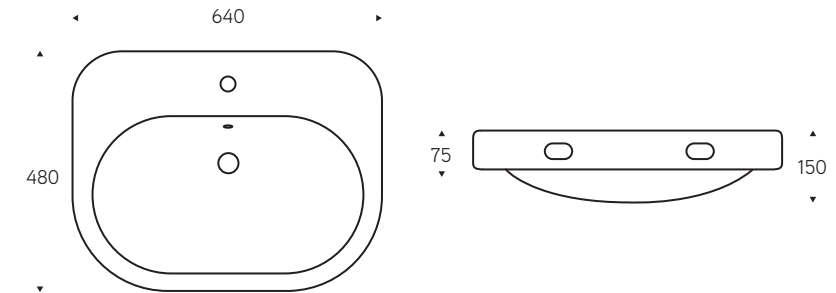

**MATERIALI** vitreous china

**DOTAZIONI** troppo pieno, foro per piletta standard

**MATERIALS** vitreous china

**EQUIPMENT** overflow, standard siphon hole

**MATERIALIEN** Vitreous China

**AUSSTATTUNG** Überlauf, Loch für Standardablaufgarnitur

**MATERIALES** vitreous china

**DOTACIONES** rebosadero, orificio

**MATERIAUX** vitreous china

**EQUIPEMENTS** trop-plein, trou pour bonde standard

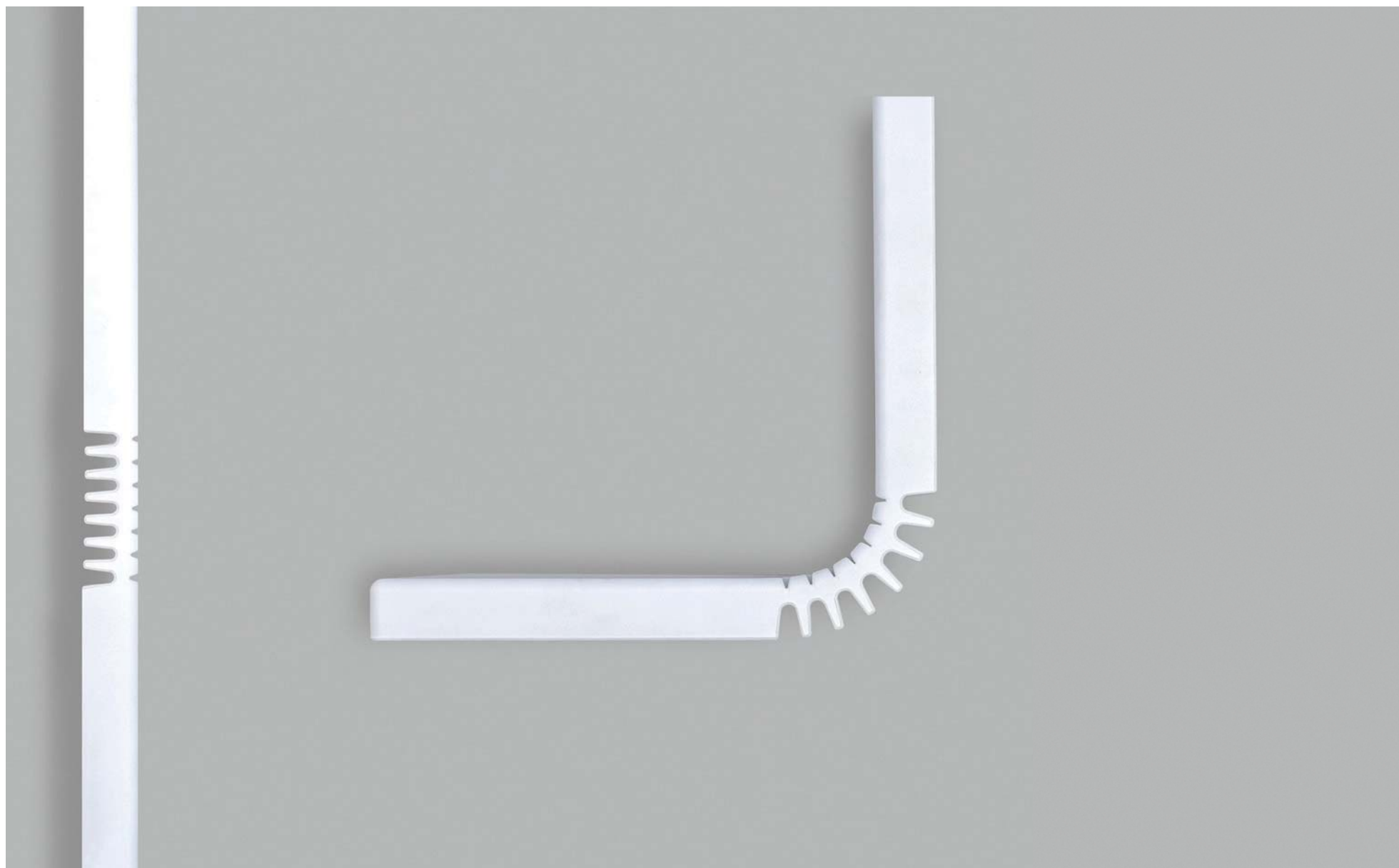

# T U C K

.....

*Design*

Gianni Arduini  
&  
Marco Frigerio

.....

## **sedili doccia**

shower seats

Duschsitze

asientos de ducha

sieges douche



Due sedili tecnologici che entrano in bagno per offrire design e comfort e per trasformare il tempo della doccia in un momento gratificante per il corpo e la mente.

.....

EN Two technological seats that get into the bathroom to offer design and comfort and to transform shower time in a rewarding moment for the body and the mind.

DE Zwei technologische Sitze halte Einzug in das Bad und bieten Design und Komfort. So wird das Duschen zu einem entspannenden und erholsamen Moment für Körper und Geist.

ES Dos asientos tecnológicos que entran en baño para ofrecer diseño y confort y para transformar el tiempo de la ducha en un momento gratificante para el cuerpo y la mente.

FR Deux sièges technologiques qui entrent dans la salle de bain pour offrir design et confort et pour transformer le moment de la douche en un moment de plaisir pour le corps et l'esprit.

**TUCK - TYPE**



Un sedile innovativo, brevettato da Thermomat, in poliuretano morbido, che si estende come un pannello, dotato di un particolare meccanismo che permette di sollevare l'estremità inferiore del pannello per configurare la seduta.

.....

EN An innovative seat, patented by Thermomat, made of soft polyurethane, which extends as a panel, equipped with a special mechanism that allows you to lift the lower end of the panel and set the seat.

DE Ein innovativer, von Thermomat patentierter Duschsitz aus weichem Polyurethan, der die Form eines Paneels hat und sich durch Anheben vom unteren Ende des Paneels in einen komfortablen Sitz verwandeln lässt.

ES Un asiento innovador, patentado por Thermomat, de poliuretano blando, que se extiende como un panel, dotado de un particular mecanismo que permite levantar la extremidad inferior del panel para configurar cómo sentarse.

FR Un siège innovant, breveté par Thermomat, en polyuréthane souple, qui s'étend comme un panneau, doté d'un mécanisme particulier qui permet de soulever l'extrémité inférieure du panneau pour configurer l'assise.

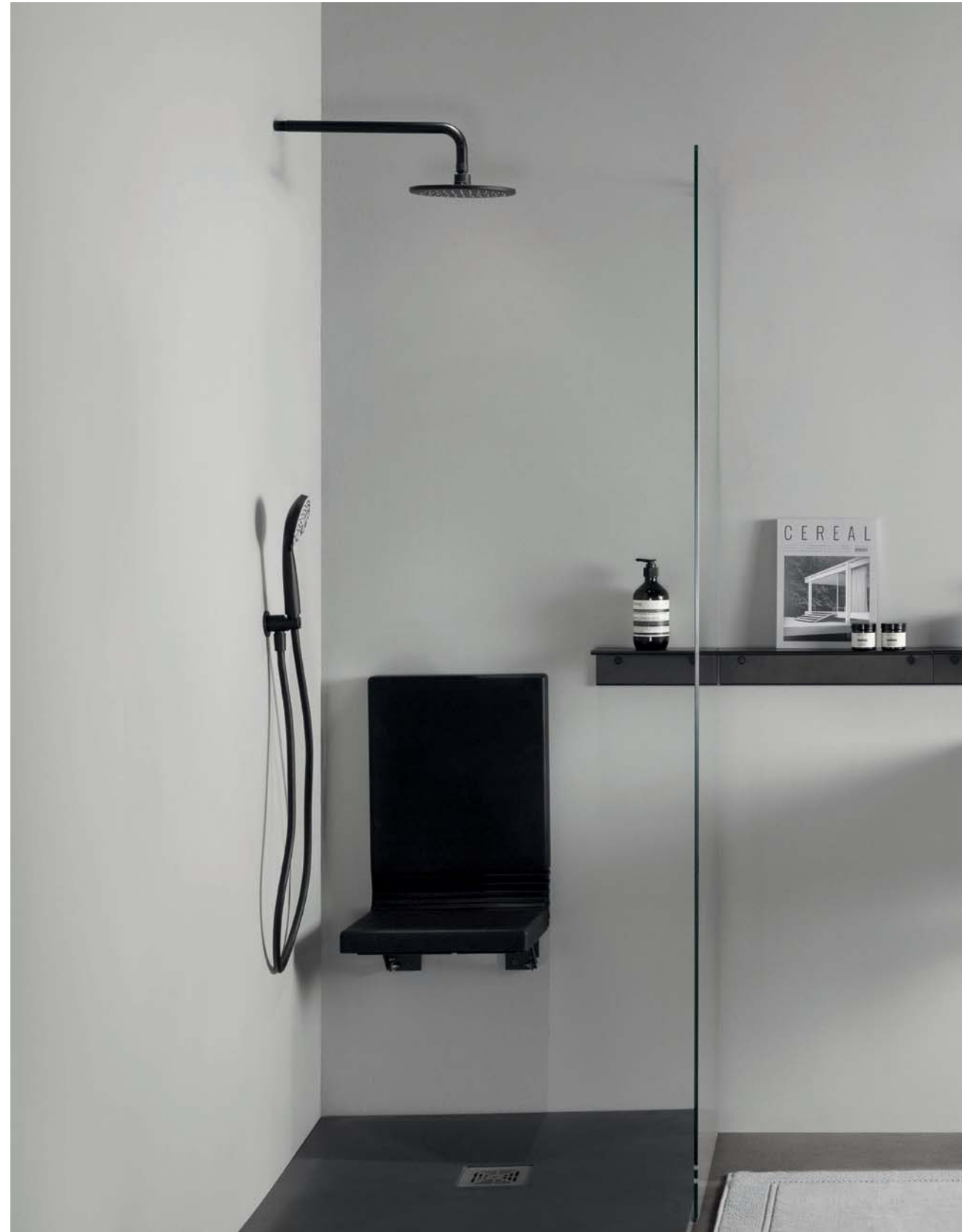



Seduta in poliuretano morbido, che si ripiega verticalmente grazie a un meccanismo racchiuso in una piastra in acciaio applicata a muro.

.....

EN Soft polyurethane seat for the utmost comfort that folds vertically due to a mechanism enclosed in a wall mounted steel plate.

DE Duschsitz aus weichem Polyurethan. Die an der Wand installierte Stahlplatte verfügt über einen Klappmechanismus, mit dem sich der Duschsitz bequem nach unten klappen lässt.

ES Asiento de poliuretano blando, que se dobla verticalmente gracias a un mecanismo escondido en una placa de acero montada en la pared.

FR Assise en polyuréthane souple, qui se replie verticalement grâce à un mécanisme renfermé dans une plaque en acier appliquée au mur.



# TUCK TYPE

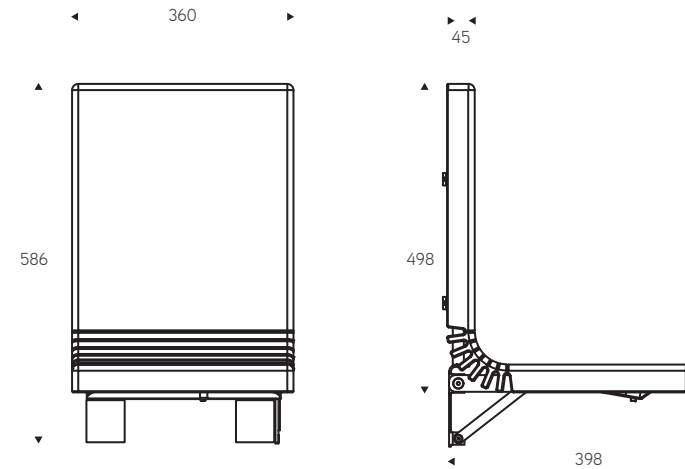

<b>MATERIALI</b>	acciaio, poliuretano
<b>PORTATA</b>	150 kg
<b>COLORI</b>	seduta: bianco, nero
In tutti i sedili è possibile sostituire solo la seduta (con relativo telaio)	
<b>MATERIALS</b>	steel, polyurethane
<b>LOAD</b>	150 kg
<b>COLOURS</b>	seats: white, black
In all models it is possible to replace only the seats (with the relevant internal frame)	
<b>MATERIALIEN</b>	Stahl, Polyurethan
<b>TRAGFÄHIGKEIT</b>	150 kg
<b>FARBEN</b>	Sitzfläche: Weiß, Schwarz
Auf Wunsch kann der Sitz inklusive Rahmen erneuert werden	
<b>MATERIALES</b>	acero, poliuretano
<b>CAPACIDAD</b>	150 kg
<b>COLORES</b>	asiento: blanco, negro
En todos los asientos, es posible sustituir solo el asiento (con relativa estructura)	
<b>MATERIAUX</b>	acier, polyuréthane
<b>CHARGE</b>	150 kg
<b>COULEURS</b>	assise: blanc, noir
Dans tous les sieges il est possible de remplacer seulement le siège (avec le proper cadre)	

# TUCK TRAY

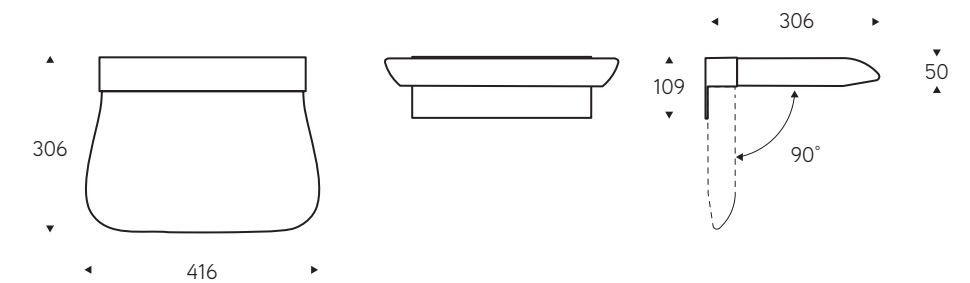

<b>MATERIALI</b>	acciaio, poliuretano
<b>PORTATA</b>	150 kg
<b>COLORI</b>	seduta bianca e nera con piastra in acciaio inox lucidato, seduta nera con staffa verniciata nero opaco
In tutti i sedili è possibile sostituire solo la seduta (con relativo telaio)	
<b>MATERIALS</b>	steel, polyurethane
<b>LOAD</b>	150 kg
<b>COLOURS</b>	seat white and black with stainless steel plate polished, black seat with painted mat black bracket
In all models it is possible to replace only the seats (with the relevant internal frame)	
<b>MATERIALEN</b>	Stahl, Polyurethan
<b>TRAGFÄHIGKEIT</b>	150 kg
<b>FARBEN</b>	weiß oder schwarz Sitz mit polierte Edelstahlplatte, schwarzer Sitz auch mit mattschwarz lackierter Edelstahlplatte
Auf Wunsch kann der Sitz inklusive Rahmen erneuert werden	
<b>MATERIALES</b>	acero, poliuretano
<b>CAPACIDAD</b>	150 kg
<b>COLORES</b>	asiento blanco o negro, leva en acero inox, asiento negro con leva pintada negro opaco
En todos los asientos, es posible sustituir solo el asiento (con relativa estructura)	
<b>MATERIAUX</b>	steel, polyurethane
<b>CHARGE</b>	150 kg
<b>COULEURS</b>	siège blanc et noir, avec plaque en acier inox poli, siège noir avec support verni noir mat
Dans tous les sieges il est possible de remplacer seulement le siège (avec le proper cadre)	



**S T Y L E**

**sedili doccia**

shower seats

Duschsitze

asientos de ducha

sieges douche

## STYLE

la seduta in poliuretano morbido ed una tenuta di 130 kg garantiscono il massimo della sicurezza e del comfort. La piastra di fissaggio a parete in acciaio inox offre un ingombro ridottissimo, permettendo ai sedili di richiudersi completamente.

.....

EN This soft polyurethane seat, and the maximum load weight of 130 kg, ensure the highest level of safety and comfort. The steel fixing plate, wall mounted, is a space-saving system, and it allows seats to be fully closing.

DE Die Sitzfläche aus weichem Polyurethan und die Tragfähigkeit von 130 kg garantieren für maximale Sicherheit und Komfort. Die Edelstahlplatte der Wandbefestigung ist extrem platzsparend und erlaubt das Wegklappen vom Duschsitz.

ES El asiento de poliuretano blando y una resistencia de 130 kg garantizan el máximo de seguridad y de confort. La placa de sujeción en pared de acero inox presenta una envergadura muy reducida, permitiendo abatir los asientos completamente.

FR L'assise en polyuréthane souple et une tenue de 130 kg garantissent le maximum de la sécurité et du confort. La plaque de fixation au mur en acier inox offre un très faible encombrement, permettant aux sièges de se replier complètement.



## STYLE ECLYPSE

ha un design minimale, arrotondato e forme ultra piatte. La seduta in poliuretano morbido e l'inserto in alluminio satinato per il fissaggio a muro. Offre un comfort assoluto e, una volta richiuso, un ridottissimo ingombro di soli 4 cm.

.....

EN The soft polyurethane seat and the satin aluminium insert for the wall mounted fixing system, are characteristics which ensure a great comfort but, once closed, it takes just a minimal space (only 4 cm).

DE Duschsitz mit minimalistischem, abgerundeten Design und ultraflacher Form. Die Sitzfläche aus weichem Polyurethan und der Einsatz aus satiniertem Aluminium zur Befestigung an der Wand bieten absoluten Komfort. Nach oben geklappt nimmt dieser platzsparende Duschsitz nur 4 cm in Anspruch.

ES Tiene un diseño minimalista, redondeado, y formas ultra planas. El asiento de poliuretano blando y la pieza de aluminio pulido para la sujeción en pared ofrece un confort absoluto y, una vez abatido, una envergadura muy reducida, de tan solo 4 cm.

FR Design minimal, arrondi et aux formes ultra plates. Assise en polyuréthane souple et insert en aluminium satiné pour la fixation au mur. Offre un confort absolu et, une fois replié, un encombrement très réduit de seulement 4 cm.

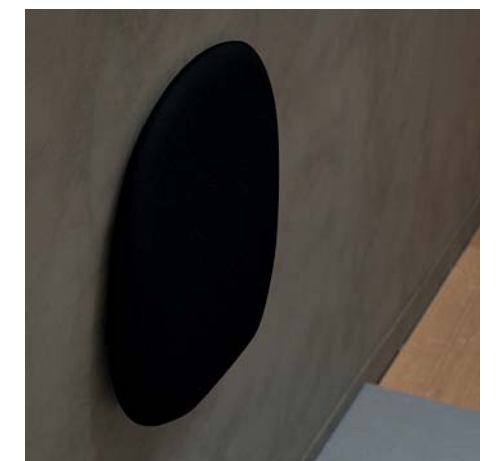

# STYLE

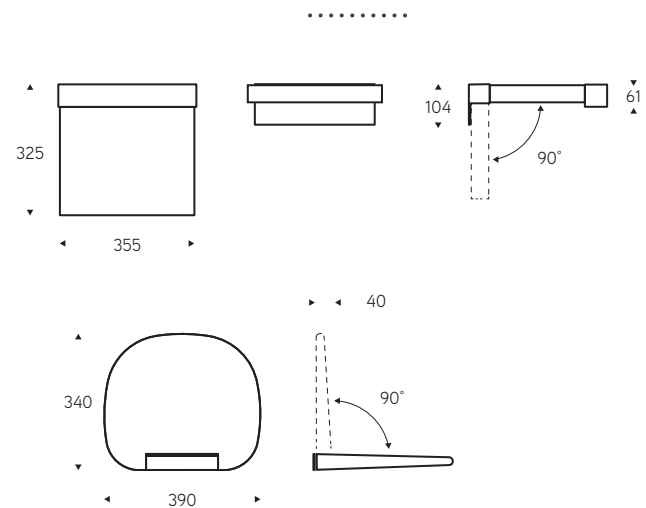

Style



Style Eclipse

<b>MATERIALI</b>	Acciaio INOX AISI 304 lucidato, poliuretano morbido
<b>PORTATA</b>	130 kg
<b>COLORI</b>	bianco, antracite
<b>MATERIALS</b>	stainless steel frame AISI 304, soft polyurethane
<b>LOAD</b>	130 kg
<b>COLOURS</b>	white, anthracite
<b>MATERIALIEN</b>	Edelstahlblech AISI 304 poliert, weiches Polyurethan
<b>TRAGFÄHIGKEIT</b>	130 kg
<b>FARBEN</b>	Weiß, Anthrazit
<b>MATERIALES</b>	acero INOX AISI 304 brillantadao poliuretano blando
<b>CAPACIDAD</b>	130 kg
<b>COLORES</b>	blanco, antracita
<b>MATERIALS</b>	tôle INOX AISI 304 brillant, polyuréthane souple
<b>LOAD</b>	130 kg
<b>COLOURS</b>	blanc, anthracite

# COMPLEMENTI

extras  
badzubehör  
complementos  
accessoires



# BICCHIERI E DISPENSER

**BICCHIERI**  
per mensole Dot, Brunt, Lissom e Prop.

**ALUMINIUM TUMBLERS**  
EN for Dot, Brunt, Lissom and Prop shelves.

**BECHER**  
DE für die Regale Dot, Brunt, Lissom und Prop

**VASOS**  
ES para repisas Dot, Brunt, Lissom y Prop.

**VERRES**  
FR pour étagères Dot, Brunt, Lissom et Prop.



**DISPENSER**  
dosasapone per mensole Dot, Brunt, Lissom e Prop.

**DISPENSER**  
EN soap dispenser for Dot, Brunt, Lissom and Prop shelves.

**SEIFENSPENDER**  
DE Seifenspender für die Regale Dot, Brunt, Lissom und Prop.

**DISPENSADORES**  
ES dosificador de jabón para repisas Dot, Brunt, Lissom y Prop.

**DISTRIBUTEURS**  
FR distributeurs de savon pour étagères Dot, Brunt, Lissom et Prop.



tumbler and dispenser / Becher und Seifenspender / vasos y dispensadores / verre et distributeur

**bicchiere**  
aluminium tumbler  
Becher  
vasos  
verre

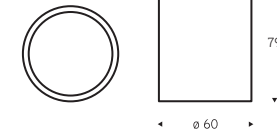

**dispenser**  
dispenser  
Seifenspender  
dispensadores  
distributeur



<b>MATERIALI</b>	bicchiere: alluminio verniciato dispenser: flacone PET, pompetta ABS
<b>FINITURE</b>	bicchiere: bianco opaco, grigio porpora opaco, anodizzato, nero opaco
<b>MATERIALS</b>	tumbler: painted aluminium dispenser: bottle PET, pump ABS
<b>DIMENSIONS</b>	tumbler: opaque white, opaque purple grey, anodized, opaque black
<b>MATERIALIEN</b>	Becher: Aluminium lackiert Seifenspender: Flasche aus PET, Pumpe aus ABS
<b>OBERFLÄCHEN</b>	Becher: Mattweiß, Mattgrau-Purpur, Eloxiert, Mattschwarz
<b>MATERIALES</b>	vasos: aluminio pintado dispensadores: frasco PET, rociador ABS
<b>ACABADOS</b>	vasos: blanco mate, gris púrpura mate, anodizado, negro mate
<b>MATERIAUX</b>	verre: aluminium peint distributeur: flacon PET, pompe ABS
<b>FINITIONS</b>	verre: blanc opaque, gris mauve opaque, anodisé, noir opaque

**portasapone**  
soapdish  
Seifenscale  
jabonera  
porte-savon



# o Direttive e norme tecniche di prodotto

Product directives and technical standards - Technische produktrichtlinien und normen - Directivas y normas técnicas sobre productos - Directives et normes techniques de produits

BOUNCE

**CE** Conforme a regolamento (UE) 305/2011 "materiali da costruzione".

In compliance with regulation (UE) 305/2011 "construction product".

Im einklang mit der verordnung (EU) 305/2011 "baumaterialien".

Conformidad con el reglamento (UE) 305/2011 "productos de construcción".

Conforme au règlement (UE) 305/2011 "matériaux de construction".

**Lavabo**, washbasin, waschbecken, vasque: **EN 14688**

BUCK

**CE** Conforme a direttiva 2014/35/UE "bassa tensione"

In compliance with regulation 2014/35/UE "electromagnetic compatibility".

Im einklang mit der verordnung 2014/35/UE "niederspannungsrichtlinie".

Conformidad con el reglamento 2014/35/UE "directiva de baja tensión".

Conforme au règlement 2014/35/UE "directive basse tension".

**CE** Conforme a direttiva 2014/35/UE "compatibilità elettromagnetica".

In compliance with regulation 2014/35/UE "electromagnetic compatibility".

Im einklang mit der verordnung 2014/35/EU "EMV-Richtlinie".

Conformidad con el reglamento 2014/35/UE "compatibilidad electromagnética".

Conforme au règlement 2014/35/UE "compatibilité électromagnétique".

BRUNT

**Carico testato secondo UNI EN 12182: Prodotti per l’assistenza alle persone con disabilità, requisiti generali e metodi di prova.**

Load capacity tested according to EN 12182: Products for assisting people with disabilities, general requirements and test methods.

Belastungsprüfung nach EN 12182: Produkte zur unterstützung von menschen mit behinderungen, allgemeine anforderungen und prüfverfahren.

Carga probada según la norma EN 12182: Productos para ayudar a personas con discapacidad, requisitos generales y métodos de prueba.

Capacité de charge testée selon la norme EN 12182: Produits d’assistance aux personnes handicapées, exigences générales et méthodes de test.

COMFORT

**CE** Conforme a regolamento (UE) N° 305/2011 "materiali da costruzione".

In compliance with regulation (EU) No. 305/2011 "construction materials".

Zu der verordnung (EU) Nr. 305/2011 "baumaterialien" entspricht.

Conforme al regolamento (UE) n° 305/2011 "materiales de construcción".

Conforme au règlement (UE) n° 305/2011 "matériaux de construction".

**Lavabo**, washbasin, waschtisch: **EN 14688**

**CE** Conforme a regolamento (UE) 2017/745 "dispositivi medici".

In compliance with regulation (EU) 2017/745 "medical devices".

Zu der verordnung (EU) 2017/745 "medizinprodukte" entspricht.

Conforme al regolamento (UE) 2017/745 "productos sanitarios".

Conforme au règlement (UE) 2017/745 "dispositifs médicaux".

**UNI EN 12182 Prodotti destinati all'assistenza di persone con disabilità, requisiti generali e metodi di prova.**

UNI EN 12182 Products for assisting people with disabilities, general requirements and test methods.

UNI EN 12182 Produkte zur unterstützung von menschen mit behinderungen, allgemeine anforderungen und prüfverfahren.

UNI EN 12182 Productos para ayudar a personas con discapacidad, requisitos generales y métodos de prueba.

UNI EN 12182 Produits destinés à aider les personnes handicapées, exigences générales et méthodes de test.

**UNI EN ISO 21856 Ausili tecnici per disabili - Requisiti generali e metodi di prova.**

UNI EN ISO 21856 Technical devices for disabled people, general requirements and test methods.

UNI EN ISO 21856 Technische hilfen für behinderte menschen - Allgemeine anforderungen und prüfverfahren.

UNI EN ISO 21856 Ayudas técnicas para discapacitados - Requisitos generales y métodos de ensayo.

UNI EN ISO 21856 Aides techniques pour personnes handicapées - Exigences générales et méthodes de test.

**UNI CEI EN ISO 14971 Applicazione della gestione dei rischi ai dispositivi medici.**

UNI CEI EN ISO 14971 Application of risk management to medical devices.

UNI CEI EN ISO 14971 Anwendung des risikomanagements auf medizinprodukte.

UNI CEI EN ISO 14971 Aplicación de la gestión de riesgos a los productos sanitarios.

UNI CEI EN ISO 14971 Application de la gestion des risques aux dispositifs médicaux.

**UNI CEI EN ISO 20417 Informazioni fornite dal fabbricante con i dispositivi medici.**

UNI CEI EN ISO 20417 Information provided by the manufacturer with medical devices.

UNI CEI EN ISO 20417 Informationen, die der hersteller von medizinprodukten zur verfügung stellt.

UNI CEI EN ISO 20417 Información facilitada por el fabricante con los productos sanitarios.

UNI CEI EN ISO 20417 Informations fournies par le fabricant avec les dispositifs médicaux.

COMFORT 49

**CE** Conforme a regolamento (UE) N° 305/2011 "materiali da costruzione".

In compliance with regulation (EU) No 305/2011 "construction materials".

zu der verordnung (EU) Nr. 305/2011 "baumaterialien".

Conformidad con el reglamento (UE) n° 305/2011 "materiales de construcción".

Conforme au règlement (UE) n° 305/2011 "matériaux de construction".

**Wc**, toilette, inodoro: **EN 997 / Bidet**, bidé: **EN 14528**

**CE** Conforme a regolamento (UE) 2017/745 "dispositivi medici".

In compliance with regulation (EU) 2017/745 "medical devices".

Entspricht der verordnung (EU) 2017/745 "medizinprodukte".

Conforme al reglamento (UE) 2017/745 "productos sanitarios".

Conforme au règlement (UE) 2017/745 "dispositifs médicaux".

**UNI EN 12182 Prodotti destinati all'assistenza di persone con disabilità, requisiti generali e metodi di prova.**

UNI EN 12182 Products for the assistance of people with disabilities, general requirements and test methods.

UNI EN 12182 Produkte zur unterstützung behinderter menschen, allgemeine anforderungen und prüfverfahren.

UNI EN 12182 Productos destinados a ayudar a las personas discapacitadas, requisitos generales y métodos de ensayo.

UNI EN 12182 Produits destinés à aider les personnes handicapées, exigences générales et méthodes de test.

**UNI EN ISO 21856 Ausili tecnici per disabili, requisiti generali e metodi di prova.**

UNI EN ISO 21856 Technical devices for disabled people, general requirements and test methods.

UNI EN ISO 21856 Technische hilfen für behinderte menschen, allgemeine anforderungen und prüfverfahren.

UNI EN ISO 21856 Ayudas técnicas para discapacitados, requisitos generales y métodos de ensayo.

UNI EN ISO 21856 Aides techniques pour les personnes handicapées, exigences générales et méthodes de test.

**UNI CEI EN ISO 14971 Applicazione della gestione dei rischi ai dispositivi medici.**

UNI CEI EN ISO 14971 Application of risk management to medical devices.

UNI CEI EN ISO 14971 Anwendung des risikomanagements auf medizinprodukte.

UNI CEI EN ISO 14971 Aplicación de la gestión de riesgos a los productos sanitarios.

UNI CEI EN ISO 14971 Application de la gestion des risques aux dispositifs médicaux.

**UNI CEI EN ISO 20417 Informazioni fornite dal fabbricante con i dispositivi medici.**

UNI CEI EN ISO 20417 Information provided by the manufacturer with medical devices.

UNI CEI EN ISO 20417 Informationen, die der hersteller von medizinprodukten zur verfügung stellt.

UNI CEI EN ISO 20417 Información facilitada por el fabricante con los productos sanitarios.

UNI CEI EN ISO 20417 Informations fournies par le fabricant avec les dispositifs médicaux.

GAMBOL

**Carico testato secondo UNI EN 12182. Prodotti destinati all'assistenza di persone con disabilità, requisiti generali e metodi di prova.**

Load capacity tested according to EN 12182. Products intended for the assistance of persons with disabilities, general requirements and test methods.

Belastungsprüfung nach EN 12182. Produkte zur unterstützung behinderter menschen, allgemeine Anforderungen und Prüfverfahren.

Test de carga conforme a la norma EN 12182. Productos destinados a ayudar a las personas discapacitadas, requisitos generales y métodos de ensayo.

Capacité de charge testée selon la norme EN 12182. Produits destinés à aider les personnes handicapées, exigences générales et méthodes de test.

LINK

**CE** Conforme a regolamento (UE) N° 305/2011 "materiali da costruzione"

In compliance with regulation (EU) No. 305/2011 "building materials".

In Übereinstimmung mit der verordnung (EU) Nr. 305/2011 "baustoffe".

En conformidad con el reglamento (UE) n° 305/2011 "materiales de construcción".

En conformité avec le règlement (UE) n° 305/2011 "matériaux de construction".

**Lavabo**, washbasin, waschbecken: **EN 14688**

**CE** Conforme a regolamento (UE) 2017/745 "dispositivi medici".

In compliace with Regulation (EU) 2017/745 "medical devices".

Zu der verordnung (EU) 2017/745 "medizinprodukte" entspricht.

En conformidad con el reglamento (UE) 2017/745 "productos sanitarios".

Conforme au règlement (UE) 2017/745 "dispositifs médicaux".

**UNI EN 12182 Prodotti destinati all'assistenza di persone con disabilità, requisiti generali e metodi di prova.**

UNI EN 12182 Products intended to assist people with disabilities, general requirements and test methods.

UNI EN 12182 Produkte zur unterstützung von menschen mit behinderungen, allgemeine anforderungen

und prüfverfahren.

UNI EN 12182 Productos destinados a ayudar a las personas con discapacidad, requisitos generales y métodos de ensayo.

UNI EN 12182 Produits destinés à aider les personnes handicapées, exigences générales et méthodes d’essai.

**UNI EN ISO 21856 Ausili tecnici per disabili, requisiti generali e metodi di prova.**

UNI EN ISO 21856 Technical aids for disabled persons, general requirements and test methods.

UNI EN ISO 21856 Technische hilfen für behinderte menschen, allgemeine anforderungen und prüfverfahren.

UNI EN ISO 21856 Ayudas técnicas para discapacitados, requisitos generales y métodos de ensayo.

UNI EN ISO 21856 Aides techniques pour les personnes handicapées, exigences générales et méthodes de test.

**UNI CEI EN ISO 14971 Applicazione della gestione dei rischi ai dispositivi medici.**

UNI CEI EN ISO 14971 Application of risk management to medical devices.

UNI CEI EN ISO 14971 Anwendung des risikomanagements auf medizinprodukte.

UNI CEI EN ISO 14971 Aplicación de la gestión de riesgos a los productos sanitarios.

UNI CEI EN ISO 14971 Application de la gestion des risques aux dispositifs médicaux.

**UNI CEI EN ISO 20417 Informazioni fornite dal fabbricante con i dispositivi medici.**

UNI CEI EN ISO 20417 Information provided by the manufacturer with medical devices.

UNI CEI EN ISO 20417 Informationen, die der hersteller von medizinprodukten zur verfügung stellt.

UNI CEI EN ISO 20417 Información facilitada por el fabricante con los productos sanitarios.

UNI CEI EN ISO 20417 Informations fournies par le fabricant avec les dispositifs médicaux.

LISSOM

**Carico testato secondo UNI EN 12182. Prodotti destinati all'assistenza di persone con disabilità, requisiti generali e metodi di prova.**

Load capacity tested according to EN 12182. Products intended for the assistance of persons with disabilities, general requirements and test methods.

Belastungsprüfung nach EN 12182. Produkte zur unterstützung behinderter menschen, allgemeine anforderungen und prüfverfahren.

Carga probada según EN 12182. Productos destinados a ayudar a las personas discapacitadas, requisitos generales y métodos de prueba.

Capacité de charge testée selon la norme EN 12182. Produits destinés à aider les personnes handicapées, exigences générales et méthodes de test.

PROF

**Carico testato secondo UNI EN 12182. Prodotti destinati all'assistenza di persone con disabilità, requisiti generali e metodi di prova.**

Load capacity tested according to EN 12182. Products intended for the assistance of persons with disabilities, general requirements and test methods.

Belastungsprüfung nach EN 12182. Produkte zur unterstützung behinderter menschen, allgemeine anforderungen und prüfverfahren.

Ensayo de carga conforme a la norma EN 12182. Productos destinados a ayudar a las personas discapacitadas, requisitos generales y métodos de prueba.

Capacité de charge testé selon la norme EN 12182. Produits destinés à aider les personnes

handicapées, exigences générales et méthodes de test.

SENIOR 46

**CE** Conforme a regolamento (UE) N° 305/2011 "materiali da costruzione".

In compliance with regulation (EU) No. 305/2011 "construction materials".

Zu der verordnung (EU) Nr. 305/2011 "baumaterialien" entspricht.

Conforme al reglamento (UE) n° 305/2011 "materiales de construcción".

Conforme au règlement (UE) n° 305/2011 "matériaux de construction".

**Wc**: **EN 997 / Bidet**, bidé: **EN 14528 / Lavabo**, washbasin, Waschbecken: **EN 14688**

**CE** Conforme a regolamento (UE) 2017/745 "dispositivi medici".

In compliance with regulation (EU) 2017/745 "medical devices".

Zu der verordnung (EU) 2017/745 "medizinprodukte" entspricht.

En conformidad con el reglamento (UE) 2017/745 "productos sanitarios".

Conforme au règlement (UE) 2017/745 "dispositifs médicaux".

**UNI EN 12182 Prodotti destinati all'assistenza di persone con disabilità, requisiti generali e metodi di prova.**

UNI EN 12182 Products intended to assist people with disabilities, general requirements and test methods.

UNI EN 12182 Produkte zur unterstützung von menschen mit behinderungen, allgemeine anforderungen und prüfverfahren.

UNI EN 12182 Productos destinados a ayudar a las personas con discapacidad, requisitos generales y métodos de ensayo.

UNI EN 12182 Produits destinés à aider les personnes handicapées, exigences générales et méthodes de test.

**UNI EN ISO 21856 Ausili tecnici per disabili, requisiti generali e metodi di prova.**

UNI EN ISO 21856 Technical aids for disabled people, general requirements and test methods.

UNI EN ISO 21856 Technische hilfen für behinderte menschen, allgemeine anforderungen und prüfverfahren.

UNI EN ISO 21856 Ayudas técnicas para discapacitados, requisitos generales y métodos de ensayo.

UNI EN ISO 21856 Aides techniques pour les personnes handicapées, exigences générales et méthodes de test.

**UNI CEI EN ISO 14971 Applicazione della gestione dei rischi ai dispositivi medici.**

UNI CEI EN ISO 14971 Application of risk management to medical devices.

UNI CEI EN ISO 14971 Anwendung des Risikomanagements auf Medizinprodukte.

UNI CEI EN ISO 14971 Aplicación de la gestión de riesgos a los productos sanitarios.

UNI CEI EN ISO 14971 Application de la gestion des risques aux dispositifs médicaux.

**UNI CEI EN ISO 20417 Informazioni fornite dal fabbricante con i dispositivi medici.**

UNI CEI EN ISO 20417 Information provided by the manufacturer with medical devices.

UNI CEI EN ISO 20417 Informationen, die der Hersteller von Medizinprodukten zur Verfügung stellt.

UNI CEI EN ISO 20417 Información facilitada por el fabricante con los productos sanitarios.

UNI CEI EN ISO 20417 Informations fournies par le fabricant avec les dispositifs médicaux.

STYLE PORTASCIGAMANI E SEDILE

Style towel holder and seat.

Style handtuchhalter und sitz.

Toallero y asiento style.

Porte-serviettes et siege de douche style.

**CE** Conforme a regolamento (UE) 2017/745 "dispositivi medici".

In compliance with regulation (EU) 2017/745 "medical devices".

Zu der verordnung (EU) 2017/745 "medizinprodukte" entspricht.

Cumple el reglamento (UE) 2017/745 "productos sanitarios".

Conforme au règlement (UE) 2017/745 "dispositifs médicaux".

**UNI EN 12182 Prodotti destinati all'assistenza di persone con disabilità, requisiti generali e metodi di prova.**

UNI EN 12182 Products intended to assist people with disabilities, general requirements and test methods.

UNI EN 12182 Produkte zur unterstützung von menschen mit behinderungen, allgemeine anforderungen und prüfverfahren.

UNI EN 12182 Productos destinados a ayudar a las personas con discapacidad, requisitos generales y métodos de ensayo.

UNI EN 12182 Produits destinés à aider les personnes handicapées, exigences générales et méthodes de test.

**UNI EN ISO 21856 Ausili tecnici per disabili, requisiti generali e metodi di prova.**

UNI EN ISO 21856 Technical aids for disabled people, general requirements and test methods.

UNI EN ISO 21856 Technische hilfen für behinderte Menschen, allgemeine anforderungen und prüfverfahren.

UNI EN ISO 21856 Ayudas técnicas para discapacitados, requisitos generales y métodos de ensayo.

UNI EN ISO 21856 Aides techniques pour les personnes handicapées, exigences générales et méthodes de test.

**UNI CEI EN ISO 14971 Applicazione della gestione dei rischi ai dispositivi medici.**

UNI CEI EN ISO 14971 Application of risk management to medical devices.

UNI CEI EN ISO 14971 Anwendung des risikomanagements auf medizinprodukte.

UNI CEI EN ISO 14971 Aplicación de la gestión de riesgos a los productos sanitarios.

UNI CEI EN ISO 14971 Application de la gestion des risques aux dispositifs médicaux.

**UNI CEI EN ISO 20417 Informazioni fornite dal fabbricante con i dispositivi medici.**

UNI CEI EN ISO 20417 Information provided by the manufacturer with medical devices.

UNI CEI EN ISO 20417 Informationen, die der hersteller von medizinprodukten zur verfügung stellt.

UNI CEI EN ISO 20417 Información facilitada por el fabricante con los productos sanitarios.

UNI CEI EN ISO 20417 Informations fournies par le fabricant avec les dispositifs médicaux.

STYLE 47

**CE** Conforme a regolamento (UE) N° 305/2011 "materiali da costruzione".

In compliance with regulation (EU) No. 305/2011 "construction materials".

Zu der verordnung (EU) Nr. 305/2011 "baumaterialien" entspricht.

Conforme al reglamento (UE) n° 305/2011 "materiales de construcción".

Conforme au règlement (UE) n° 305/2011 "matériaux de construction".

**Wc**: **EN 997 / Bidet**, bidé: **EN 14528 / Lavabo**, washbasin, waschbecken: **EN 14688**

**CE**

## ◦ Credits

Art direction:  
EVER Life Design

Graphic:  
EVER Life Design

Photo:  
Paolo Barni, Studio Giovetti, Valentina Iaccarino, Gaia Miacola e Mirko Vegliò

Styling:  
Rosanna Bignucolo, Valentina Contrasti, E-ggs, Monica Porta, Valentina Raffaelli e Alice Spadaro

Thanks to:  
CALEFFI  
CALE'  
CERAMICA SANT'AGOSTINO  
[ COMFORT ZONE ]  
DAVIDE MONTANARO  
HAY  
KASTHALL  
ITLAS  
LIVING DIVANI  
NORMANN COPENHAGEN  
SCARAZZINI  
TRABO  
ZUCCHETTI / KOS

Awards and honors:  
Special thanks to Tommaso Antoniazzi for TAPE Shower  
Vito Iorio

2025 edition  
EVER LIFE DESIGN  
by Thermomat Saniline s.r.l. a socio unico  
Via M. Curie 7  
46034 Borgo Virgilio (MN)  
www.everlifedesign.it  
info@everlifedesign.it



Tutti i testi e le immagini rappresentate in questo catalogo sono protetti da copyright e di proprietà esclusiva di Thermomat Saniline S.r.l. a socio unico. Pertanto qualsiasi uso, fatta salva preventiva autorizzazione scritta di Thermomat Saniline S.r.l. a socio unico, è assolutamente vietato e legalmente perseguibile. Le foto qui pubblicate possono anche non rispecchiare le reali misure. I prodotti possono subire modifiche senza preavviso, sia dimensionali sia estetiche. Salvo errori e omissioni.

Texts and photos contained in this catalogue are protected by copyright and exclusive propriety of Thermomat Saniline S.r.l. a socio unico. Any use, except when previously authorised by Thermomat Saniline S.r.l. a socio unico, is therefore strictly forbidden and legally actionable. The photos here published may not reflect real dimensions. The products can be subject to changes without notice (both dimensional and aesthetical). Errors and omissions excepted.

Alle Texte und Bilder im vorliegenden Katalog sind alleiniges Eigentum der Firma Thermomat Saniline S.r.l. a socio unico und urheberrechtlich geschützt. Jeder Gebrauch, der ohne ausdrückliche schriftliche Genehmigung durch die Firma Thermomat Saniline S.r.l. a socio unico erfolgt, ist deshalb streng verboten und wird strafrechtlich verfolgt. Die Fotos können von den tatsächlichen Abmessungen abweichen. Die Abmessungen und das Aussehen der Produkte können ohne Vorankündigung geändert werden. Irrtümer sind vorbehalten.

Todos los textos y las imágenes representadas en este catálogo están protegidos por copyright y son propiedad exclusiva de Thermomat Saniline S.r.l. a socio unico por lo tanto, cualquier uso, salvo previa autorización escrita por parte de Thermomat Saniline S.r.l. a socio unico, está absolutamente prohibido y es perseguible por ley. Las fotos que aquí se publican, además, pueden no reflejar las medidas reales. Los productos pueden sufrir modificaciones sin previo aviso, tanto de dimensión como estéticas. Salvo error u omisión.

Tous les textes et les images représentées dans ce catalogue sont protégés par copyright et sont la propriété exclusive de Thermomat Saniline S.r.l. a socio unico. Tout usage, à l'exception de ceux avec autorisation écrite préalable de Thermomat Saniline S.r.l. a socio unico, est par conséquent absolument interdit et sujet à des poursuites. Les photos publiées ici peuvent également ne pas respecter les mesures réelles. Les produits peuvent subir des modifications sans préavis, tant de dimensions qu'esthétiques. Sauf erreurs et omissions.

XCATEVER - C - ED. 0125700 - Rev 01